

LEANDER
LOUIE™
High Chair

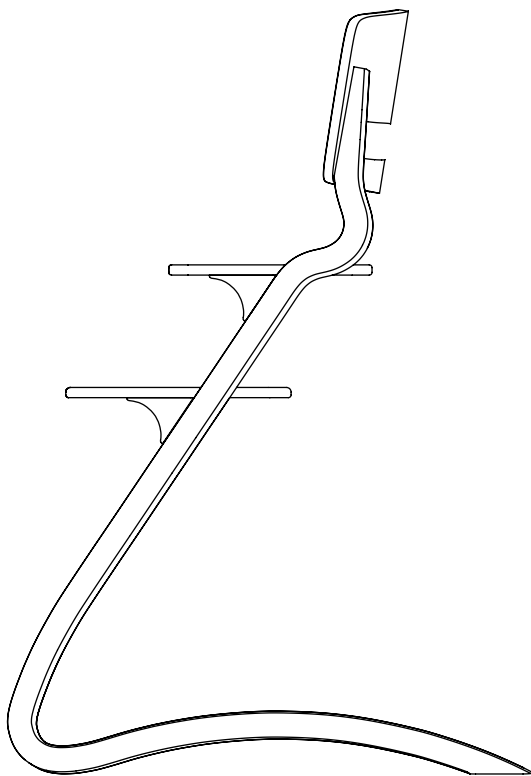

Design protected

Leander®
ALL THE CARE IN THE WORLD

USER GUIDE

4

BG РЪКОВОДСТВО ЗА ПОТРЕБИТЕЛЯ	5
CN 用户指南	6
CZ UŽIVATELSKÁ PŘÍRUČKA	7
DE BENUTZERHANDBUCH	8
DK BRUGERVEJLEDNING	9
EE KASUTUSJUHEND	10
ES GUÍA DEL USUARIO	11
FI KÄYTTÖOPAS	12
FR GUIDE DE L'UTILISATEUR	13
GR ΟΔΗΓΟΣ ΧΡΗΣΤΗ	14
HR KORISNIČKI PRIRUČNIK	15
HU FELHASZNÁLÓI KÉZIKÖNYV	16
IT GUIDA UTENTE	17
KR 사용자 안내서	18
LT NAUDOTOJO VADOVAS	19
LV LIETOTĀJA ROKASGRĀMATA	20
N BRUKERVEILEDNING	21
NL GEBRUIKERSHANDLEIDING	22
PL INSTRUKCJA OBSŁUGI	23
PT GUIA DO UTILIZADOR	24
RO GHIDUL UTILIZATORULUI	25
SE ANVÄNDARGUIDE	26
SK POUŽIVATEĽSKÁ PRÍRUČKA	27
SL UPORABNIŠKI PRIROČNIK	28
TW 使用者指南	29

GUARANTEE

30

ΓΑΡΑΝΤΙΑ, 保修, ZÁRUKA, GARANTIE, GARANTI, GARANTII, GARANTÍA, TAKUU, GARANTIE, ΕΓΓΥΗΣΗ, JAMSTVO, GARANCIA, GARANZIA, 보증, GARANTIJA, GARANTIJA, GARANTI, GARANTIE, GWARANCJA, GARANTIA, GARANȚIE, GARANTI, ZÁRUKA, GARANCIJA, 保固

HARDWARE

33

ЗАКРЕПВАЩИ ЕЛЕМЕНТИ, 固定件, UPEVNŔOVACÍ PRVKY, BEFESTIGUNGSELEMENTE, BESLAG, KINNITUSDETLID, ELEMENTOS DE FIJACIÓN, KIINNITYSTARVIKKEET, ÉLÉMENTS DE FIXATION, ΣΤΟΙΧΕΙΑ ΣΤΕΡΕΩΣΗΣ, UČVRŠĆIVAČI, RŔGZÍTŔELEMENK, ELEMENTI DI FISSAGGIO, 고정 부품, TVIRTINIMO DETALĚS, FIKSĀCIJAS ELEMENTI, FESTEMIDLER, BEVESTIGINGSELEMENTEN, ELEMENTY MOCUJĄCE, ELEMENTOS DE FIXAÇĂO, ELEMENTE DE FIXARE, FĀSTDELAR, UPEVNŔOVACIE PRVKY, PRITRDILNI ELEMENTI, 固定件

PARTS LIST

34

СПИСЪК С ЧАСТИ, 零件清單, SEZNAM DÍLŮ, TEILELISTE, STYKLISTE, OSADE NIMEKIRI, LISTA DE PIEZAS, OSALUETTELO, LISTE DE PIÈCES, ΛΙΣΤΑ ΕΞΑΡΤΗΜΑΤΩΝ, POPIS DIJELOVA, ALKATRÉSZLISTA, ELENCO PARTI, 부품 목록, DALIJ SARAŠAS, DETAĻU SARAKSTS, DELELISTE, ONDERDELENLIJST, LISTA CZĘŚCI, LISTA DE PEÇAS, LISTĂ DE PIESE, DELARLISTA, ZOZNAM DIELOV, SEZNAM DELOV, 零件清單

ASSEMBLY

35

МОНТАЖ, 安裝, MONTÁŽ, MONTAGE, MONTERING, PAIGALDUS, MONTAJE, ASENNUUS, MONTAGE, ΣΥΝΑΡΜΟΛΟΓΗΣΗ, MONTAŽA, SZERELÉS, MONTAGGIO, 설치, MONTAVIMAS, MONTÁŽA, MONTERING, MONTAGE, MONTAŽ, MONTAGEM, MONTAJ, MONTERING, MONTÁŽ, MONTAŽA, 安裝

POSITIONS

38

ПОЗИЦИИ, 位置, POZICE, POSITIONEN, POSITIONER, POSITSIOONID, POSICIONES, ASEMAT, POSITIONS, ΘΕΣΕΙΣ, POZICIJE, POZÍCIÓK, POSIZIONI, 위치, POZICIJOS, POŽÍCIJAS, POSISJONER, POSITIES, POZYCJE, POSIÇÕES, POZIȚII, POSITIONER, POZÍCIE, POZICIJE, 位置

SPECIFICATIONS

43

СПЕЦИФИКАЦИИ, 規格, SPECIFIKACE, SPEZIFIKATIONEN, SPECIFIKATIONER, SPETSIFIKATSIOONID, ESPECIFICACIONES, TEKNISET TIEDOT, SPÉCIFICATIONS, ΠΡΟΔΙΑΓΡΑΦΕΣ, SPECIFIKACIJE, SPECIFIKÁCIÓK, SPECIFICHE, 사양, SPECIFIKACIJOS, SPECIFIKÁCIJAS, SPESIFIKASJONER, SPECIFICATIES, SPECYFIKACJE, ESPECIFICAÇÕES, SPECIFICAȚII, SPECIFIKATIONER, ŠPECIFIKÁCIE, SPECIFIKACIJE, 規格

USER GUIDE. IMPORTANT! READ CAREFULLY AND KEEP FOR FUTURE REFERENCE.

ENGLISH

Congratulations on the purchase of your new Leander Chair which has been especially developed to meet the needs of your growing child. The Leander Chair is suitable for babies (able to sit unassisted), toddlers, older children as well as adults.

- Please read this User Guide and follow every step carefully.
- Remember to keep the Allen key and store it for future use.

Assembly /adjustment

When assembling the chair, it is recommended that you do not tighten any of the screws until the whole unit has been assembled – this will make the assembly easier. Check and re-tighten all screws 2-3 weeks after assembly and on a regular basis hereafter.

High chair for baby

Place the backrest in the upper position. The seat is at the correct height when the child's elbows are level with the table surface. This will most likely be at the highest setting when your child first starts using the Leander Chair. The footrest should be placed so that your child's feet rest comfortably on it. Use the safety bar with the leather strap to ensure the child's safety. Check that the safety bar correctly mounted on the chair. The safety bar has two settings, which you use according to the size of your child. If you wish to also use the safety harness, please follow the directions supplied with the harness.

The harness and safety bar can be used at the same time, if the leather strap is removed from the safety bar. The tray can only be applied with the Leander safety bar. Follow the directions supplied with the tray.

Adjusting the seat and foot support

As your child grows, you will need to adjust the seat and the footrest using the many settings on the legs of the chair to ensure the optimal ergonomic position for your child.

Chair for junior

When your child is 4-6 years old, the seat and footrest can be swapped to obtain greater seat-depth. Later on, the smaller footrest is removed all together. Greater comfort may also be achieved by adjusting the backrest to the lower setting.

Cleaning and maintenance

Clean your Leander Chair by wiping it with a moist, soft cloth and dry off any surplus water immediately. Use a mild detergent only – avoid any chemical or ethanol based products. To prevent scratching, do not use scouring pads for cleaning. The colour may fade over time if placed in direct sunlight.

Product information

The lacquer complies with the standard EN71-3. The Leander high chair complies with the European Safety standard EN 14988.

WARNING

- Do not leave the child unattended in the chair
- Do not use the chair until the child is able to sit upright on his/her own
- When used as a high chair in combination with the Leander safety bar or the Leander harness, this product is intended for children able to sit up unaided and up to 3 years or maximum weight of 15kg.
- Falling Hazard: Prevent your child from climbing on the product.
- To prevent the chair from toppling backwards in the event of the child pushing against the table edge, the chair should be placed on an even, solid surface. This way the chair will glide backwards instead of toppling
- To prevent the risk of fire, never place the chair near an open flame or sources of intense heat, such as electric heaters, gas ovens etc.
- Make sure the safety bar and leather strap has been properly fitted
- Make sure the harness has been properly fitted
- Make sure the tray has been properly fitted
- Do not use the chair if any part is broken, torn or missing
- Do not use the chair unless all parts have been fitted correctly, adjusted and tightened

НАРЪЧНИК ЗА ПОТРЕБИТЕЛЯ. ВАЖНО! ПРОЧЕТЕТЕ ВНИМАТЕЛНО И СЪХРАНЕТЕ ЗА БЪДЕЩА СПРАВКА.

BG

Поздравления за закупуването на вашия нов стол Leander, който е специално разработен, за да отговаря на нуждите на растящото ви дете. Столът Leander е подходящ за бебета (които могат да седят самостоятелно), малки деца, по-големи деца, както и възрастни.

- Моля, прочетете това ръководство и следвайте внимателно всяка стъпка.
- Не забравяйте да запазите шестограмния ключ за бъдеща употреба.

Сглобяване / регулиране

Когато сглобявате стола, препоръчително е да не затягате напълно винтовете, докато цялото изделие не бъде сглобено – това улеснява монтажа. Проверете и затегнете всички винтове отново 2–3 седмици след сглобяването и редовно след това.

Висок стол за бебе

Поставете облегалката в най-горна позиция. Седалката е на правилната височина, когато лактите на детето са на едно ниво с повърхността на масата. Това най-вероятно ще бъде най-високата настройка, когато детето започне да използва стола Leander. Поставете поставката за крака така, че краката на детето да лежат удобно върху нея. Използвайте предпазната дъга с кожената каишка за безопасността на детето. Проверете дали предпазната дъга е правилно монтирана. Тя има две настройки, които се използват в зависимост от размера на детето. Ако желаете да използвате и предпазния колан, следвайте инструкциите, включени с него. Коланът и предпазната дъга могат да се използват едновременно, ако кожената

каишка бъде премахната от предпазната дъга. Табличката може да се използва само с предпазната дъга Leander. Следвайте

инструкциите, включени към табличката.

Регулиране на седалката и поставката за крака
С растежа на детето ще трябва да регулирате седалката и поставката за крака, като използвате множеството позиции по краката на стола, за да осигурите оптимална ергономична позиция.

Стол за по-големи деца

Когато детето е на 4–6 години, седалката и поставката за крака могат да бъдат разменени, за да се постигне по-голяма дълбочина на седене. По-късно малката поставка за крака може да бъде премахната изцяло. По-голям комфорт може да се постигне и чрез регулиране на облегалката в по-ниска позиция.

Почистване и поддръжка

Почиствайте вашия стол Leander с влажна, мека кърпа и незабавно подсушавайте излишната вода. Използвайте само мек почистващ препарат – избягвайте химически или спиртни продукти. За да предотвратите надраскване, не използвайте абразивни гъби. Цветът може да избледнее с времето, ако столът е поставен на директна слънчева светлина.

Информация за продукта

Лакировката отговаря на стандарт EN71-3. Високият стол Leander отговаря на европейския стандарт за безопасност EN 14988.

ПРЕДУПРЕЖДЕНИЕ

- Не оставяйте детето без надзор в стола
- Не използвайте стола, докато детето не може да седи изправено самостоятелно
- Когато се използва като висок стол в комбинация с предпазната дъга Leander или колана Leander, продуктът е предназначен за деца, които могат да седят без помощ, до 3 години или максимум 15 kg
- Опасност от падане: предотвратете изкачването на

- детето върху продукта
- За да предотвратите преобръщане назад, ако детето се отблъсне от ръба на масата, поставете стола върху равна, твърда повърхност – така стола ще се плъзне назад вместо да се преобръне
- За да избегнете опасност от пожар, никога не поставяйте стола близо до открит огън или силни топлинни източници като електрически радиатори, газови фурни и др.

- Уверете се, че предпазната дъга и кожената каишка са правилно монтирани
- Уверете се, че предпазният колан е правилно монтиран
- Уверете се, че табличката е правилно монтирана
- Не използвайте стола, ако някоя част е счупена, разкъсана или липсва
- Не използвайте стола, освен ако всички части не са правилно монтирани, регулирани и затегнати

使用者手册 重要!

请仔细阅读并妥善保存以备后用。

感谢您使用 Leander 利安达高脚椅。意味着您拥有一张配合您孩子成长需要而发展的椅子。Leander 利安达高脚椅适合婴儿(当可以自行坐着时)、儿童使用,也是一张舒适的椅子供成年人使用。

- 请仔细地阅读这使用者手册和确切地跟随每一个步骤
- 保存L形六角扳手并将它妥善收藏以备日后使用

安装/调节

安装高脚椅时,请勿把螺丝拧紧直至整个单元安装完成 – 使安装得更轻松。请于安装后的 2-3 星期后检查和重新锁紧所有螺丝;及定期作出检查。

供婴儿使用的高脚椅

椅背安装于最高的位置。正确的座椅板高度为孩子手肘与桌面成水平线。这将会是孩子使用这张利安达高脚椅的最高位置。脚踏板的设定使孩子双腿能够舒适地摆放于它上。使用安全扣和附属皮带以确保孩子的安全。请检查安全扣是否正确地架于椅子上。安全扣共有二个位置以供调节,请根据孩子的体形作出调整。如需同时使用利安达安全带,请参阅安全带的使用指南。安全扣和安全带是可以一同使用的,请把安全扣上的皮带拿走。利安达托盘必需与安全扣使用,请参阅托盘的使用指南。

调节座板和脚踏板

随着孩子成长,您需要按时检查他/她的坐姿是否恰当;利用椅脚上多个不同的设定以调整座板和脚踏板的位置。

供儿童使用的椅子

当孩子的年龄到达 4-6 岁时,座板和脚踏板可以被互相交换以增加座位的深度。稍后,深度较小的脚踏板将会被移除。椅背板也需被调节至较低的设定以达至最佳的舒适度。

清洁和维护

高脚椅可用清洁且柔软的湿布擦拭,多余的水份必须被擦干。请使用已稀释的洗涤剂或洗洁精- 应避免使用化学剂或乙醇清洁利安达高脚椅。切勿使用百洁布或含金属成份的抹布清洁利安达高脚椅,这有可能刮花木质部分。于阳光照射下,椅子的颜色可能会减褪。

产品资讯

涂漆符合欧盟安全标准 EN71-3
利安达高脚椅符合欧盟安全标准 EN14988。

警告

- 请勿独留儿童于椅子不顾
- 于儿童未能独自坐立时,切勿使用高脚椅
- 摔倒危险: 防止您孩子攀爬本产品
- 当与Leander Safety栏或Leander Harness配合用作高脚椅时,本产品设计用于能够独立坐起且年龄不超过3岁或体重不超过15千克的儿童
- 为避免发生火灾,切勿将高脚椅置于开放的火源或强热源附近,例如电炉和燃气炉等
- 为避免椅子因为儿童推向或踢到前方的桌子边缘而翻倒,椅子必须被放置于平坦而稳固的地面上。如上述情况发生,椅子将会向后方滑行而不会翻倒
- 确保利安达安全扣和附属皮带经已妥善安装
- 确保利安达安全扣和附属皮带经已妥善安装
- 确保利安达安全带经已妥善安装
- 确保利安达托盘经已妥善安装
- 若椅子上有任何部件已经损坏、磨损或不齐全,切勿使用椅子
- 使用椅子时,请确保所有部件已经安装完毕、调节恰当

NÁVOD K POUŽITÍ. DŮLEŽITÉ! POZORNĚ SI PŘEČTĚTE A USCHOVEJTE PRO BUDOUCÍ POUŽITÍ.

CZ

Gratulujeme k zakoupení vaší nové židle Leander, která byla speciálně vyvinuta tak, aby splňovala potřeby vašeho rostoucího dítěte. Židle Leander je vhodná pro kojence (kteří dokáží samostatně sedět), batolata, starší děti i dospělé.

- Přečtěte si prosím tento návod k použití a pečlivě dodržujte každý krok.
- Nezapomeňte uschovat imbusový klíč pro pozdější použití.

Montáž / nastavení

Při montáži židle se doporučuje nejprve všechny šrouby pouze lehce dotáhnout a pevně je utáhnout až po kompletním sestavení – montáž tak bude snazší. Zkontrolujte a znovu utáhněte všechny šrouby 2–3 týdny po montáži a poté pravidelně.

Vysoká židle pro dítě

Umístěte opěrku zad do nejvyšší polohy. Sedák je ve správné výšce, když jsou dětské lokty v úrovni stolní desky. Obvykle to bude nejvyšší nastavení, když dítě začne židli Leander používat. Podnožku umístěte tak, aby na ní dítě mohlo pohodlně spočívat nohama. Pro bezpečnost dítěte používejte bezpečnostní madlo s koženým popruhem. Zkontrolujte, že je bezpečnostní madlo správně namontováno. Madlo má dvě nastavení, která vybíráte podle velikosti dítěte. Pokud chcete použít také bezpečnostní pás, řiďte se pokyny přiloženými k pásu. Pás a

bezpečnostní madlo lze používat současně, pokud je kožený popruh z madla odstraněn. Jídelní tác lze používat pouze s bezpečnostním madlem Leander. Postupujte podle návodu přiloženého k tácu.

Nastavení sedáku a podnožky

Jak dítě roste, bude nutné upravit výšku sedáku a podnožky pomocí mnoha pozic na nohách židle, abyste zajistili optimální ergonomii.

Židle pro juniory

Když je dítě ve věku 4–6 let, lze sedák a podnožku prohodit, čímž se zvětší hloubka sedu. Později lze menší podnožku úplně odstranit. Většího pohodlí lze dosáhnout také nastavením opěrky zad do nižší polohy.

Čištění a údržba

Čistěte židli Leander vlhkou, měkkou tkaninou a přebytečnou vodu ihned osušte. Používejte pouze jemný čisticí prostředek – vyhněte se chemickým nebo alkoholovým přípravkům. Aby nedošlo k poškrábání, nepoužívejte drsné houbičky. Pokud je židle umístěna na přímém slunci, může barva časem vyblednout.

Informace o produktu

Lak splňuje normu EN71-3. Vysoká židle Leander splňuje evropskou bezpečnostní normu EN 14988.

UPOZORNĚNÍ

- Nenechávejte dítě na židli bez dozoru
- Nepoužívejte židli, dokud dítě nedokáže samostatně sedět
- Při použití jako vysoká židle v kombinaci s bezpečnostním madlem Leander nebo bezpečnostním pásem Leander je výrobek určen pro děti, které dokáží sedět bez pomoci, do 3 let nebo maximální hmotnosti 15 kg
- Nebezpečí pádu: zabraňte dítěti lézt po výrobku
- Aby nedošlo k převrácení židle dozadu, pokud se dítě opře o okraj stolu, umístěte židli na rovný, pevný povrch – židle tak sklouzne dozadu, místo aby se převrhla
- Aby se předešlo nebezpečí požáru, neumístujte židli v blízkosti otevřeného ohně nebo zdrojů intenzivního tepla, jako jsou elektrické radiátory, plynové trouby apod.
- Ujistěte se, že bezpečnostní madlo a kožený popruh jsou správně připevněny
- Ujistěte se, že bezpečnostní pás je správně upevněn
- Ujistěte se, že jídelní tác je správně upevněn
- Nepoužívejte židli, pokud je některá část poškozená, roztržená nebo chybí
- Nepoužívejte židli, pokud nejsou všechny části správně namontovány, nastaveny a utaženy

GEBRAUCHSANWEISUNG WICHTIG! SORGFÄLTIG LESEN UND FÜR SPÄTEREN GEBRAUCH AUFBEWAHREN

DE

Herzlichen Glückwunsch zum Kauf Ihres neuen Leander-Hochstuhls, der durch seine besondere Bauweise mit Ihrem Kind mitwächst. Der Leander-Hochstuhl ist für Babys (die ohne Unterstützung sitzen können), für Kleinkinder, für ältere Kinder und auch für Erwachsene geeignet.

- Bitte lesen Sie sich diese Gebrauchsanweisung sorgfältig durch und befolgen Sie jeden Schritt.
- Denken Sie daran, den Inbusschlüssel für zukünftigen Gebrauch aufzubewahren.

Montage/Einstellung

Bei der Montage des Stuhls empfehlen wir, dass Sie die Schrauben erst dann fest anziehen, wenn der Stuhl vollständig zusammengebaut wurde – so lässt er sich leichter montieren. Ziehen Sie die Schrauben 2-3 Wochen nach der Montage noch einmal an und prüfen Sie sie anschließend regelmäßig.

Hochstuhl für Babys

Stellen Sie die Rückenlehne in aufrechte Position. Der Sitz hat die korrekte Höhe, wenn sich die Ellenbogen des Kindes in einer Höhe mit dem Tablett befinden. Zu Beginn werden Sie den Leander-Stuhl für Ihr Kind darum wahrscheinlich auf die höchste Position einstellen. Die Fußstütze sollte so angebracht werden, dass die Füße Ihres Kindes bequem darauf ruhen können. Verwenden Sie zur Sicherheit Ihres Kindes den Sicherheitsbügel mit dem Lederriemen. Prüfen Sie, dass der Sicherheitsbügel korrekt am Stuhl montiert ist. Für den Sicherheitsbügel gibt es zwei Einstellungen, mit denen Sie den Bügel an die Größe Ihres Kindes anpassen können. Wenn Sie auch den Sicherheitsgurt verwenden möchten, folgen Sie bitte der Anleitung für den Sicherheitsgurt. Sicherheitsgurt und Sicherheitsbügel können

gleichzeitig verwendet werden, wenn der Lederriemen vom Sicherheitsbügel entfernt wird. Das Tablett lässt sich nur montieren, wenn der Sicherheitsbügel angebaut ist. Befolgen Sie bitte die Anleitung, die mit dem Tablett ausgeliefert wird

Einstellung des Sitzes und der Fußstütze

Wenn Ihr Kind größer wird, müssen Sie den Sitz und die Fußstütze austauschen. Um für Ihr Kind eine optimale ergonomische Sitzposition zu erreichen, können Sie die vielen Einstellmöglichkeiten an den Stuhlbeinen nutzen.

Der Stuhl in Juniorgöße

Wenn Ihr Kind 4-6 Jahre alt ist, können Sie Sitz und Fußstütze austauschen, um eine größere Sitzfläche zu erhalten. Später wird auf die kleinere Fußstütze völlig verzichtet. Wird die Rückenlehne an die untere Position versetzt, erreichen Sie noch mehr Sitzkomfort.

Reinigung und Pflege

Zur Reinigung wird der Leander-Hochstuhl mit einem feuchten, weichen Tuch abgewischt und anschließend abgetrocknet, um restliches Wasser zu entfernen. Verwenden Sie nur milde Reinigungsmittel – vermeiden Sie jede Art von chemischen Reinigungsmitteln oder Produkte auf Ethanolbasis. Benutzen Sie für die Reinigung keine Scheuerschwämme, damit die Oberfläche nicht zerkratzt wird. Wenn der Stuhl direktem Sonnenlicht ausgesetzt ist, kann die Farbe mit der Zeit ausbleichen

Produktinformation

Der Lack entspricht dem Standard EN71-3. Der Leander-Hochstuhl wird in Übereinstimmung mit dem europäischen Sicherheitsstandard EN 14988 hergestellt.

ACHTUNG

- Lassen Sie Ihr Kind nie unbeaufsichtigt im Stuhl sitzen.
- Nutzen Sie den Stuhl erst, wenn Ihr Kind ohne Unterstützung selbstständig aufrecht sitzen kann.
- Sturzgefahr: Verhindern Sie, dass Ihr Kind auf das Produkt hinaufklettert.
- Wenn dieses Produkt zusammen mit dem Leander-Sicherheitsbügel oder dem Leander-Gurt verwendet wird, eignet es sich als Hochstuhl für Kinder bis zu 3 Jahren (max. 15 kg), die selbstständig sitzen können.
- Stellen Sie den Stuhl nie in die Nähe von offenem Feuer oder von heißen Geräten, wie elektrischen Heizungen, Gasöfen usw., um Feuergefahr zu vermeiden.
- Damit der Stuhl nicht nach hinten kippt, falls sich das Kind an der Tischkante abstößt, muss der Stuhl auf einem geraden, festen Untergrund stehen. Dann gleitet der Stuhl rückwärts und kippt nicht.
- Achten Sie darauf, dass Sicherheitsbügel und Lederriemen korrekt angebracht wurden.
- Achten Sie darauf, dass der Sicherheitsgurt korrekt befestigt wurde.
- Achten Sie darauf, dass das Tablett korrekt angebracht wurde.
- Benutzen Sie den Stuhl nicht, wenn Teile gebrochen oder verschlissen sind oder fehlen.
- Benutzen Sie den Stuhl nur dann, wenn alle Teile korrekt montiert, eingestellt und fest angezo-

BRUGSANVISNING. VIGTIGT! LÆS GRUNDIGT OG GEM TIL FREMTIDIG BRUG

DK Tillykke med din nye Leander stol. Du har fået en stol, der er udviklet til at tilgodese barnets behov, og som ikke kun kan anvendes i baby- og juniortiden, men som også er komfortabel for voksne.

- Læs omhyggeligt denne brugsanvisning og følg den i alle detaljer
- Gem og opbevar umbraco nøgle og brugsanvisning til fremtidig brug

Montering/justering

Ved montering af stolen anbefales, at ingen af skruerne spændes til før hele enheden er samlet – dette letter monteringen. Kontroller og efterspænd alle skruer 2-3 uger efter montering og herefter årligt.

Højstol til baby

Indstil ryglænet i øverste position. Sædet har den korrekte højde, når barnets albuer er på niveau med bordpladen. Fodstøttens højde er korrekt, når barnets fodsåler kan stå fladt på fodstøtten, mens lårene hviler på sædet. Anvend sikkerhedsbøjle og læderstrop for barnets sikkerhed. Bemærk at sikkerhedsbøjlen skal vende rigtigt og kan indstilles i to positioner. Selen og sikkerhedsbøjlen kan bruges på samme tid, hvis

læderremmen fjernes fra sikkerhedsbøjlen. Bakken kan kun monteres sammen med Leander-sikkerhedsbøjlen.

Justering af sæde og fodstøtte

I takt med at barnet vokser, skal man kontrollere, at barnet sidder korrekt. Sæde og fodstøtte justeres efter barnets størrelse. Ved ca. 4-6 års alderen byttes rundt på sædet og fodstøtten for at opnå den korrekte dybde på sædet.

Stol til junior

Når barnet er blevet større, giver det en bedre komfort at flytte ryglænet til nederste position.

Rengøring og vedligeholdelse

Rengør med en fugtig klud og overskydende vand tørres af. Brug kun mild sæbe – undgå kemikalier og ætanol baserede produkter. Undgå ridsning, brug ikke skuresvampe til rengøring. Farver kan ændre sig over tid ved påvirkning af direkte sollys.

Produkt information

Lak overholder standard EN71-3.

Leander stolen er sikkerhedsgodkendt efter den Europæiske standard EN 14988.

ADVARSEL

- Efterlad aldrig barnet uden opsyn
- Brug ikke stolen før barnet kan sidde oprejst uden hjælp.
- Undgå at dit barn klatrer på produktet.
- Når stolen bruges som en højstol i kombination med Leander bøjle eller Leander sele, er dette produkt beregnet til børn, der kan sidde op uden hjælp og op til 3 år eller en maksimal vægt på 15 kg.
- Vær opmærksom på risikoen ved åben ild og andre kilder med stærk varme, som f.eks. elektriske ovne, faskovne m.m. i nærheden af den høje barnestol
- For at undgå at stolen vipper bagover, hvis barnet skulle støde fra bordkanten, skal underlaget være jævnt og hårdt. Stolen glider herved tilbage i stedet for at vælte
- Sørg for at bøjlen og læderstroppen er monteret korrekt
- Sørg for at selerne er monteret korrekt
- Sørg for at bakken er monteret korrekt
- Brug ikke stolen, hvis en eller flere komponenter er defekt eller mangler
- Brug ikke den høje barnestol med mindre alle komponenter er monteret og justeret korrekt

KASUTUSJUHEND. TÄHTIS! LUGEGE HOOLIKALT JA SÄILITAGE TULEVIKUKS.

EE Palju õnne uue Leander tooli ostmise puhul! See tool on spetsiaalselt välja töötatud vastama teie kasvava lapse vajadustele. Leander tool sobib imikutele (kes suudavad iseseisvalt istuda), väikelastele, suurematele lastele ning ka täiskasvanutele.

- Palun lugege seda kasutusjuhendit ja järgige hoolikalt kõiki samme.
- Ärge unustage kuuskantvõti alles hoida tulevasteks vajadusteks.

Kokkupanek / reguleerimine

Toolsi kokku pannes soovatakse mitte ühtegi kruvi täielikult pingutada enne, kui kogu tool on kokku pandud – see teeb kokkupaneku lihtsamaks. Kontrollige ja pingutage kõik kruvid uuesti 2–3 nädalat pärast kokkupanekut ning seejärel regulaarselt.

Kõrgetool beebile

Asetage seljatugi ülemisse asendisse. Istme kõrgus on õige, kui lapse küünarnukid on laua pinnaga samal tasemel. Tavaliselt on see kõrgem seadistus siis, kui laps hakkab Leander tooli esimest korda kasutama.

Jalatoe kõrgus tuleb seada nii, et lapse jalad toetuksid sellele mugavalt. Kasutage turvakaart koos nahkrihmaga lapse ohutuse tagamiseks. Kontrollige, et turvakaar oleks korralikult kinnitatud. Turvakaarel on kaks seadistust, mida kasutatakse sõltuvalt lapse suuruselt. Kui soovite kasutada ka turvarihma, järgige sellega

kaasas olevaid juhiseid. Turvarihma ja turvakaart võib kasutada samaaegselt, kui nahkrihm on turvakaare küljest eemaldatud. Söögialust saab kasutada ainult Leanderi turvakaarega. Järgige söögialusega kaasas olevaid juhiseid.

Istme ja jalatoe reguleerimine

Lapse kasvades tuleb istet ja jalatuge reguleerida, kasutades tooli jalgadel olevaid erinevaid asendeid, et tagada lapsele õige ergonomiline istumisasend.

Tool suurematele lastele

Kui laps on 4–6-aastane, võib istme ja jalatoe omavahel ära vahetada, et suurendada istumissügavust. Hiljem võib väikese jalatoe täielikult eemaldada. Suuremat mugavust võib saavutada ka seljatoe langetamisega alumisse asendisse.

Puhastamine ja hooldus

Puhastage oma Leander tooli niiske, pehme lapiga ning kuivatage ülelligne vesi koheselt. Kasutage ainult õrna puhastusvahendit – vältige keemilisi või alkoholi sisaldavaid tooteid. Ärge kasutage abraasiivseid käsnasid, et vältida kriimustusi. Värv võib aja jooksul tuhmuda, kui tool asetatakse otsese päikesevalguse kätte.

Tooteinfo

Lakk vastab standardile EN71-3.

Leanderi kõrgetool vastab Euroopa ohutusstandardile EN 14988.

HOIATUS

- Ärge jätke last tooli ilma järelevalveta
- Ärge kasutage tooli enne, kui laps suudab iseseisvalt sirgelt istuda
- Kui kõrgetooli kasutatakse koos Leanderi turvakaare või turvarihmaga, on see toode mõeldud lastele, kes suudavad iseseisvalt istuda, kuni 3-aastastele või maksimaalselt 15 kg kaaluvatele lastele

- Kukkumisoht: vältige, et laps roniks tootele
- Tooli ümberminemise vältimiseks, kui laps lükkab end laua servast, asetage tool tasasele ja kõvale pinnale – nii libiseb tool tahapoole selle asemel, et ümber minna
- Tuleohtu vältimiseks ärge asetage tooli avatud tule või kuumuseallikate (elektriradiaatorid, gaasipliidid jne) lähedusse
- Veenduge, et turvakaar ja nahkrihm on õigesti paigaldatud
- Veenduge, et turvarihm on õigesti kinnitatud
- Veenduge, et söögialus on õigesti kinnitatud
- Ärge kasutage tooli, kui mõni osa on katki, rebenenud või puudu
- Ärge kasutage tooli, kui kõik osad ei ole õigesti paigaldatud, reguleeritud ja pingutatud

GUÍA DEL USUARIO. IMPORTANTE! LEA ATENTAMENTE Y CONSERVE PARA FUTURAS CONSULTAS.

ES

Enhorabuena por adquirir su nueva silla Leander que ha sido especialmente diseñada para adaptarse a las necesidades de crecimiento de su hijo/a. La silla Leander es adecuada para bebés (capaces de mantenerse sentados erguidos), niños y niñas, adolescentes e, incluso, adultos.

- Por favor, lea detenidamente esta Guía del Usuario y siga todas sus indicaciones.
- Recuerde guardar la llave Allen para utilizarla en el futuro.

Montaje/ajuste

Al montar la silla, se recomienda que no apriete del todo los tornillos hasta que se haya montado la silla por completo, ya que con este gesto facilitará el montaje. Compruebe y vuelva a apretar todos los tornillos 2-3 semanas después de montarla y después cada cierto tiempo.

Trona para bebés

Coloque el respaldo en su posición superior. El asiento estará a la altura adecuada cuando los codos del bebé estén al nivel de la superficie de la mesa. Probablemente, cuando su hijo/a comience a utilizar la silla Leander, esta altura corresponda a la posición superior. El reposapiés deberá estar colocado de forma que los pies de su hijo/a se apoyen cómodamente encima del mismo. Utilice la barra de seguridad con la correa de cuero para garantizar la seguridad del menor. Compruebe que la barra de seguridad esté correctamente montada en la silla. La barra de seguridad cuenta con dos posiciones, para utilizarla de acuerdo a la altura de su hijo/a. Si también desea utilizar el arnés de seguridad, siga

las indicaciones suministradas junto con el arnés. El arnés y la barra de seguridad se pueden utilizar simultáneamente, siempre que retire la correa de cuero de la barra de seguridad. La bandeja también se puede colocar conjuntamente con la barra de seguridad Leander. Siga las instrucciones suministradas junto con la bandeja.

Ajuste del asiento y del reposapiés

A medida que su hijo/a crezca, necesitará ajustar el asiento y el reposapiés utilizando los distintos orificios de las patas de la silla para garantizar una posición ergonómica y óptima para el menor.

Silla infantil

Cuando su hijo/a tenga 4-6 años, el asiento y el reposapiés se pueden intercambiar para que tenga mayor profundidad para sentarse. Más adelante, se puede quitar el reposapiés. Asimismo, puede lograr una mayor comodidad colocando el respaldo en su posición más baja.

Limpieza y mantenimiento

Limpie la silla Leander con un trapo suave humedecido y retire inmediatamente cualquier resto de agua. Utilice un jabón neutro; evite utilizar productos químicos o basados en etanol. Para evitar arañazos, nunca limpie la silla con un estropajo. Si la silla está expuesta a la luz directa del sol, con el tiempo, puede llegar a perder color.

Información sobre el producto

El lacado cumple la norma EN71-3.

La trona Leander cumple con

Estándar de seguridad europeo EN 4988.

AVISO

- No deje al menor desatendido en la silla
- No utilice la silla hasta que el/la niña pueda sentarse erguido/a
- Peligro de caída: Evite que su hijo se suba al producto.
- Cuando se usa como silla alta en combinación con la barra de seguridad Leander o el arnés Leander, este producto está dirigido a niños que pueden sentarse sin ayuda y hasta 3 años o con un peso máximo de 15 kg.
- Para evitar el riesgo de incendio, nunca coloque la silla cerca de una llama abierta o de fuentes de calor intenso, como radiadores eléctricos, hornos de gas, etc.
- Para evitar que la silla vuelque hacia atrás en caso de que el/la niño/a haga fuerza apoyándose contra el borde de la mesa, coloque la silla en una superficie lisa y rígida. De esta manera, la silla se deslizará hacia atrás en lugar de volcar
- Asegúrese de que la barra de seguridad y la correa de cuero estén correctamente colocadas
- Asegúrese de que el arnés se haya fijado adecuadamente
- Asegúrese de que la bandeja esté debidamente montada
- No utilice la silla si le falta alguna pieza, o está rota o desgastada
- No utilice la silla a menos que todas las piezas estén correctamente montadas, ajustadas y apretadas

KÄYTTÖOPAS. TÄRKEÄÄ! LUE HUOLELLISESTI JA SÄILYTÄ MYÖHEMPÄÄ KÄYTTÖÄ VARTEN.

☒ Onnittelemme uuden Leander-tuolin ostosta! Tuoli on erityisesti suunniteltu vastaamaan kasvavan lapsesi tarpeisiin. Leander-tuoli sopii vauvoille (jotka pystyvät istumaan ilman tukea), taaperoille, isommille lapsille sekä aikuisille.

- Lue tämä käyttöopas huolellisesti ja noudata jokaista vaihetta.
- Muista säilyttää kuusiokoloavain tulevaa käyttöä varten.

Kokoaminen / säätäminen

Tuolia koottaessa suositellaan, ettei ruuveja kiristetä täysin ennen kuin tuoli on kokonaan koottu – näin kokoaminen on helpompaa. Tarkista ja kiristä kaikki ruuvit uudelleen 2–3 viikon kuluttua kokoamisesta ja sen jälkeen säännöllisesti.

Syöttötuoli vauvalle

Aseta selkänöja ylämpään asentoon. Istuimen korkeus on sopiva, kun lapsen kyynärpäät ovat pöytätason korkeudella. Tämä asetus on yleensä käytössä, kun lapsi alkaa ensimmäistä kertaa käyttää Leander-tuolia.

Jalkatuki tulee sijoittaa niin, että lapsen jalat lepäävät siinä mukavasti. Käytä turvakaarta ja nahkahihnaa lapsen turvallisuuden varmistamiseksi. Tarkista, että turvakaari on asennettu oikein. Turvakaarella on kaksi asentoa, joita käytetään lapsen koon mukaan. Jos haluat käyttää myös turvalajaita, noudata valjaiden mukana tulevia ohjeita. Turvalajaita ja

turvakaarta voidaan käyttää samanaikaisesti, jos nahkahihna poistetaan turvakaaresta. Tarjotin voidaan kiinnittää vain Leander-turvakaaren kanssa. Noudata tarjottimen ohjeita.

Istuimen ja jalkatuen säätäminen

Lapsen kasvaessa istuinta ja jalkatukea on säädettävä tuolin jaloissa olevien eri asetusten avulla, jotta lapselle saadaan optimaalinen ergonominen istuma-asento.

Tuoli isommille lapsille

Kun lapsi on 4–6-vuotias, istuin ja jalkatuki voidaan vaihtaa keskenään, jotta istuinsyvyys kasvaa. Myöhemmin pieni jalkatuki voidaan poistaa kokonaan. Lisämukavuutta voidaan saavuttaa myös laskemalla selkänöja alempaan asentoon.

Puhdistus ja huolto

Puhdista Leander-tuoli kostealla, pehmeällä liinalla ja kuivaa ylimääräinen vesi välittömästi. Käytä vain mietoa puhdistusainetta – vältä kemiallisia ja alkoholia sisältäviä tuotteita. Naarmuuntumisen välttämiseksi älä käytä hankaavia sienä. Väri voi haalistua ajan myötä, jos tuoli sijoitetaan suoraan auringonvaloon.

Tuotetiedot

Lakka täyttää EN71-3-standardin vaatimukset. Leander-syöttötuoli täyttää eurooppalaisen turvallisuusstandardin EN 14988.

VAROITUS

- Älä jätä lasta tuoliin ilman valvontaa
- Älä käytä tuolia ennen kuin lapsi pystyy istumaan itse pystyasennossa
- Kun tuolia käytetään syöttötuolina yhdessä Leander-turvakaaren tai Leander-turvalajaiden kanssa, tuote on tarkoitettu lapsille, jotka pystyvät istumaan ilman tukea, enintään 3-vuotiaille tai maksimissaan 15 kg painaville
- Kaatumisvaara: estä lasta kipeästä tuotteen päälle
- Jotta tuoli ei kaatuisi taaksepäin lapsen työntäessä pöydän reunaan, tuoli tulee sijoittaa tasaiselle ja vakaalle alustalle – tällöin tuoli liukuu taaksepäin kaatumisen sijaan
- Palovaaran välttämiseksi älä sijoita tuolia avotulen tai voimakaiden lämmönlähteiden, kuten sähköpattereiden tai kaasuliesien, lähelle
- Varmista, että turvakaari ja nahkahihna on asennettu oikein
- Varmista, että turvalajaat on kiinnitetty oikein
- Varmista, että tarjotin on kiinnitetty oikein
- Älä käytä tuolia, jos jokin osa on rikki, repeytynyt tai puuttuu
- Älä käytä tuolia, ellei kaikkia osia ole asennettu, säädetty ja kiristetty oikein

MANUEL D'UTILISATION. IMPORTANT! LIRE ATTENTIVEMENT ET CONSERVER POUR CONSULTATION ULTERIEURE

FR

Félicitations pour l'achat de votre nouvelle chaise Leander. Celle-ci a été créée tout spécialement pour répondre aux besoins de votre enfant pendant sa croissance. La chaise Leander convient aux bébés (sachant s'asseoir tous seuls), aux jeunes enfants, aux enfants plus âgés et aux adultes.

- Veuillez lire ce Manuel d'utilisation et suivre chaque étape avec précaution.
- N'oubliez pas de conserver la clé Allen et de la conserver pour une utilisation ultérieure.

Montage / réglages

Lors du montage de la chaise, il est recommandé de ne pas serrer les vis jusqu'à ce que toute la chaise soit entièrement montée - ceci facilitera le montage. Vérifiez et resserrez toutes les vis 2-3 semaines après le montage et à intervalles réguliers par la suite.

Chaise haute pour bébés

Placez le dossier dans la position supérieure. Le siège est à la hauteur correcte lorsque les coudes de l'enfant sont au même niveau que la surface de la table. Lorsque votre enfant commence à utiliser la chaise Leander, le siège est habituellement au réglage le plus haut. Le support des pieds doit être placé de façon à ce que les pieds de votre enfant y reposent confortablement. Utilisez la barre de sécurité avec la lanière en cuir pour garantir la sécurité de votre enfant. Vérifiez que la barre de sécurité est correctement fixée sur la chaise. La barre de sécurité a deux réglages, que vous pouvez utiliser en fonction de la taille de votre enfant. Si vous souhaitez utiliser le harnais de sécurité, veuillez suivre les indications fournies avec le harnais.

Le harnais et la barre de sécurité peuvent être utilisés en même temps si la lanière en cuir est retirée de la barre de sécurité. Le plateau ne peut être utilisé qu'avec la barre de sécurité Leander. Veuillez suivre les instructions fournies avec le plateau.

Réglages du siège et du support des pieds

Au fur et à mesure que votre enfant va grandir, vous allez devoir régler le siège et le support des pieds à l'aide des nombreux réglages situés sur les pieds de la chaise, afin d'assurer une position ergonomique optimale de votre enfant.

Chaise junior

Lorsque votre enfant a 4-6 ans, le siège et le support des pieds peuvent être échangés afin d'obtenir une meilleure profondeur d'assise. Plus tard, le support des pieds le plus petit peut être tout simplement retiré. Mettre le dossier sur la plus petite position de réglage peut également apporter un confort supérieur.

Nettoyage et maintenance

Nettoyez votre chaise Leander avec un chiffon doux et humide et faites sécher tout surplus d'eau immédiatement. N'utilisez qu'un détergent doux - évitez les produits chimiques ou à base d'éthanol. N'utilisez pas d'éponge à récurer afin d'éviter les rayures. La couleur peut s'effacer avec le temps en cas d'exposition directe au soleil.

Informations sur le produit

La couche de laque est conforme à la norme EN71-3. La chaise haute Leander est conforme à la norme européenne EN 14988.

ATTENTION

- Ne laissez jamais un enfant sans surveillance sur la chaise
- N'utilisez pas la chaise avec un enfant ne sachant pas encore s'asseoir tout seul
- Risque de chute: empêchez votre enfant de grimper sur le produit.
- Utilisé comme chaise haute en combinaison avec la barre de sécurité Leander ou le harnais Leander, ce produit est destiné aux enfants capables de s'asseoir seuls, âgés de 3 ans maximum et pesant poids 15 kg maximum.
- Afin d'éviter tout risque d'incendie, ne placez jamais la chaise près d'un feu ou près de sources intenses de chaleur telles que des radiateurs électriques, des fours à gaz, etc.
- Afin d'éviter que la chaise ne bascule en arrière si l'enfant pousse sur le bord de la table, placez la chaise sur une surface stable et plane. De cette façon, la chaise glissera vers l'arrière au lieu de basculer
- Assurez-vous que la barre de sécurité et la lanière en cuir sont correctement installées
- Assurez-vous que le harnais est correctement installé
- Assurez-vous que le plateau est correctement installé
- N'utilisez pas la chaise en cas de pièce cassée, arrachée ou manquante
- N'utilisez pas la chaise si toutes les pièces ne sont pas correctement fixées, réglées et serrées

ΟΔΗΓΟΣ ΧΡΗΣΗΣ. ΣΗΜΑΝΤΙΚΟ! ΔΙΑΒΑΣΤΕ ΠΡΟΣΕΚΤΙΚΑ ΚΑΙ ΦΥΛΑ- ΞΤΕ ΤΟ ΓΙΑ ΜΕΛΛΟΝΤΙΚΗ ΑΝΑΦΟΡΑ.

GR

Συγχαρητήρια για την αγορά της νέας σας καρέκλας Leander, η οποία έχει σχεδιαστεί ειδικά για να καλύπτει τις ανάγκες του αναπτυσσόμενου παιδιού σας. Η καρέκλα Leander είναι κατάλληλη για βρέφη (που μπορούν να κάθονται χωρίς βοήθεια), νήπια, μεγαλύτερα παιδιά καθώς και ενήλικες.

- Παρακαλούμε διαβάστε προσεκτικά αυτόν τον οδηγό χρήσης και ακολουθήστε κάθε βήμα με προσοχή.
- Μην ξεχάσετε να κρατήσετε το κλειδί Allen για μελλοντική χρήση.

Συναρμολόγηση / ρύθμιση

Κατά τη συναρμολόγηση της καρέκλας συνιστάται να μην σφίξετε πλήρως τις βίδες μέχρι να συναρμολογηθεί ολόκληρη η κατασκευή – αυτό διευκολύνει τη διαδικασία. Ελέγξτε και ξανασφίξτε όλες τις βίδες 2–3 εβδομάδες μετά τη συναρμολόγηση και στη συνέχεια σε τακτά διαστήματα.

Ψηλόκαθισμα για μωρό

Τοποθετήστε την πλάτη στην ανώτερη θέση. Το κάθισμα βρίσκεται στο σωστό ύψος όταν οι αγκώνες του παιδιού είναι στο ίδιο επίπεδο με την επιφάνεια του τραπέζιού. Αυτό συνήθως αντιστοιχεί στην υψηλότερη ρύθμιση όταν το παιδί αρχίζει να χρησιμοποιεί την καρέκλα Leander. Η υποδοχή για τα πόδια πρέπει να τοποθετηθεί έτσι ώστε τα πόδια του παιδιού να στηρίζονται άνετα πάνω της. Χρησιμοποιήστε την μπάρα ασφαλείας με το δερμάτινο λουρί για την ασφάλεια του παιδιού. Ελέγξτε ότι η μπάρα είναι σωστά τοποθετημένη. Η μπάρα ασφαλείας διαθέτει δύο ρυθμίσεις, ανάλογα με το μέγεθος του παιδιού. Εάν θέλετε να χρησιμοποιήσετε και τις ζώνες ασφαλείας, ακολουθήστε τις οδηγίες που συνοδεύουν

το προϊόν. Η ζώνη και η μπάρα ασφαλείας μπορούν να χρησιμοποιηθούν ταυτόχρονα, εάν αφαιρεθεί το δερμάτινο λουρί από την μπάρα. Ο δίσκος φαγητού μπορεί να χρησιμοποιηθεί μόνο με τη μπάρα ασφαλείας Leander. Ακολουθήστε τις οδηγίες που συνοδεύουν τον δίσκο.

Ρύθμιση καθίσματος και υποπόδιου

Καθώς το παιδί μεγαλώνει, θα χρειαστεί να ρυθμίσετε το κάθισμα και το υποπόδιο χρησιμοποιώντας τις πολλές θέσεις στα πόδια της καρέκλας, ώστε να εξασφαλίσετε την καλύτερη εργονομική στάση.

Καρέκλα για μεγαλύτερα παιδιά

Όταν το παιδί είναι 4–6 ετών, μπορείτε να αντιστρέψετε το κάθισμα και το υποπόδιο ώστε να αυξηθεί το βάθος του καθίσματος. Αργότερα, το μικρό υποπόδιο μπορεί να αφαιρεθεί εντελώς. Μεγαλύτερη άνεση μπορεί επίσης να επιτευχθεί ρυθμίζοντας την πλάτη σε χαμηλότερη θέση.

Καθαρισμός και συντήρηση

Καθαρίστε την καρέκλα Leander με ένα υγρό, μαλακό πανί και στεγνώστε αμέσως το περίσσιο νερό. Χρησιμοποιείτε μόνο ήπιο καθαριστικό – αποφύγετε χημικά ή προϊόντα που περιέχουν αλκοόλη. Για να μην προκαλέσετε γρατζουνιές, μην χρησιμοποιείτε σκληρά σφουγγάρια. Το χρώμα ενδέχεται να ξεθωριάσει με την πάροδο του χρόνου εάν τοποθετηθεί σε άμεσο ηλιακό φως.

Πληροφορίες προϊόντος

Η λάκα συμμορφώνεται με το πρότυπο EN71-3. Το ψηλόκαθισμα Leander συμμορφώνεται με το ευρωπαϊκό πρότυπο ασφαλείας EN 14988.

ΠΡΟΕΙΔΟΠΟΙΗΣΗ

- Μην αφήνετε το παιδί χωρίς επίβλεψη στην καρέκλα
- Μην χρησιμοποιείτε την καρέκλα πριν το παιδί μπορεί να καθίσει όρθιο μόνο του
- Όταν χρησιμοποιείται ως ψηλόκαθισμα μαζί με τη μπάρα ασφαλείας Leander ή τη ζώνη Leander, το προϊόν προορίζεται για παιδιά που μπορούν να κάθονται χωρίς βοήθεια, έως 3 ετών ή μέγιστο βάρος 15 kg
- Κίνδυνος πτώσης: αποτρέψτε το παιδί από το να σκαρφαλώνει στο προϊόν
- Για να αποφύγετε την ανατροπή της καρέκλας προς τα πίσω όταν το παιδί πιέζει την άκρη του τραπεζιού, τοποθετήστε την καρέκλα σε επίπεδη, σταθερή επιφάνεια – έτσι θα γλιστρήσει προς τα πίσω αντί να ανατραπεί
- Για να αποφύγετε τον κίνδυνο πυρκαγιάς, μην τοποθετείτε την καρέκλα κοντά σε ανοιχτή φλόγα ή πηγές έντονης θερμότητας όπως ηλεκτρικά θερμαντικά σώματα, φούρνους αερίου κ.λπ.
- Βεβαιωθείτε ότι η μπάρα ασφαλείας και το δερμάτινο λουρί έχουν τοποθετηθεί σωστά
- Βεβαιωθείτε ότι οι ζώνες ασφαλείας έχουν τοποθετηθεί σωστά
- Βεβαιωθείτε ότι ο δίσκος έχει τοποθετηθεί σωστά
- Μην χρησιμοποιείτε την καρέκλα εάν κάποιο μέρος είναι σπασμένο, σκισμένο ή λείπει
- Μην χρησιμοποιείτε την καρέκλα εάν όλα τα μέρη δεν έχουν τοποθετηθεί, ρυθμιστεί και σφιχτεί σωστά

KORISNIČKI PRIRUČNIK. VAŽNO! PAŽLJIVO PROČITAJTE I SAČUVAJTE ZA BUDUĆU UPOTREBU.

HR

Čestitamo na kupnji vaše nove Leander stolice, koja je posebno razvijena kako bi zadovoljila potrebe vašeg rastućeg djeteta. Leander stolica pogodna je za bebe (koje mogu samostalno sjediti), malu djecu, stariju djecu, kao i odrasle.

- Pažljivo pročitajte ovaj korisnički priručnik i slijedite svaki korak.
- Ne zaboravite sačuvati imbus-ključ za buduću upotrebu.

Sastavljanje / podešavanje

Prilikom sastavljanja stolice preporučuje se da ne zatežete vijke do kraja dok cijela stolica nije sastavljena – to olakšava montažu. Provjerite i ponovno zategnite sve vijke 2–3 tjedna nakon sastavljanja i redovito nakon toga.

Visoka stolica za bebu

Postavite naslon u gornji položaj. Sjedište je na odgovarajućoj visini kada su djetetovi laktovi u razini površine stola. To će najčešće biti najviša postavka kada vaše dijete počne koristiti Leander stolicu.

Osigurajte da je oslonac za noge postavljen tako da djetetova stopala udobno počivaju na njemu. Upotrijebite sigurnosnu prečku s kožnim remenom radi sigurnosti djeteta. Provjerite je li sigurnosna prečka pravilno postavljena. Prečka ima dvije postavke koje se koriste ovisno o veličini djeteta. Ako želite koristiti i sigurnosni pojas, slijedite upute priložene uz pojas. Sigurnosni pojas i

sigurnosna prečka mogu se koristiti istovremeno ako se kožni remen ukloni s prečke. Poslužavnik se može koristiti samo sa sigurnosnom prečkom Leander. Slijedite upute priložene uz poslužavnik.

Podešavanje sjedišta i oslonca za noge

Kako vaše dijete raste, trebate prilagođavati visinu sjedišta i oslonca za noge koristeći brojne utore na nogama stolice, kako biste osigurali optimalan ergonomski položaj.

Stolica za starije dijete

Kada dijete ima 4–6 godina, sjedište i oslonac za noge mogu se zamijeniti kako bi se dobila veća dubina sjedenja. Kasnije se mali oslonac za noge može potpuno ukloniti. Veća udobnost može se postići i podešavanjem naslona u niži položaj.

Čišćenje i održavanje

Čistite svoju Leander stolicu vlažnom, mekanom krpom i odmah obrišite višak vode. Koristite samo blago sredstvo za čišćenje – izbjegavajte kemijske ili alkoholne proizvode. Kako biste spriječili ogrebotine, nemojte koristiti abrazivne spužve. Boja može s vremenom izbljedjeti ako je stolica izložena izravnoj sunčevoj svjetlosti.

Informacije o proizvodu

Lak je u skladu sa standardom EN71-3. Leander visoka stolica u skladu je s europskim sigurnosnim standardom EN 14988.

UPOZORENJE

- Ne ostavljajte dijete bez nadzora u stolici
- Ne koristite stolicu dok dijete ne može samostalno sjediti uspravno
- Kada se koristi kao visoka stolica u kombinaciji sa sigurnosnom prečkom Leander ili sigurnosnim pojasom Leander, ovaj je proizvod namijenjen djeci koja mogu samostalno sjediti, do 3 godine starosti ili maksimalne težine 15 kg
- Opasnost od pada: spriječite dijete da se penje na proizvod
- Kako biste spriječili prevrtanje stolice unatrag ako se dijete odgurne od ruba stola, postavite stolicu na ravnu, čvrstu podlogu – tako će stolica kliziti unatrag umjesto da se prevrne
- Kako biste spriječili opasnost od požara, nikada ne postavljajte stolicu blizu otvorenog plamena ili izvora intenzivne topline kao što su električni grijači, plinske peći itd.
- Provjerite jesu li sigurnosna prečka i kožni remen ispravno postavljeni
- Provjerite je li sigurnosni pojas ispravno postavljen
- Provjerite je li poslužavnik pravilno postavljen
- Ne koristite stolicu ako je neki dio slomljen, poderan ili nedostaje
- Ne koristite stolicu ako svi dijelovi nisu pravilno postavljeni, podešeni i zategnuti

HASZNÁLATI ÚTMUTATÓ. FONTOS! OLVASSA EL GONDOSAN ÉS ŐRIZZE MEG A KÉSŐBBIEKRE.

HU

Gratulálunk az új Leander szék megvásárlásához, amelyet kifejezetten úgy fejlesztettek ki, hogy megfeleljen növekvő gyermeke igényeinek. A Leander szék alkalmas olyan csecsemők számára (akik önállóan tudnak ülni), kisgyermek, nagyobb gyerekek és felnőttek számára is.

- Kérjük, olvassa el figyelmesen ezt a használati útmutatót, és kövesse minden lépését.
- Ne felejtse el megőrizni az imbuszkulcsot későbbi használatra.

Összeszerelés / beállítás

A szék összeszerelése során ajánlott, hogy a csavarokat ne húzza meg teljesen addig, amíg a teljes szerkezet össze nem áll – így könnyebb a szerelés. Ellenőrizze és húzza meg újra az összes csavart az összeszerelést követő 2–3 hét után, majd rendszeres időközönként.

Etetőszék babáknak

Állítsa a háttámlát a legfelső pozícióba. Az ülés akkor van megfelelő magasságban, amikor a gyermek könyöke egy szintben van az asztal felületével. Ez általában a legmagasabb beállítást jelenti, amikor a gyermek először kezdi használni a Leander széket.

A lábtámaszt úgy állítsa be, hogy a gyermek lábai kényelmesen pihenjenek rajta. Használja a biztonsági ívet bőr szíjjal a gyermek biztonsága érdekében. Ellenőrizze, hogy a biztonsági ív helyesen van-e felszerelve. A biztonsági ív két beállítással rendelkezik, amelyeket a gyermek méretéhez igazíthat.

Ha a biztonsági hevedert is használni kívánja, kövesse a hevederhez mellékelt utasításokat. A heveder és a biztonsági ív egyszerre is használható, ha a bőrszíjat eltávolítja az ívről. A tálcá kizárólag a Leander biztonsági ívvel együtt használható. Kövesse a tálcához mellékelt utasításokat.

Az ülés és a lábtámasz beállítása

Ahogy gyermeke növekszik, szükség lesz az ülés és a lábtámasz pozíciójának módosítására a szék lábán található több beállítási lehetőség segítségével, hogy optimális ergonómiai testtartást biztosítson.

Szék nagyobb gyermekeknek

Amikor a gyermek eléri a 4–6 éves kort, az ülés és a lábtámasz felcserélhető, így nagyobb ülés-mélység érhető el. Később a kisebb lábtámasz teljesen eltávolítható. További kényelmet nyújthat a háttámla alacsonyabb pozícióba állítása.

Tisztítás és karbantartás

A Leander széket nedves, puha kendővel tisztítsa, és a felesleges vizet azonnal törölje le. Csak enyhe tisztítószer használjon – kerülje a vegyi vagy alkoholos tisztítószereket. A karcolódás elkerülése érdekében ne használjon súrolószivacsot. A szék színe idővel kifakulhat, ha közvetlen napfénynek van kitéve.

Termékinformáció

A lakk megfelel az EN71-3 szabványnak.

A Leander etetőszék megfelel az EN 14988 európai biztonsági szabványnak.

FIGYELMEZTETÉS

• Ne hagyja a gyermeket felügyelet nélkül a székben

• Ne használja a széket, amíg a gyermek nem képes önállóan egyenesen ülni

• Etetőszékként, a Leander biztonsági ívvel vagy a Leander biztonsági hevederrel használva a termék olyan gyermekek számára készült, akik önállóan tudnak ülni, legfeljebb 3 éves korig vagy maximum 15 kg testsúlyig

• Leesés veszélye: akadályozza meg, hogy gyermeke felmászson a termékre

• A szék hátradőlése elkerülése érdekében, ha a gyermek az asztal szélének támaszkodik, a széket egyenletes, szilárd felületre helyezze – így a szék hátracsúszik, ahelyett hogy felborulna

• Tűzveszély elkerülése érdekében ne helyezze a széket nyílt láng vagy erős hőforrás közelébe (pl. elektromos fűtőttest, gáztűzhely)

• Ellenőrizze, hogy a biztonsági ív és a bőrszija megfelelően van-e felszerelve

• Ellenőrizze, hogy a biztonsági heveder megfelelően van-e rögzítve

• Ellenőrizze, hogy a tálcá megfelelően van-e felhelyezve

• Ne használja a széket, ha bármelyik elem törött, szakadt vagy hiányzik

• Ne használja a széket, ha az összes alkatrész nincs megfelelően felszerelve, beállítva és meghúzva

ISTRUZIONI D'USO. IMPORTANTE! LEGGERE ATTENTAMENTE E CONSERVARE PER RIFERIMENTI FUTURI

≡ Congratulazioni per l'acquisto della nuova Sedia Leander, appositamente ideata per soddisfare qualsiasi esigenza di crescita del tuo bambino. La Sedia Leander è adatta per i più piccoli (purché in grado di stare seduti da soli), per i più grandi e persino per gli adulti.

- Leggere e seguire attentamente le presenti istruzioni d'uso.
- Conservare la chiave a brugola per manutenzioni successive.

Montaggio/regolazione

In fase di montaggio della sedia, si consiglia di serrare le viti solo quando l'intera unità sarà stata assemblata. In tal modo il montaggio risulterà più semplice. Verificare e serrare nuovamente tutte le viti 2-3 settimane dopo il primo montaggio e successivamente a cadenza regolare.

Seggiolone

Posizionare lo schienale in posizione verticale. La seduta si trova all'altezza corretta quando i gomiti del bambino sono a livello della superficie del tavolo. Al primo utilizzo della Sedia Leander, è probabile che tale altezza coincida con l'impostazione più alta. Il poggiatesta deve essere posizionato in modo che i piedi poggino comodamente. Al fine di garantire la massima sicurezza del bambino, utilizzare la barra di sicurezza con la cinghia in pelle. Verificare che la barra di sicurezza sia montata correttamente. La barra di sicurezza prevede due impostazioni, in base alla taglia del bambino. Se si desidera utilizzare anche l'imbracatura di sicurezza, si prega di seguire le istruzioni allegate. L'imbracatura e la

barra di sicurezza possono essere utilizzate allo stesso tempo, purché la cinghia in pelle sia stata rimossa dalla barra di sicurezza. Il vassoio può essere applicato solo con la barra di sicurezza Leander. Seguire le istruzioni che accompagnano il vassoio.

Regolazione della seduta e del poggiatesta

In fase di crescita, è necessario regolare la seduta e il poggiatesta utilizzando le diverse impostazioni sulle gambe della sedia, in modo da garantire una posizione ergonomica ottimale.

Sedia junior

All'età di 4-6 anni, la seduta e il poggiatesta possono essere scambiati per ottenere una maggiore profondità della seduta. Successivamente, è possibile rimuovere il poggiatesta più piccolo. È possibile ottenere un maggiore comfort regolando lo schienale sulla posizione più bassa.

Pulizia e manutenzione

Pulire la Sedia Leander strofinando con un panno morbido umido, avendo cura di asciugare immediatamente l'acqua in eccesso. Utilizzare solo detergenti delicati – evitare qualsiasi prodotto chimico o a base di etanolo. Per evitare graffi, non utilizzare spugnette abrasive. In caso di esposizione alla luce solare diretta, il colore può sbiadire nel tempo.

Informazioni sul prodotto

La lacca è conforme allo standard EN71-3.
La Sedia Leander è conforme alle norme di sicurezza EN 14988.

AVVERTENZE

- Non lasciare il bambino sulla sedia senza la supervisione di un adulto
- Non utilizzare la sedia fino a quando il bambino non sarà in grado di stare seduto da solo
- Pericolo di caduta: evitare che il bambino si arrampichi sul prodotto.
- Se utilizzato come seggiolone in combinazione con la barra di sicurezza Leander o con l'imbracatura Leander, questo prodotto è destinato ai bambini in grado di stare seduti da soli e fino ai 3 anni, o con un peso massimo di 15 kg.
- Per prevenire il rischio di incendi, non posizionare la sedia in prossimità di fiamme libere o fonti di calore intenso, quali stufe elettriche, forni a gas ecc.
- Per evitare che la sedia si ribalti all'indietro, in caso il bambino spinga contro il bordo del tavolo con le gambe, la sedia deve essere posizionata su una superficie piana e solida. In questo modo la sedia scivolerà anziché ribaltarsi
- Assicurarsi che la barra di sicurezza e la cinghia in pelle siano posizionate correttamente
- Verificare che l'imbracatura sia allacciata correttamente
- Controllare che il vassoio sia montato correttamente
- Non utilizzare la sedia se presenta componenti rotti, danneggiati o mancanti
- Evitare l'uso prima che tutti i componenti siano stati inseriti, regolati e serrati correttamente

사용자 설명서 중요! 이 설명서를 주의 깊게 읽고 나중에 참조할 수 있도록 보관하십시오.

KR

한글 : 리엔더 식탁의자를 구매하여 주셔서 감사합니다. 리엔더 의자는 아이의 성장에 맞추어 쉽게 조립하실 수 있습니다. 유아부터 성인까지 사용하실 수 있도록 설계, 개발되었습니다.

- 사용자 설명서를 주의 깊게 읽으시고 각 단계에 맞춰 조립하십시오.
- 알렌키를 분실하지 않도록 주의하십시오..

조립/조정

조립시 전체 부품 조립이 완료될 때까지 조립 나사를 완전히 조이지 않도록 하십시오. - 조립을 쉽게 하는 방법입니다. 조립 확인 후

2~3 주 후 모든 나사를 다시 한 번 조여주시고 정기적으로 살펴주십시오

유아용 식탁의자

상단 위치에 등받이를 위치시킵니다. 시트의 높이는 아이가 앉았을 때 아이의 팔꿈치가 테이블 표면의 높이가 같을 때 올바른 높입니다. 리엔더 식탁의자를 초기 기준은 처음 사용하는 아이에게 맞추어 있습니다. 다리 받침대는 아이의 다리가 편안하도록 위치하여 주십시오. 아이의 안전을 위하여 가죽 벨트가 있는 안전바를 사용하십시오. 안전 바가 의자에 올바르게 장착되었는지 확인하여야 합니다. 안전 바는 자녀의 크기에 따라 사용하도록 두 가지 크기를 가지고 있습니다. 안전 벨트를 사용하려면 안전 벨트에 맞는 안전기준을 따라야 합니다. 안전벨트 호근 안전 바는 같은 기능을 하도록 되어 있습니다. 안전바에서 가죽 띠를 제거하면

안전벨트와 안전바를 함께 사용할 수 있습니다. 식판은 안전 바에 적용하도록 되어 있습니다. 식판을 사용할 경우 함께 제공되는 지시 사항을 따르십시오.

시트와 발판의 조정

아이가 성장함에 따라 아이에 최적화된 의자를 구성하기 위하여 시트와 발판의 높낮이를 조정할 수 있습니다

주니어용 의자

아이가 4 ~ 6 세가 되면 시트와 발판을 교체하여 사용할 수 있습니다. 그 후 작은 발판은 제거할 수 있으며, 등받이 부분도 더욱 편안하도록 조절할 수 있습니다.

청소와 관리

물기가 의자에 남아있지 않도록 젖은 부드러운 천으로 닦아주십시오. 화학물질 혹은 에탄올 기반의 제품을 사용하지 마시고 반드시 중성세제를 사용하셔야 합니다. 긁힘 방지를 위하여 수세미 형태의 천은 사용하지 마십시오. 직사광선으로 인하여 색이 변색될 수 있습니다

제품정보

유럽안전기준을 준수합니다. EN71-3.

리엔더 하이체어는 유럽연합 안전기준을 준수합니다. EN 14988.

⚠ 경고

- 아이를 의자에 혼자 두지 마십시오.
- 아이가 혼자서 의자에 똑바로 앉을 수 있을 때 사용하십시오.
- 낙상 위험: 자녀가 이 제품에 올라가지 않도록 해주세요.
- Leander 안전바 또는 Leander 안전벨트를 결합하여 유아용 식탁 의자로 사용할 경우, 본 제품은 도움
- 전기 히터, 가스 오븐 등 화재의 위험이 있는 가까운 곳에서 사용하지 마십시오.
- 아이가 테이블을 밀어 뒤로 넘어가지 않도록 하며, 평평한 표면위에서 식탁의자를 사용하셔야 합니다.
- 안전 바와 가죽 벨트는 반드시 함께 고정되어야 합니다.
- 안전벨트가 올바르게 장착되었는지 확인하신 후 사용하십시오.
- 식판이 올바르게 장착되었는지 확인하신 후 사용하십시오.
- 식탁의자 혹은 부품이 파손되어 있거나 부품이 없을 경우 사용하지 마십시오.
- 모든 부품이 정확하게 장착되거나 조여있지 않을 경우 사용하지 마십시오.

VARTOTOJO VADOVAS. SVARBU! ATIDŽIAI PERSKAITYKITE IR SAUGOKITE ATEIČIAI.

☞ Sveikiname įsigijus naują „Leander“ kėdutę, kuri sukurta specialiai taip, kad atitiktų augančio vaiko poreikius. „Leander“ kėdutė tinkama kūdikiams (galintiems sėdėti savarankiškai), mažiems vaikams, vyresniems vaikams ir net suaugusiesiems.

- Atidžiai perskaitykite šį vadovą ir tiksliai laikykitės visų žingsnių.
- Nepamirškite išsaugoti šešiakampio rakto vėlesniam naudojimui.

Surinkimas / reguliavimas

Surinkdami kėdutę, nerekomenduojama varžtų galutinai priveržti, kol visa konstrukcija nėra surinkta – taip surinkimas bus lengvesnis. Patikrinkite ir pakartotinai priveržkite visus varžtus po 2–3 savaitių nuo surinkimo ir vėliau reguliariai.

Aukšta kėdutė kūdikiui

Atlošą nustatykite į aukščiausią padėtį. Sėdynės aukštis tinkamas tada, kai vaiko alkūnės yra viename lygyje su stalo paviršiumi. Dažniausiai tai bus aukščiausias nustatymas, kai vaikas pradės naudotis „Leander“ kėdute.

Pakojį nustatykite taip, kad vaiko pėdos patogiai ant jo remtųsi. Naudokite apsauginį lanką su odine juostele vaiko saugumui užtikrinti. Patikrinkite, ar apsauginis lankas tinkamai pritvirtintas. Lankas turi du nustatymus – pasirinkite pagal vaiko dydį. Jei norite naudoti ir saugos diržą, vadovaukitės kartu pateiktomis instrukcijomis. Saugos diržą ir

apsauginį lanką galima naudoti tuo pačiu metu, jei odinė juostelė nuimama. Padėkliukas gali būti naudojamas tik su „Leander“ apsauginiu lanku. Vadovaukitės padėkliuko instrukcijomis.

Sėdynės ir pakojio reguliavimas

Vaikui augant, būtina reguliuoti sėdynę ir pakojį pasirinkdami tinkamas pozicijas ant kėdutės kojų, kad būtų užtikrinta tinkama ergonominė padėtis.

Kėdutė vyresniam vaikui

Kai vaikui yra 4–6 metai, sėdynę ir pakojį galima sukeisti vietomis, kad padidėtų sėdėjimo gylis. Vėliau mažesnis pakojis gali būti visai nuimamas. Didesniam komfortui galima nuleisti atlošą į žemesnę padėtį.

Valymas ir priežiūra

Valykite „Leander“ kėdutę drėgna, minkšta šluoste ir nedelsdami nuvalykite vandens perteklių. Naudokite tik švelnias valymo priemones – venkite cheminių ar alkoholio pagrindu pagamintų produktų. Kad išvengtumėte įbrėžimų, nenaudokite šiurkščių kempinių. Kėdutės spalva laikui bėgant gali išblukti, jei ji laikoma tiesioginiuose saulės spinduliuose.

Gaminio informacija

Lakavimas atitinka EN71-3 standartą. „Leander“ aukšta kėdutė atitinka Europos saugos standartą EN 14988.

ĮSPĖJIMAS

- Niekada nepalikite vaiko kėdutėje be priežiūros
- Nenaudokite kėdutės, kol vaikas negali savarankiškai sėdėti
- Naudojant kaip aukštą kėdutę kartu su „Leander“ apsauginiu lanku ar saugos diržu, gaminys skirtas vaikams, galintiems savarankiškai sėdėti, iki 3 metų arba iki 15 kg svorio
- Pavojus nukristi: neleiskite vaikui lipti ant gaminio
- Kad kėdutė neapvirstų atgal vaikui atsirėmus į stalo kraštą, statykite ją ant lygaus ir stabilaus paviršiaus – taip ji stovės atgal, o ne apvirs
- Siekiant išvengti gaisro pavojaus, nestatykite kėdutės šalia atviros ugnies ar stiprių šilumos šaltinių, pvz., elektrinių radiatorių, dujinių viryklių
- Patikrinkite, ar apsauginis lankas ir odinė juostelė pritvirtinti teisingai
- Patikrinkite, ar saugos diržas pritvirtintas teisingai
- Patikrinkite, ar padėkliukas tinkamai pritvirtintas
- Nenaudokite kėdutės, jei bet kuri dalis yra sulūžusi, suplyšusi ar jos trūksta
- Nenaudokite kėdutės, jei visos dalys nėra tinkamai sumontuotos, sureguliuotos ir priveržtos

LIETOTĀJA ROKASGRĀMATA. SVARĪGI! LŪDZU, UZMANĪGI IZLASIET UN SAGLABĀJIET NĀKOTNEI.

L Apsveicam ar jūsu jaunā Leander krēsla iegādi! Tas ir īpaši izstrādāts, lai atbilstu jūsu augošā bērna vajadzībām. Leander krēsls ir piemērots zīdaiņiem (kas spēj sēdēt patstāvīgi), maziem bērniem, lielākiem bērniem un arī pieaugušajiem.

- Lūdzu, uzmanīgi izlasiet šo lietotāja rokasgrāmatu un ievērojiet visus norādītos soļus.
- Atcerieties saglabāt sešstūra atslēgu turpmākai lietošanai.

Montāža / regulēšana

Montējot krēslu, ieteicams skrūves vēl līdz galam nepievilkt, līdz visa konstrukcija ir pilnībā samontēta – tas atvieglos montāžu. Pārbaudiet un atkārtoti pievelciet visas skrūves 2–3 nedēļas pēc montāžas un turpmāk regulāri.

Augstais krēsls zīdaiņim

Novietojiet atzveltni augšējā pozīcijā. Sēdekļs ir pareizajā augstumā, ja bērna elkoņi ir vienā līmenī ar galda virsmu. Sākot lietot Leander krēslu, tas parasti būs augstākais iestatījums. Kāju balsts jānovieto tā, lai bērns varētu ērti atbalstīt kājas. Izmantojiet drošības barjeru ar ādas siksnu bērna drošībai. Pārbaudiet, vai drošības barjera ir pareizi uzstādīta. Barjerai ir divi iestatījumi, ko izvēlas atbilstoši bērna izmēram.

Ja vēlaties izmantot arī drošības jostu,

ievērojiet tai pievienotās instrukcijas. Drošības jostu un barjeru var izmantot vienlaikus, ja ādas siksnā ir noņemta. Paplāti var izmantot tikai kopā ar Leander drošības barjeru. Ievērojiet paplātes lietošanas norādījumus.

Sēdekļa un kāju balsta regulēšana

Bērnā augot, būs jāpielāgo sēdekļs un kāju balsts, izmantojot dažādos iestatījumus krēslā kājās, lai nodrošinātu optimālu ergonomisku sēdēšanu.

Krēsls lielākam bērnam

Kad bērnam ir 4–6 gadi, sēdekļi un kāju balstu var samazināt vietām, lai iegūtu lielāku sēdēšanas dziļumu. Vēlāk mazāko kāju balstu var pilnībā noņemt. Papildu komfortu var panākt arī nolaidot atzveltni zemākā pozīcijā.

Tīrīšana un kopšana

Tīriet Leander krēslu ar mitru, mīkstu drānu un nekavējoties noslaukiet lieko ūdeni. Izmantojiet tikai maigus tīrīšanas līdzekļus – izvairieties no ķīmiskiem vai spirta saturošiem produktiem. Lai nesaskrāpētu virsmu, nelietojiet abrazīvas sūkļus. Krāsas tonis var izbalēt, ja krēsls ilgstoši atrodas tiešos saules staros.

Produkta informācija

Lakas pārklājums atbilst EN71-3 standartam. Leander augstais krēsls atbilst Eiropas drošības standartam EN 14988.

BRĪDINĀJUMS

- Nekad neatstājiet bērnu krēslā bez uzraudzības
- Nelietojiet krēslu, kamēr bērns nespēj patstāvīgi sēdēt vertikālā pozīcijā
- Lietojot krēslu kā augsto krēslu kopā ar Leander drošības barjeru vai Leander drošības jostu, tas paredzēts bērniem, kas spēj sēdēt bez palīdzības, līdz 3 gadu vecumam vai līdz 15 kg sveram
- Nokrišanas risks: neļaujiet bērnam kāpt uz produkta
- Lai novērstu krēsla apgāšanos atpakaļ, ja bērns spiežas pret galda malu, novietojiet krēslu uz līdzena, stabila pamata – tā tas slīdēs atpakaļ, nevis apgāzīsies
- Ugunsbīstamības dēļ neuzstādiet krēslu tuvumā atklātai liesmai vai spēcīgiem siltuma avotiem, piemēram, elektriskajiem radiātoriem, gāzes plītim u. c.
- Pārlicinieties, ka drošības barjera un ādas siksnā ir pareizi piestiprinātas
- Pārlicinieties, ka drošības josta ir pareizi uzlikta
- Pārlicinieties, ka paplāte ir pareizi piestiprināta
- Nelietojiet krēslu, ja kāda detaļa ir salūzusi, saplēsta vai trūkst
- Nelietojiet krēslu, ja visas daļas nav pareizi uzstādītas, noregulētas un pievilktas

BRUKERVEILEDNINGEN. ER VIKTIG! LES NØYE OG TA VARE PÅ DEN FOR FREMTIDIG BRUK

Z Gratulerer med kjøpet av din nye Leander-stol. Den er spesielt utviklet for å passe til behovene til ditt voksende barn. Leander-stolen er egnet for babyer som er i stand til å sitte selv, småbarn, eldre barn og voksne.

- Les denne bruksanvisningen og følg hvert skritt nøye.
- Husk å ta vare på unbrakonøkkelen til fremtidig bruk.

Montering/justering

Når du monterer stolen, anbefales det at du ikke strammer noen av skruene før hele stolen er montert – dette vil gjøre monteringen enklere. Sjekk og stram alle skruene 2–3 uker etter monteringen og med jevne mellomrom deretter.

Høy stol for baby

Sett ryggen i øvre posisjon. Setet er i riktig høyde når barnets albuer er på nivå med bordflaten. Dette vil trolig være den høyeste innstillingen når barnet begynner å bruke Leander-stolen. Fotstøtten bør plasseres slik at barnets føtter hvile komfortabelt på den. Bruk sikkerhetsbøylen med lærreim for å sørge for at barnet sitter trygt. Kontroller at sikkerhetsbøylen er riktig montert på stolen. Sikkerhetsbøylen har to stiller. Velg det stillet som passer best til størrelsen på barnet. Hvis du også ønsker å bruke sikkerhetssele, må du følge instruksjonene som følger med selet. Selet og bøylen kan brukes samtidig hvis lærreimen er fjernet fra sikkerhetsbøylen. Brettet kan bare brukes med

sikkerhetsbøylen fra Leander. Følg instruksjonene som følger med brettet.

Justering av sete og fotstøtte

Ette hvert som barnet vokser, må du justere setet og fotstøtten ved hjelp av de mange stillene på stolbeina for å sikre optimal ergonomisk stilling for barnet ditt.

Stol til junior

Når barnet er 4–6 år gammelt, kan setet og fotstøtten byttes for å få større setedybde. Senere blir den mindre fotstøtten fjernet. Bedre komfort kan også oppnås ved å justere ryggen til det lavere stillet.

Rengjøring og vedlikehold

Rengjør Leander-stolen ved å tørke den med en fuktig, myk klut, og tork av eventuelt vann umiddelbart. Bruk bare milde vaskemidler – unngå kjemikalier og etanolbaserte produkter. For å hindre riper må du ikke bruke skuresvamper til rengjøringen. Fargen kan falme over tid hvis stolen plasseres i direkte sollys.

Produktinformasjon

Lakken er i samsvar med standarden EN71-3. Leander-barnestolen er i samsvar med den europeiske sikkerhetsstandard EN 14988.

ADVARSEL

- Ikke la barnet sitte i stolen uten tilsyn.
- Ikke bruk stolen før barnet er i stand til å sitte oppreist på egen hånd.
- Fallfare: Forhindre at barnet ditt klatrer på produktet.
- Når brukt som en barnestol i kombinasjon med Leander sikkerhetsstang eller Leander sele, er dette produktet beregnet på barn som kan sitte oppreist uten hjelp, og opp til 3 år eller maksimum vekt på 15kg.
- For å unngå fare for brann må du aldri plassere stolen i nærheten av åpen flamme eller intens varme, for eksempel elektriske ovner, gassovner osv.
- For å hindre at stolen velter bakover hvis barnet presser mot bordkanten med føttene, bør stolen plasseres på et flatt og jevnt underlag. Da vil stolen gli bakover i stedet for å velte.
- Kontroller at sikkerhetsbøylen og lærreimen er godt tilpasset.
- Pass på at selet er riktig montert.
- Kontroller at brettet er riktig montert.
- Ikke bruk stolen hvis noen deler er ødelagt, revnet eller mangler.
- Ikke bruk stolen med mindre alle deler er korrekt montert, justert og strammet.

GEBRUIKERSHANDLEIDING. BELANGRIJK! LEES DEZE HANDLEIDING ZORGVULDIG DOOR EN BEWAAR HEM VOOR LATER GEBRUIK.

NL

Gefeliciteerd met de aankoop van uw nieuwe Leander-stoel, die speciaal is ontwikkeld voor de behoeften van uw opgroeiende kind. De Leander-stoel is geschikt voor baby's (die zonder hulp rechtop kunnen zitten), peuters, oudere kinderen en volwassenen.

- Lees deze gebruikershandleiding en doorloop alle stappen zorgvuldig.
- Vergeet niet om de busseleutel te bewaren voor toekomstig gebruik.

Montage/afstelling

Wij adviseren om bij de montage van de stoel de schroeven pas helemaal aan te draaien wanneer de hele eenheid gemonteerd is. De montage verloopt dan een stuk makkelijker. Controleer 2-3 weken na de montage, en daarna met regelmatige tussenpozen, alle schroeven en haal deze waar nodig verder aan.

Hoge stoel voor baby

Plaats de rugleuning in de bovenste positie. Het zitvlak staat op de juiste hoogte als de ellebogen van het kind op dezelfde hoogte zitten als het oppervlak van de tafel. Als uw kind net begint met de Leander-stoel is dit waarschijnlijk de hoogste stand. Plaats de voetenplank zo dat uw kind zijn of haar voeten er comfortabel op kan laten rusten. Gebruik de veiligheidsbeugel met de leren band om uw kind veilig vast te zetten. Controleer of de veiligheidsbeugel goed op de stoel is bevestigd. De veiligheidsbeugel heeft twee instellingen die u aanpast aan de grootte van uw kind. Als u ook de veiligheids gordel wilt gebruiken, volgt u de instructies die bij de gordel zijn geleverd. De gordel en de veiligheidsbeugel kunnen tegelijkertijd worden gebruikt

als u de leren band van de veiligheidsbeugel haalt. Het dienblad kan alleen worden gebruikt in combinatie met de Leander-veiligheidsbeugel. Volg de instructies die bij het dienblad zijn geleverd.

Zitvlak en voetenplank afstellen

Als uw kind groeit, hoeft u alleen maar het zitvlak en de voetenplank aan te passen met behulp van de vele instellingsmogelijkheden op de poten van de stoel. Zo creëert u een optimale ergonomische positie voor uw kind.

Stoel voor kinderen van 4-6 jaar

Wanneer uw kind 4-6 jaar oud is, kunnen het zitvlak en de voetenplank worden omgewisseld om dieper te kunnen zitten. In een later stadium kan de kleinere voetenplank helemaal worden verwijderd. Ook het verstellen van de rugleuning naar de lagere stand kan meer comfort opleveren.

Reiniging en onderhoud

Maak uw Leander-stoel schoon met een vochtige, zachte doek en maak hem daarna direct droog. Gebruik alleen milde schoonmaakmiddelen, geen producten op basis van chemicaliën of ethanol. Gebruik voor het schoonmaken geen schuursponsjes, omdat die krassen kunnen veroorzaken. Bij plaatsing in direct zonlicht kan de kleur na verloop van tijd vervagen.

Productinformatie

De lak voldoet aan norm EN 71-3.
De hoge stoel van Leander voldoet aan de Europese veiligheidsnorm EN 14988.

WAARSCHUWING

- Laat uw kind niet alleen in de stoel achter.
- Gebruik de stoel pas wanneer het kind zelfstandig rechtop kan zitten.
- Valgevaar! Voorkom dat uw kind op het product klimt.
- Bij gebruik als kinderstoel in combinatie met de Leander-veiligheidsbeugel of de Leander-draagband, is dit product bedoeld voor kinderen tot 3 jaar, dan wel met een gewicht van maximaal 15 kg, die zelfstandig kunnen zitten.
- Plaats de stoel, om brandgevaar te voorkomen, nooit in de buurt van open vuur of intense warmtebronnen, zoals elektrische verwarmingen, gasfornuizen enz.
- Plaats de stoel op een vlakke, stevige ondergrond om te voorkomen dat de stoel achterover kantelt als het kind tegen de tafelrand duwt. De stoel zal dan gaan glijden en niet omvallen.
- Zorg ervoor dat de veiligheidsbeugel en de leren band goed zijn aangebracht.
- Zorg ervoor dat het tuigje goed is aangebracht.
- Zorg ervoor dat het dienblad goed is aangebracht.
- Gebruik de stoel niet als een onderdeel kapot of versleten is of ontbreekt.
- Gebruik de stoel alleen als alle onderdelen goed zijn aangebracht, afgesteld en vastgezet.

INSTRUKCJA OBSŁUGI. WAŻNE! PRZECZYTAJ UWAGNIE I ZACHOWAJ DO WYKORZYSTANIA W PRZYSZŁOŚCI

PL Gratulujemy zakupu nowego krzeselka Leander, które zaprojektowano z myślą o potrzebach Twojego rosnącego dziecka. Krzeselko Leander jest odpowiednie dla niemowląt (mogących siedzieć samodzielnie), małych dzieci, starszych dzieci oraz dorosłych.

- Prosimy o zapoznanie się z niniejszą instrukcją obsługi i dokładne wykonanie każdego zalecenia.
- Zachowaj klucz imbusowy do wykorzystania w przyszłości.

Montaż

Podczas montażu krzeselka nie należy dokręcać żadnych śrub przed złożeniem całości. Sprawdź i ponownie dokręć wszystkie śruby 2-3 tygodnie po montażu, potem rób to regularnie.

Krzeselko dla niemowlaka

Umieść oparcie w górnej pozycji. Siedzisko jest na odpowiedniej wysokości, gdy łokcie dziecka znajdują się na poziomie blatu stołu. Najprawdopodobniej dla siedzącego samodzielnie niemowlęcia będzie to najwyższe położenie siedziska. Podnózek należy ustawić tak, aby stopy dziecka spoczywały na nim wygodnie. Użyj belki/barierki zabezpieczającej ze skórzanym paskiem, aby zapewnić dziecku bezpieczeństwo. Sprawdź, czy belka/barierka zabezpieczająca jest prawidłowo zamontowana na krzeselku. Belkę/barierkę zabezpieczającą można zamontować w dwóch położeniach, zależnie od wzrostu dziecka. Jeśli chcesz również korzystać z szelek, postępuj zgodnie ze wskazówkami dołączonymi do nich. Szelek i belki/barierki zabezpieczającej można używać jednocześnie po demontażu skózanego paska belki/ba-

rierki zabezpieczającej. Z tacki/stolika można korzystać tylko z belką/barierką zabezpieczającą Leander. Postępuj zgodnie ze wskazówkami dołączonymi do tacki/stolika.

Regulacja siedziska i podnóżka

W miarę jak dziecko będzie rosło, należy dostosowywać położenie siedziska i podnóżka. Na nogach krzesła znajdziesz punkty montażu na wielu wysokościach. Wybierz ten, który odpowiada wzrostowi dziecka, aby małuch siedział wygodnie.

Krzesło dla kulkulatka

Dla dziecka w wieku 4-6 lat można zamienić siedzisko i podnózek miejscami, dzięki temu miejsce do siedzenia będzie głębsze. Gdy podnózek nie będzie już potrzebny, należy go zdemontować. Dla większej wygody dostosuj oparcie do niższego ustawienia siedziska.

Czyszczenie i konserwacja

Krzesło Leander należy czyścić, wycierając je wilgotną miękką ściereczką. Nadmiar wody natychmiast usuń. Używaj tylko łagodnego detergentu – unikaj produktów chemicznych lub na bazie etanolu. Aby zapobiec zarysowaniu, nie używaj do czyszczenia gąbek do szorowania. Kolor może z czasem blaknąć pod wpływem bezpośredniego światła słonecznego.

Informacje o produkcji

Lakier spełnia wymagania normy EN71-3.

Krzeselko do karmienia Leander odpowiada wymogom europejskiej normy bezpieczeństwa EN 14988.

UWAGA

- Nie zostawiaj dziecka na krzeselku bez opieki.
- Nie używaj krzeselka, dopóki dziecko nie będzie w stanie samodzielnie usiąść prosto.
- Krzeselko Leander – jako krzeselko do karmienia z belką/barierką zabezpieczającą Leander lub szełkami Leander – jest przeznaczone dla dzieci siedzących samodzielnie, w wieku do lat 3, o maksymalnej wadze 15 kg.
- Nie pozwalaj dziecku wspinąć się na krzeselko, gdyż grozi to upadkiem.
- Aby zapobiec przewróceniu się krzeselka do tyłu, gdy dziecko odpycha się nóżkami od krawędzi stołu, krzeselko należy ustawić na równej, solidnej powierzchni. Wówczas krzeselko przesunie się do tyłu, zamiast przewrócić się.
- Aby zapobiec ryzyku pożaru, nigdy nie umieszczaj krzesła w pobliżu otwartego ognia lub źródeł intensywnego ciepła, takich jak grzejniki elektryczne, piekarniki gazowe itp.
- Upewnij się, że belka/barierka zabezpieczająca i skórzany pasek zostały prawidłowo założone.
- Upewnij się, że szełki zostały prawidłowo założone.
- Upewnij się, że tacka/stolik została/ został prawidłowo zamontowana/ zamontowany.
- Nie używaj krzeselka, jeśli jakakolwiek część jest uszkodzona, podarta lub brakuje jakiegoś elementu.
- Nie używaj krzeselka, jeśli wszystkie jego części nie zostały prawidłowo zamontowane, wyregulowane i dokręcone.

GUIA DO USUÁRIO. IMPORTANTE! LEIA ATENTAMENTE E GUARDE PARA CONSULTAS FUTURAS.

PT

Parabéns pela compra da sua nova Cadeira Leander, a qual foi especialmente desenvolvida para atender as necessidades do seu filho que está a crescer. A Cadeira Leander é adequada para bebês (que podem se sentar sem ajuda), crianças pequenas, crianças maiores e adultos.

- Leia este Guia do Usuário e siga cada passo com atenção.
- Guarde a chave allen para usos futuros.

Montagem/ajuste

Ao montar a cadeira, recomenda-se não apertar cada parafuso até terminar de montar todo o conjunto – isto irá facilitar a montagem. Após 2-3 semanas da montagem, verifique e reaperte todos os parafusos e, depois disto, faça-o de forma regular.

Cadeira alta para o bebê

Coloque o encosto na posição superior. O assento estará na altura correta quando o cotovelo da criança estiver na mesma altura da superfície da mesa. Provavelmente, será no nível mais alto, quando o seu filho começar a utilizar a Cadeira Chair. O apoio para os pés deve ser colocado de modo que os pés da criança fiquem apoiados de forma confortável. Utilize a barra de segurança com a alça de couro para garantir a segurança da criança. Verifique se a barra de segurança está montada corretamente na cadeira. A barra de segurança tem dois ajustes que podem ser utilizados de acordo com o tamanho do seu filho. Se deseja também utilizar o cinto de segurança, siga as instruções fornecidas com o cinto. O cinto e a barra de

segurança podem ser utilizados ao mesmo tempo se a alça de couro for removida da barra de segurança. A bandeja apenas pode ser aplicada com a barra de segurança Leander. Siga as instruções fornecidas com a bandeja.

Ajuste do assento e do apoio para os pés

Conforme a criança cresce, será necessário ajustar o assento e o apoio para os pés disponíveis nas pernas da cadeira para garantir a posição ergonômica ideal para o seu filho.

Cadeira para crianças maiores

Quando a criança tiver 4-6 anos, o assento e o apoio para os pés podem ser trocados para obter uma maior profundidade de assento. Mais tarde, o apoio para os pés será removido por completo. Consegue-se um maior conforto ajustando o encosto na posição mais baixa.

Limpeza e manutenção

Limpe a Cadeira Leander com um pano macio humedecido, secando-a de seguida para retirar toda a água restante. Utilize um detergente suave - evite produtos químicos ou à base de etanol. Para evitar arranhaduras não utilize esponjas ásperas para a limpeza. A cor pode desaparecer ao longo do tempo se for colocada sob luz solar direta.

Informação do Produto

O verniz está em conformidade com a norma EN71-3. A cadeira alta Leander cumpre com a Norma de segurança europeia EN 14988.

AVISO

- Não deixe a criança sozinha na cadeira
- Não utilize a cadeira até que a criança seja capaz de sentar corretamente por si mesma
- Perigo de queda: Evite que os seus filhos subam para o produto.
- Quando utilizada como cadeira elevada em combinação com a barra de segurança Leander e o Arnês Leander, este produto destina-se a crianças capazes de se sentarem sem ajuda e até aos 3 anos de idade ou um peso máximo de 15kg
- Para evitar o risco de incêndio, nunca coloque a cadeira perto de chamas ou fontes de calor intenso, como aquecedores elétricos, fornos de gás, etc.
- Para evitar que a cadeira caia para trás, no caso de a criança empurrar contra a borda da mesa, a cadeira deverá ser colocada sobre uma superfície estável e sólida. Desta forma, a cadeira irá deslizar para trás ao invés de cair
- Certifique-se de que a barra de segurança e a alça de couro estejam ajustadas corretamente
- Certifique-se de que o cinto de segurança esteja ajustado corretamente
- Certifique-se de que a bandeja esteja ajustada corretamente
- Não utilize a cadeira se houver alguma peça quebrada, estragada ou ausente
- Não utilize a cadeira a menos que todas as peças estejam instaladas corretamente, ajustadas e firmes

GHID DE UTILIZARE. IMPORTANT! CITIȚI CU ATENȚIE ȘI PĂSTRAȚI PENTRU REFERINȚE VIITOARE.

RO

Felicitări pentru achiziționarea noului dumneavoastră scaun Leander, creat special pentru a satisface nevoile copilului în creștere. Scaunul Leander este potrivit pentru bebeluși (care pot sta în șezut fără sprijin), copii mici, copii mai mari și chiar adulți.

- Vă rugăm să citiți cu atenție acest ghid de utilizare și să urmați fiecare pas.
- Nu uitați să păstrați cheia imbus pentru utilizări viitoare.

Asamblare / reglare

La asamblarea scaunului, se recomandă să nu strângeți complet șuruburile înainte ca întreaga structură să fie montată – acest lucru facilitează procesul. Verificați și strângeți din nou toate șuruburile după 2–3 săptămâni de la asamblare, apoi faceți acest lucru periodic.

Scaun înalt pentru bebeluși

Așezați spătarul în poziția superioară. Șezutul este la înălțimea corectă atunci când coatele copilului sunt la nivelul mesei. De obicei, aceasta va fi setarea cea mai înaltă la începutul utilizării scaunului Leander.

Suportul pentru picioare trebuie ajustat astfel încât picioarele copilului să se sprijine confortabil pe el. Folosiți bara de siguranță cu curea din piele pentru a asigura siguranța copilului. Verificați dacă bara de siguranță este montată corect. Bara are două poziții, utilizate în funcție de mărimea copilului.

Dacă doriți să utilizați și hamul de siguranță, urmați instrucțiunile incluse. Hercul și bara de

siguranță pot fi utilizate simultan dacă cureaua de piele este îndepărtată de pe bară. Tăvița poate fi folosită doar împreună cu bara de siguranță Leander. Urmați instrucțiunile livrate împreună cu tăvița.

Reglarea șezutului și a suportului pentru picioare

Pe măsură ce copilul crește, va fi necesar să reglați șezutul și suportul pentru picioare folosind numeroasele poziții de pe picioarele scaunului, pentru a asigura o poziție ergonomică optimă.

Scaun pentru juniori

Când copilul are 4–6 ani, șezutul și suportul pentru picioare pot fi inversate pentru a obține o adâncime mai mare a șezutului. Ulterior, suportul mic pentru picioare poate fi îndepărtat complet. Un plus de confort poate fi obținut, de asemenea, prin coborârea spătarului într-o poziție mai joasă.

Curățare și întreținere

Curățați scaunul Leander cu o lavetă moale, umedă, și ștergeți imediat excesul de apă. Folosiți doar detergent delicat – evitați produsele chimice sau pe bază de alcool. Pentru a preveni zgârieturile, nu folosiți bureți abrazivi. Culoarea se poate estompa în timp dacă scaunul este expus direct la soare.

Informații despre produs

Lacul este conform standardului EN71-3.

Scaunul înalt Leander respectă standardul european de siguranță EN 14988.

AVERTISMENT

- Nu lăsați copilul nesupravegheat în scaun
- Nu utilizați scaunul până când copilul nu poate sta în șezut singur
- Când este folosit ca scaun înalt în combinație cu bara de siguranță Leander sau hamul Leander, produsul este destinat copiilor care pot sta singuri, până la 3 ani sau maximum 15 kg
- Pericol de cădere: împiedicați copilul să se cațere pe produs
- Pentru a preveni răsturnarea scaunului înapoi dacă copilul împinge de marginea mesei, așezați scaunul pe o suprafață plană și stabilă – astfel va aluneca înapoi, nu se va răsturna
- Pentru a preveni riscul de incendiu, nu plasați scaunul lângă flacără deschisă sau surse intense de căldură, precum calorifere electrice, cuptoare pe gaz etc.
- Asigurați-vă că bara de siguranță și cureaua din piele sunt montate corect
- Asigurați-vă că hamul este montat corect
- Asigurați-vă că tăvița este montată corect
- Nu utilizați scaunul dacă vreoa componentă este ruptă, deteriorată sau lipsește
- Nu utilizați scaunul dacă toate piesele nu sunt montate, reglate și strânse corect

BRUKSANVISNING. VIKTIGT! LÄS NOGGRANT OCH BEHÅLL DENNA FÖR FRAMTIDA BRUK

SE Gratulerar till köpet av din nya Leander-stol! Den har utvecklats speciellt för att möta behoven hos ditt växande barn. Leander-stolen är lämplig för bebisar (som kan sitta utan hjälp), småbarn, äldre barn och vuxna.

- Läs den här bruksanvisningen och följ varje steg noggrant.
- Kom ihåg att behålla insexnyckeln och spara den för framtida bruk.

Montering/justering

När stolen monteras rekommenderar vi att du inte drar åt någon av skruvarna tills hela enheten har monterats – detta kommer att göra monteringen enklare. Kontrollera och dra åt alla skruvar 2–3 veckor efter montering och därefter regelbundet.

Barnstol till bebis

Placera ryggstödet i det övre läget. Sitsen är på rätt höjd när barnets armbågar är i nivå med bordsytan. Detta kommer sannolikt att vara i det högsta läget när ditt barn först börjar använda Leander-stolen. Fotstödet bör placeras så att ditt barns fötter vilar bekvämt på det. Använd säkerhetsbygeln med läderremmen för att se till att barnet sitter säkert. Kontrollera att säkerhetsbygeln är korrekt monterad på stolen. Säkerhetsbygeln har två lägen som du kan använda beroende på hur stort ditt barn är. Om du även vill använda säkerhetssele, följ instruktionerna som medföljer sele. Sele och säkerhetsbygeln kan användas samtidigt om läderremmen avlägsnas från säkerhetsbygeln. Brickan kan endast

användas med Leander-säkerhetsbygeln. Följ instruktionerna som medföljer brickan.

Justera sits och fotstöd

Allt eftersom ditt barn växer, kommer du att behöva justera sitsen och fotstödet med hjälp av lägena på stolens ben för att säkerställa att ditt barn har en optimal ergonomisk ställning.

Stol till småbarn

När ditt barn är 4–6 år kan sitsen och fotstödet bytas för att få större sittdjup. Senare tas det mindre fotstödet bort helt. Ökad komfort kan också uppnås genom att justera ryggstödet till det understa läget.

Rengöring och underhåll

Rengör Leander-stolen genom att torka av den med en fuktig, mjuk trasa och torka av eventuellt vattenöverskott direkt. Använd endast ett mildt rengöringsmedel – undvik kemiska eller etanolbaserade produkter. För att förhindra repor, använd inte skursvampar för rengöring. Färgen kan blekna med tiden om stolen placeras i direkt solljus.

Produkt information

Lacken uppfyller standarden SS-EN 71-3. Leander barnstol uppfyller den europeiska standarden SS-EN 14988.

VARNING

- Lämnar inte barn utan uppsikt i stolen
- Använd inte stolen förrän barnet kan sitta upprätt själv
- Fallrisk: Förhindra ditt barn från att klättra på produkten.
- Vid användning som barnstol i kombination med Leander säkerhetsstång eller Leander-sele är den här produkten avsedd för barn upp till 3 år eller med en maxvikt på 15 kg och som kan sitta upp utan stöd.
- För att undvika brandrisk, placera aldrig stolen nära en öppen eld eller intensiva värmekällor, såsom elektriska värmare, gasugnar o.s.v.
- För att förhindra att stolen tippar bakåt om barnet trycker mot bordskanten, bör stolen placeras på en jämn, fast yta. På så sätt kommer stolen att glida bakåt i stället för att tippa.
- Se till att säkerhetsbygeln och läderremmen är korrekt monterade
- Se till att sele är korrekt monterad
- Se till att brickan är korrekt monterad
- Använd inte stolen om någon del är trasig eller saknas
- Använd inte stolen om inte alla delar är korrekt monterade, justerade och åtdragna

NÁVOD NA POUŽITIE. DÔLEŽITÉ! POZORNE SI PREČÍTAJTE A USCHOVAJTE PRE BUDÚCE POUŽITIE.

SK

Blahoželáme k zakúpeniu vašej novej stoličky Leander, ktorá bola špeciálne navrhnutá tak, aby vyhovovala potrebám vášho rastúceho dieťaťa. Stolička Leander je vhodná pre dojčatá (ktoré dokážu sedieť bez opory), batolata, staršie deti aj dospelých.

- Prosím, prečítajte si tento návod na použitie a dôsledne dodržiavajte všetky pokyny.
- Nezabudnite si uschovať imbusový kľúč na budúce použitie.

Montáž / nastavenie

Pri montáži stoličky sa odporúča úplne nedofahovať skrutky, pokiaľ nie je celá stolička zmontovaná – uľahčí to montáž. Skontrolujte a opäť dotiahnite všetky skrutky 2–3 týždne po montáži a následne pravidelne.

Vysoká stolička pre dieťa

Umiestnite operadlo do hornej polohy. Sedadlo je v správnej výške vtedy, keď sú lakte dieťaťa vo výške dosky stola. Zvyčajne ide o najvyššie nastavenie, keď dieťa začína stoličku Leander používať.

Podnožku nastavte tak, aby si dieťa mohlo pohodlne oprieť nohy. Používajte bezpečnostnú zábranu s koženým popruhom, aby bolo dieťa v bezpečí. Skontrolujte, či je bezpečnostná zábrana správne namontovaná. Má dve nastavenia, ktoré sa používajú podľa veľkosti dieťaťa. Ak chcete používať aj bezpečnostný pás,

riadte sa pokynmi, ktoré sú k nemu priložené. Bezpečnostný pás a zábranu je možné používať súčasne, ak sa kožený popruh odstráni. Podnos je možné používať iba s bezpečnostnou zábranou Leander. Dodržujte pokyny dodané s podnosom.

Nastavenie sedadla a podnožky

Ako dieťa rastie, bude potrebné prispôsobiť výšku sedadla aj podnožky pomocou viacerých polôh na nohách stoličky, aby sa zabezpečila optimálna ergonomická poloha.

Stolička pre staršie deti

Keď má dieťa 4–6 rokov, sedadlo a podnožku je možné vymeniť, čím sa zväčší hĺbka sedenia. Neskôr sa môže menšia podnožka úplne odstrániť. Väčší komfort možno dosiahnuť aj nastavením operadla do nižšej polohy.

Čistenie a údržba

Stoličku Leander čistite vlhkou, mäkkou handričkou a prebytočnú vodu ihneď osušte. Používajte iba jemné čistiace prostriedky – vyhnite sa chemickým alebo alkoholovým výrobkom. Aby ste predišli poškrabaniu, nepoužívajte drsné hubky. Pri dlhodobom vystavení priamemu slnečnému žiareniu môže farba časom vyblednúť.

Informácie o výrobku

Lak spĺňa normu EN71-3.

Vysoká stolička Leander spĺňa európsku bezpečnostnú normu EN 14988.

UPOZORNENIE

- Nenechávajte dieťa bez dozoru v stoličke
- Nepoužívajte stoličku, kým dieťa nedokáže sedieť samostatne
- Ak sa používa ako vysoká stolička v kombinácii s bezpečnostnou zábranou Leander alebo bezpečnostným pásom Leander, výrobok je určený pre deti, ktoré dokážu sedieť bez pomoci, do veku 3 rokov alebo do maximálnej hmotnosti 15 kg
- Nebezpečenstvo pádu: zabráňte dieťaťu liezť na výrobok
- Aby ste predišli prevráteniu stoličky dozadu, ak sa dieťa zaprie o hranu stola, umiestnite stoličku na rovný a pevný povrch – v takom prípade sa posunie dozadu namiesto prevrátenia
- Z dôvodu rizika požiaru neumiestňujte stoličku v blízkosti otvoreného ohňa alebo silných tepelných zdrojov, ako sú elektrické ohrievače či plynové sporáky
- Skontrolujte, či je bezpečnostná zábrana a kožený popruh správne upevnený
- Skontrolujte, či je bezpečnostný pás správne upevnený
- Skontrolujte, či je podnos správne pripevnený
- Nepoužívajte stoličku, ak je niektorá časť poškodená, roztrhnutá alebo chýba
- Nepoužívajte stoličku, pokiaľ všetky časti nie sú správne namontované, nastavené a dotiahnuté

UPORABNIŠKI VODNIK. POMEMBNO! POZORNO PREBERITE IN SHRANITE ZA KASNEJŠO UPORABO.

TS

Čestitamo ob nakupu vašega novega stola Leander, ki je bil posebej razvit za potrebe vašega rastočega otroka. Stol Leander je primeren za dojenčke (ki lahko sedijo samostojno), malčke, večje otroke in tudi odrasle.

- Prosimo, preberite ta uporabniški vodnik in natančno sledite vsem korakom.
- Ne pozabite shraniti imbusnega ključa za nadaljnjo uporabo.

Sestavljanje / prilagajanje

Pri sestavljanju stola je priporočljivo, da vijakov popolnoma ne zategnete, dokler ni sestavljen celoten stol – to olajša postopek. Preverite in ponovno zategnite vse vijake 2–3 tedne po sestavi in nato redno.

Visok stol za dojenčka

Naslonjalo postavite v najvišji položaj. Sedež je na pravi višini, ko so otrokovi komolci v ravni črti s površino mize. To je najpogosteje najvišja nastavitvev, ko otrok začne uporabljati stol Leander. Podnožje za noge namestite tako, da otrok udobno počiva z nogami nanj. Uporabite varnostni lok z usnjenim paščkom za otrokovo varnost. Preverite, ali je varnostni lok pravilno nameščen. Lok ima dva položaja, ki ju izberete glede na otrokovo velikost.

Če želite uporabiti tudi varnostni pas, sledite priloženim navodilom. Varnostni pas in lok lahko

uporabljate hkrati, če odstranite usnjen pašček. Pladenj je mogoče uporabiti samo z varnostnim lokom Leander. Upoštevajte navodila za pladenj.

Prilagajanje sedeža in opore za noge

Ko otrok raste, morate prilagajati sedež in podnožje z uporabo različnih nastavitev na nogah stola, da zagotovite optimalen ergonomski položaj.

Stol za večje otroke

Ko je otrok star 4–6 let, lahko sedež in oporo za noge zamenjate, da pridobite večjo globino sedenja. Kasneje lahko manjšo oporo za noge popolnoma odstranite. Večje udobje lahko dosežete tudi z nastavitvijo naslonjala v nižji položaj.

Čiščenje in vzdrževanje

Stol Leander čistite z vlažno, mehko krpo in takoj obrišite odvečno vodo. Uporabljajte le blaga čistila – izogibajte se kemičnim ali alkoholnim izdelkom. Da preprečite praske, ne uporabljajte grobih gobic. Barva lahko sčasoma zbledi, če je stol izpostavljen neposredni sončni svetlobi.

Informacije o izdelku

Lak ustreza standardu EN71-3.

Visoki stol Leander ustreza evropskemu varnostnemu standardu EN 14988.

OPOZORILO

- Otroka nikoli ne puščajte brez nadzora na stolu
- Stola ne uporabljajte, dokler otrok ne more samostojno sedeti
- Ko se stol uporablja kot visoki stol skupaj z varnostnim lokom Leander ali varnostnim pasom Leander, je izdelek namenjen otrokom, ki lahko sedijo brez pomoči, do starosti 3 let ali največ 15 kg
- Nevarnost padca: preprečite, da bi otrok plezal na izdelek
- Da preprečite prevrnitev stola nazaj, če se otrok potisne ob rob mize, stol postavite na ravno, stabilno površino – tako se bo stol pomaknil nazaj namesto prevrnil
- Zaradi nevarnosti požara stola ne postavljajte blizu odprtega ognja ali močnih virov toplote, kot so električni radiatorji, plinske peči itd.
- Preverite, ali sta varnostni lok in usnjen pašček pravilno nameščena
- Preverite, ali je varnostni pas pravilno pritrjen
- Preverite, ali je pladenj pravilno nameščen
- Stola ne uporabljajte, če je kateri koli del poškodovan, strgan ali manjka
- Stola ne uporabljajte, če vsi deli niso pravilno nameščeni, prilagojeni in zategnjeni

使用者手冊。重要資訊！

請仔細閱讀並妥善保存以備後用。

TW / 繁體中文

恭喜您購買了新的 Leander 座椅，該產品專為滿足正在成長的孩子的需求所開發。Leander 座椅適合嬰兒（可獨立坐著）、幼兒、年齡較大的兒童以及成人。

- 請仔細閱讀本使用者指南，並遵循每一個步驟。
- 務必保存好 Allen 鑰匙，以備將來使用。

組裝 / 調整

在組裝椅子時，建議您在整個單元組裝完成前，不要鎖緊任何螺絲，這可讓您更輕鬆地進行組裝。組裝後 2-3 週，請檢查並重新鎖緊所有螺絲，並於此後定期檢查。

適合嬰兒的高腳椅

將椅背放在上方的位置。當孩子的手肘與桌面保持水平時，便是正確的座椅高度。這很可能是孩子首次開始使用 Leander 座椅時的最高座椅位置。腳踏板的位置應讓孩子可舒適地將腳放置於其上。配有安全帶的安全護欄，可確保兒童安全。請檢查安全護欄是否正確安裝於座椅上。安全護欄有兩種設定，可根據孩子的體型使用。如果您想同時使用安全帶，請遵循安全帶的使用說明。如果從安全護欄移除安全帶，則可以同使使用安全帶和安全護欄。托盤只可與 Leander 安全護欄搭配使用。請遵循托盤的使用說明。

調整座椅和腳踏板

隨著孩子的成長，您將需要使用座椅椅腳的各項設定來調整座椅和腳踏板，以確保孩子的坐姿符合最佳人體工學。

適合幼童的兒童座椅

當孩子 4-6 歲時，座椅和腳踏板可以互換，以便加長座椅深度。隨後，您可以將小型腳踏板全數移除。透過將椅背調整到較低的位置，亦可提升舒適度。

清潔保養

請使用柔軟的濕布擦拭 Leander 座椅，並於擦拭後，立即擦乾多餘的水份。僅使用溫和型清潔劑，避免使用任何化學或乙醇類產品。為防止刮傷，請勿使用鋼絲絨進行清潔。若將座椅暴露在陽光直射的環境，座椅顏色可能會隨時間而褪色。

產品資訊

亮面漆符合 EN71-3 標準。
Leander 高腳椅符合
歐洲安全標準 EN 14988。

警告

- 請勿讓孩子獨自坐在本座椅上
- 為防止本座椅在孩子推著桌緣時向後倒，請將本座椅置於平坦、堅實的表面上。這樣一來，本座椅就會向後滑動，而不會倒塌
- 請確保安全帶已正確安裝
- 在可自行坐直之前，請勿使用本座椅
- 請確保托盤已正確安裝
- 當搭配 Leander 安全護欄或 Leander 安全帶作為高腳椅使用時，本產品適用於可獨立坐起來的 3 歲以下或重量上限為 15 公斤的兒童。
- 若本座椅有任何部件損壞、裂開或遺失，則切勿使用
- 為免發生火災，請勿將本座椅放置在明火或熱源附近，如電熱器、煤氣爐等。
- 請先確保所有部件皆已正確安裝、調整和鎖緊，再使用本座椅
- 請確保安全杆和安全帶已正確安裝
- 倒落危險：請避免您的孩子爬上本產品。

☞ Garantie

All wooden and metal parts are covered by a 3 year guarantee. All guarantees apply to material and construction defects only.

The guarantee does not apply to defects resulting from normal wear and tear, incorrect use of the product, alterations to the product after purchase, and the use of accessories that have not been approved and marketed by Leander. The guarantee does not apply if the product's instructions for assembly, use or maintenance have not been complied with.

☞ 产品保证

所有木质和金属部分享有3年的保修期。此保证只适用于有关出厂时的材料和结构上的缺陷。此保证不包括于正常使用情况下的折旧和破损、因不当或不合理使用而造成的故障及维修、和使用未经 Leanderform 公司授权的零件或部分。此保证不包括因没有根据本手册安装、使用和维护产品而产生的任何事故。

☞ Garantie

Für alle Holz- und Metallteile wird eine Garantie von 3 Jahren gewährt. Die Garantie umfasst ausschließlich Material- und Konstruktionsfehler. Die Garantie deckt keine Mängel, die durch gewöhnliche Abnutzung, unsachgemäßen Gebrauch des Produkts oder Veränderungen am Produkt nach dem Kauf entstanden sind bzw. durch die Nutzung von Zubehör, das von Leander weder zugelassen ist noch verkauft wird. Die Garantie gilt nicht, wenn die Montage- und Gebrauchsanweisungen sowie die Pflegehinweise nicht befolgt wurden.

☞ Garantii

Kõik puidust ja metallist osad on kaetud 3-aastase garantiiga. Garantii kehtib ainult materjali- ja tootmisvigadele. Garantii ei kehti puudustele, mis tulenevad tavapärasest kulumisest, toote vales kasutamisest, toote muudatustest pärast ostmist ega tarvikute kasutamisest, mida Leander ei ole heaks kiitnud ega turustanud. Garantii ei kehti, kui toote kokkupaneku-, kasutus- või hooldusjuhiseid ei ole järgitud.

☞ Garantie

All wooden and metal parts are covered by a 3 year guarantee. All guarantees apply to material and construction defects only.

The guarantee does not apply to defects resulting from normal wear and tear, incorrect use of the product, alterations to the product after purchase, and the use of accessories that have not been approved and marketed by Leander. The guarantee does not apply if the product's instructions for assembly, use or maintenance have not been complied with.

☞ Garantie

All wooden and metal parts are covered by a 3 year guarantee. All guarantees apply to material and construction defects only.

The guarantee does not apply to defects resulting from normal wear and tear, incorrect use of the product, alterations to the product after purchase, and the use of accessories that have not been approved and marketed by Leander. The guarantee does not apply if the product's instructions for assembly, use or maintenance have not been complied with.

☞ Garanti

3 års garanti på samtlige træ – og metaldele. Alle garantier gælder materiale- og konstruktionsfejl.

Garantien gælder ikke defekter, der skyldes normal slitage, forkert brug af produktet, ændringer af produktet efter køb, brug af tilbehør, der ikke er godkendt og markedsført af Leander. Garantien gælder ikke ved manglende overholdelse af de monterings-, brugs- og vedligholdelsesvejledninger, der medfølger produktet.

☞ Garantía

Todas las piezas de madera y metal tienen una garantía de 3 años. La garantía solo se aplica a los materiales y defectos de fabricación.

La garantía no es válida para defectos causados por el desgaste producido por un uso normal de la silla, el uso indebido del producto, ni de la utilización de accesorios que no hayan sido aprobados y comercializados por Leander. La garantía no será válida en caso de que no se hayan seguido las instrucciones de montaje, utilización o mantenimiento.

☐ Takuu

Kaikki puu- ja metalliosat kuuluvat 3 vuoden takuun piiriin. Takuu koskee ainoastaan materiaali- ja valmistusvirheitä.

Takuu ei koske vikoja, jotka johtuvat normaalista kulumisesta, tuotteen virheellisestä käytöstä, tuotteen muutoksista oston jälkeen eikä sellaisten lisävarusteiden käytöstä, joita Leander ei ole hyväksynyt tai saattanut markkinoille.

Takuu ei ole voimassa, jos tuotteen kokoamis-, käyttö- tai huolto-ohjeita ei ole noudatettu.

☐ Εγγύηση

Όλα τα ξύλινα και μεταλλικά μέρη καλύπτονται από εγγύηση 3 ετών. Η εγγύηση ισχύει μόνο για ελαττώματα υλικών και κατασκευής.

Η εγγύηση δεν καλύπτει ελαττώματα που προκύπτουν από κανονική φθορά, εσφαλμένη χρήση του προϊόντος, τροποποιήσεις του προϊόντος μετά την αγορά, καθώς και τη χρήση αξεσουάρ που δεν έχουν εγκριθεί ή διατεθεί στην αγορά από τη Leander.

Η εγγύηση δεν ισχύει εάν δεν έχουν τηρηθεί οι οδηγίες συναρμολόγησης, χρήσης ή συντήρησης του προϊόντος.

☐ Garancia

Minden fa- és fémmalkatrésze 3 éves garancia vonatkozik. A garancia kizárólag anyaghibákra és gyártási hibákra érvényes.

A garancia nem vonatkozik azokra a hibákra, amelyek normál elhasználódásból, a termék helytelen használatából, a termék végzett módosításokból a vásárlás után, illetve olyan tartozékok használatából erednek, amelyeket a Leander nem hagyott jóvá vagy forgalmazott. A garancia érvényét veszti, ha a termék összeszerelési, használati vagy karbantartási útmutatásait nem tartották be.

☐ 보증

모든 나무와 금속 부품은 3년 보증이 적용됩니다. 모든 제품 보증은 생산 시 결함에만 적용됩니다.

보증의 내용에는 정상적인 마모로 인한 결함에는 적용되지 않습니다, 제품 사용시 잘못된 사용, 구입 후 제품 변경 및 리엔더에서 승인하지 않은 약세서리의 사용으로 인한 결함은 보증의 내용에 적용되지 않습니다.

조립, 사용 또는 유지 보수를 위해 제품의 지침을 준수하지 않은 경우에는 제품 보증이 적용되지 않습니다.

☐ Garantie

Les pièces en bois et en métal sont garanties 3 ans. La garantie ne couvre que les défauts de fabrication et de conception.

La garantie ne couvre pas les défauts dus à l'usure normal du produit, à l'utilisation incorrecte du produit, aux modifications apportées au produit après son achat et à l'utilisation d'accessoires non approuvés ni vendus par Leander.

La garantie ne sera pas non plus appliquée si les instructions de montage, d'utilisation ou de maintenance n'ont pas été respectées.

☐ Jamstvo

Svi drveni i metalni dijelovi pokriveni su trogodišnjim jamstvom. Jamstvo se odnosi samo na nedostatke materijala i izrade.

Jamstvo se ne odnosi na nedostatke koji nastaju kao posljedica normalnog trošenja, neispravne upotrebe proizvoda, preinaka proizvoda nakon kupnje, kao ni na upotrebu dodatne opreme koju Leander nije odobrio niti stavio na tržište.

Jamstvo ne vrijedi ako se upute za sastavljanje, upotrebu ili održavanje proizvoda nisu poštovale.

☐ Garanzia

Tutti i componenti in legno e in metallo sono coperti da 3 anni di garanzia. La garanzia è valida esclusivamente per difetti ai materiali e di fabbricazione.

Sono esclusi dalla garanzia difetti derivanti da normale usura, uso improprio del prodotto, modifiche successive al suo acquisto e uso di accessori non approvati o non distribuiti da Leander. La garanzia non si applica in caso di mancato rispetto delle istruzioni di montaggio, uso o manutenzione del prodotto.

☐ Garantija

Visoms medinėms ir metalinėms dalims taikoma 3 metų garantija. Garantija galioja tik medžiagai ir gamybos defektams.

Garantija netaikoma defektams, atsirandantiems dėl įprasto nusidėvėjimo, netinkamo produkto naudojimo, produkto pakeitimų po pirkimo, taip pat naudojant priedus, kurių „Leander“ nėra patvirtinusi ar pateikusi į rinką.

Garantija negalioja, jei nebuvo laikomasi produkto surinkimo, naudojimo ar priežiūros instrukcijų.

≥ Garantija

Visām koka un metāla detaļām tiek piemērota 3 gadu garantija. Garantija attiecas tikai uz materiālu un ražošanas defektiem.

Garantija neattiecas uz defektiem, kas radušies parastas nolietošanās, produkta nepareizas lietošanas, produkta modifikāciju pēc iegādes, kā arī tādu aksesuāru izmantošanas dēļ, kurus Leander nav apstiprinājis vai lai laidis tirgū.

Garantija nav spēkā, ja nav ievērotas produkta salikšanas, lietošanas vai apkopes instrukcijas.

≧ Garantie

Op alle houten en metalen onderdelen is een garantietermijn van 3 jaar van toe-passing. De garantie geldt altijd alleen voor materiaal- en constructiefouten. De garantie geldt niet voor gebreken die het gevolg zijn van normale slijtage, een onjuist gebruik van het product, aanpassingen aan het product na aankoop en het gebruik van accessoires die niet zijn goedgekeurd en die niet op de markt zijn gebracht door Leander. De garantie is niet van toepassing indien de bij het product verstrekte instructies voor montage, gebruik of onderhoud niet zijn nageleefd.

⚡ Garantia

Todas as peças de madeira e de metal são cobertas por uma garantia de 3 anos. Todas as garantias são aplicáveis apenas a defeitos de materiais e construção.

A garantia não se aplica a defeitos resultantes de desgaste normal, utilização incorreta do produto, alterações no produto após a compra e a utilização de acessórios que não tenham sido aprovados e comercializados pela Leander. A garantia não se aplica se as instruções de montagem, utilização ou manutenção do produto não foram cumpridas.

SE Garanti

Alla trä- och metalldelar täcks av en tre-årig garanti. Alla garantier gäller endast material- och konstruktionsfel.

Garantin gäller inte defekter som är resultatet av normalt slitage, felaktig användning av produkten, ändringar av produkten efter köpet och användning av tillbehör som inte har godkänts och marknadsförts av Leander.

Garantin gäller inte om produktens anvisningar för montering, användning eller underhåll inte har följts.

z Garanti

Alle tre- og metalldele er dekket av en tre års garanti. Alle garantier gjelder bare material- og konstruksjonsfeil.

Garantien gjelder ikke for feil som har oppstått på grunn av normal slitasje, feil bruk av produktet, endringer i produktet etter kjøp og bruk av tilbehør som ikke er godkjent og markedsført av Leander. Garantien gjelder ikke hvis produktets instruksjoner for montering, bruk eller vedlikehold ikke er overholdt.

≡ Gwarancja

Wszystkie elementy drewniane i metalowe objęte są 3-letnią gwarancją, tekstylia – 2-letnią gwarancją. Gwarancje dotyczą wyłącznie wad materiałowych i konstrukcyjnych. Gwarancja nie obejmuje wad wynikających z normalnego zużycia, nieprawidłowego użytkowania produktu, zmian konstrukcyjnych produktu dokonywanych przez użytkownika lub osoby trzecie po zakupie oraz użycia akcesoriów, które nie zostały zatwierdzone i nie są sprzedawane przez Leander. Gwarancja nie obowiązuje w przypadku postępowania niezgodnego z instrukcją montażu, użytkowania lub konserwacji produktu.

⚡ Garantie

Toate părțile din lemn și metal sunt acoperite de o garanție de 3 ani. Garanția se aplică numai pentru defecte de material și de fabricație.

Garanția nu se aplică defectelor care rezultă din uzura normală, utilizarea incorectă a produsului, modificările aduse produsului după achiziție, precum și utilizării accesoriilor care nu au fost aprobate sau comercializate de Leander. Garanția nu este valabilă dacă instrucțiunile de asamblare, utilizare sau întreținere ale produsului nu au fost respectate.

☞ Garantía

Todas las piezas de madera y metal tienen una garantía de 3 años. La garantía solo se aplica a los materiales y defectos de fabricación.

La garantía no es válida para defectos causados por el desgaste producido por un uso normal de la silla, el uso indebido del producto, ni de la utilización de accesorios que no hayan sido aprobados y comercializados por Leander.

La garantía no será válida en caso de que no se hayan seguido las instrucciones de montaje, utilización o mantenimiento.

☞ Garancija

Vsi leseni in kovinski deli so zajeti z 3-letno garancijo. Garancija velja samo za napake v materialu in izdelavi.

Garancija ne velja za napake, ki nastanejo zaradi običajne obrabe, napačne uporabe izdelka, sprememb izdelka po nakupu, ter zaradi uporabe dodatkov, ki jih podjetje Leander ni odobrilo ali dalo na trg.

Garancija ne velja, če navodil za sestavljanje, uporabo ali vzdrževanje izdelka niso upoštevali.

㊄ 保固

所有木製和金屬部件皆有 3 年保固。所有保固僅適用於材料和結構缺陷。

本保固不適用於正常磨損、不正確使用本產品、購買後對本產品進行調整改變、使用未經 Leander 認可和推廣的配件而導致的缺陷。

若未遵守本產品的組裝、使用或維護說明，則不適用本保固。

HARDWARE

ЗАКРЕПВАЩИ ЕЛЕМЕНТИ, 固定件, UPEVŇOVACÍ PRVKY, BEFESTIGUNGSELEMENTE, BESLAG, KINNITUSDETAILID, ELEMENTOS DE FIJACIÓN, KIINNITYSTARVIKKEET, ÉLÉMENTS DE FIXATION, ΣΤΟΙΧΕΙΑ ΣΤΕΡΕΩΣΗΣ, UČVRŠČIVAČI, RÖGZÍTŐELEMENK, ELEMENTI DI FISSAGGIO, 고정 부품, TVIRTINIMO DETALĚS, FIKSĀCIJAS ELEMENTI, FESTEMIDLER, BEVESTIGINGSELEMENTEN, ELEMENTY MOCUJĄCE, ELEMENTOS DE FIXAÇÃO, ELEMENTE DE FIXARE, FÄSTDELAR, UPEVŇOVACIE PRVKY, PRITRDILNI ELEMENTI, 固定件

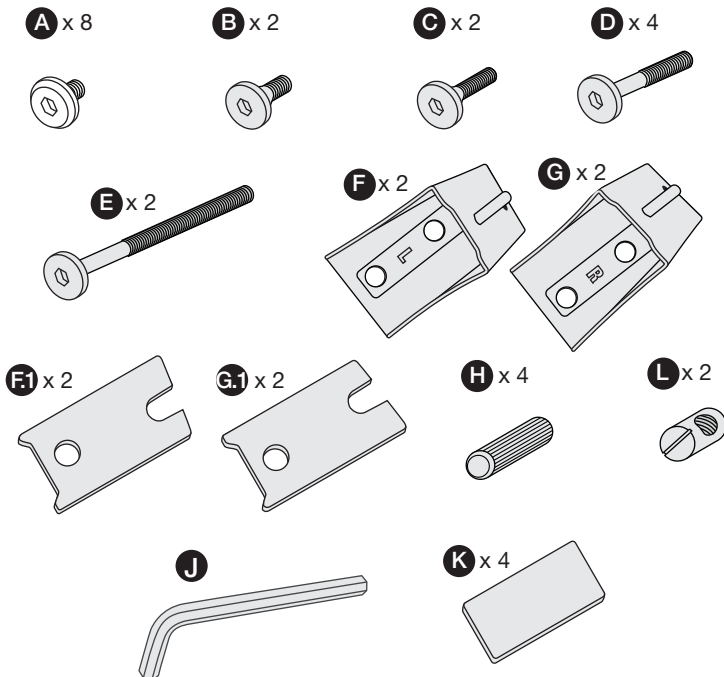

PARTS LIST

СПИСЪК С ЧАСТИ, 零件清單, SEZNAM DÍLŮ, TEILELISTE, STYKLISTE, OSADÉ LOEND, LISTA DE PIEZAS, OSALUETTELO, LISTE DES PIÈCES, ΛΙΣΤΑ ΕΞΑΡΤΗΜΑΤΩΝ, POPIS DIJELOVA, ALKATRÉSZLISTA, ELENCO DELLE PARTI, 부품 목록, DETALIŲ SAŖAŠAS, DETALJU SARAKSTS, DELLELISTE, ONDERDELENLIJST, LISTA CZĘŚCI, LISTA DE PEÇAS, LISTĂ DE PIESE, DELSLISTA, ZOZNAM DIELOV, SEZNAM DELOV, 零件清單

- 1 Leg set
- 2 Cross bar
- 3 Backrest
- 4 Seat
- 5 Footrest
- 6 Feet

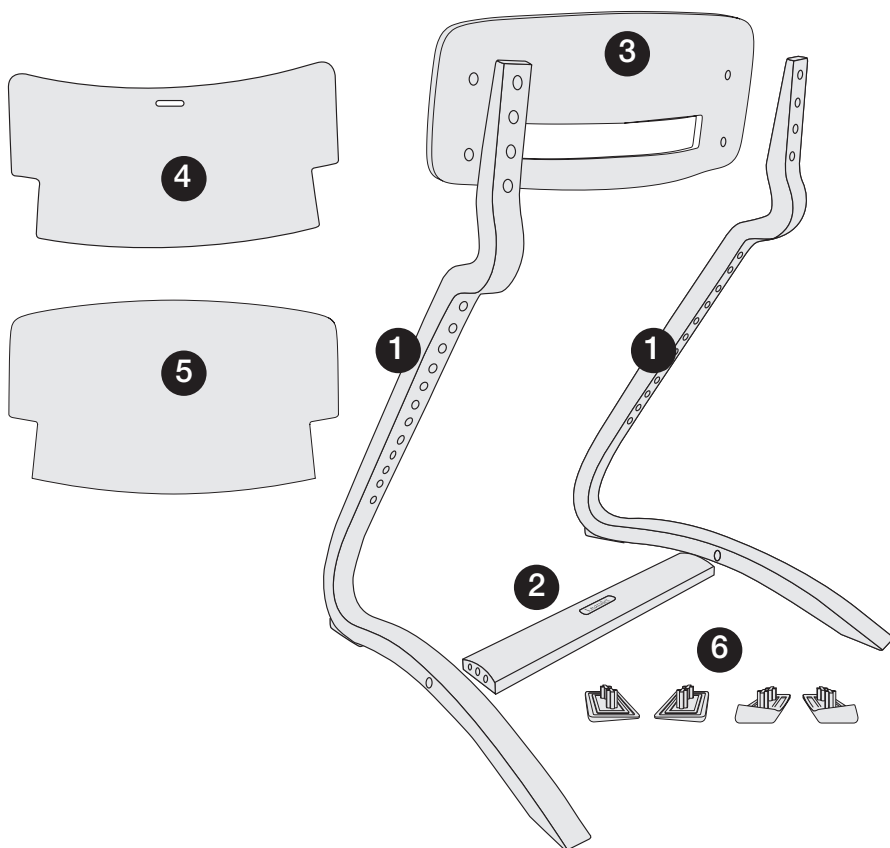

ASSEMBLY

МОНТАЖ, 安装, MONTÁŽ, MONTAGE, MONTERING, PAIGALDUS, MONTAJE, ASENUS,
MONTAGE, ΣΥΝΑΡΜΟΛΟΓΗΣΗ, MONTAŽA, SZERELÉS, MONTAGGIO, 설치, MONTAVIMAS,
MONTÁŽA, MONTERING, MONTAGE, MONTAŽ,
MONTAGEM, MONTAJ, MONTERING, MONTÁŽ,
MONTAŽA, 安装

1

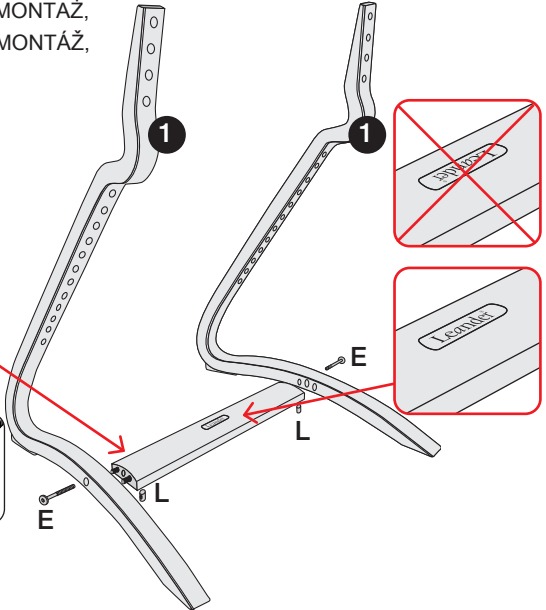
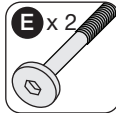
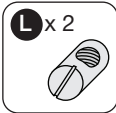
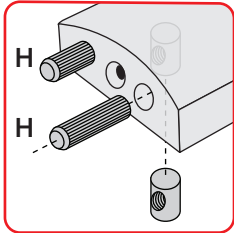

2

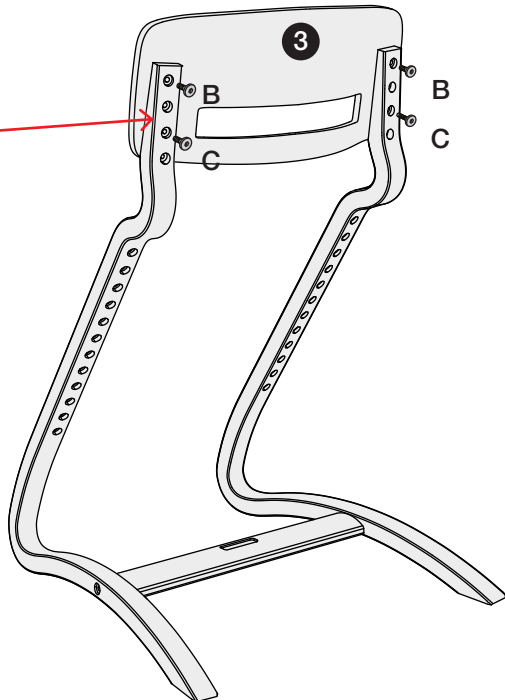
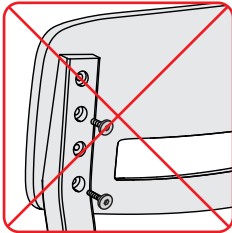
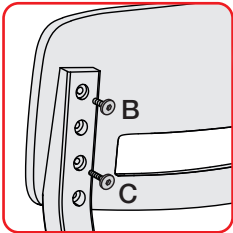

3

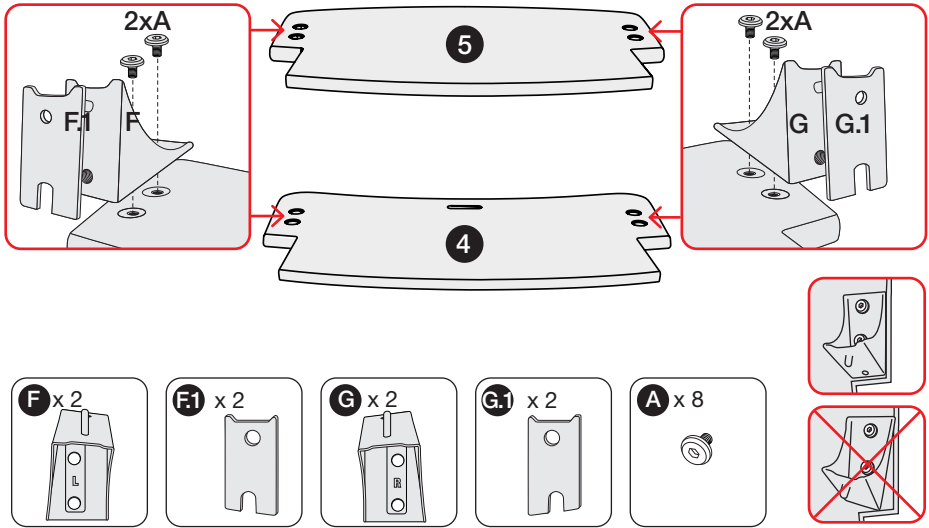

4

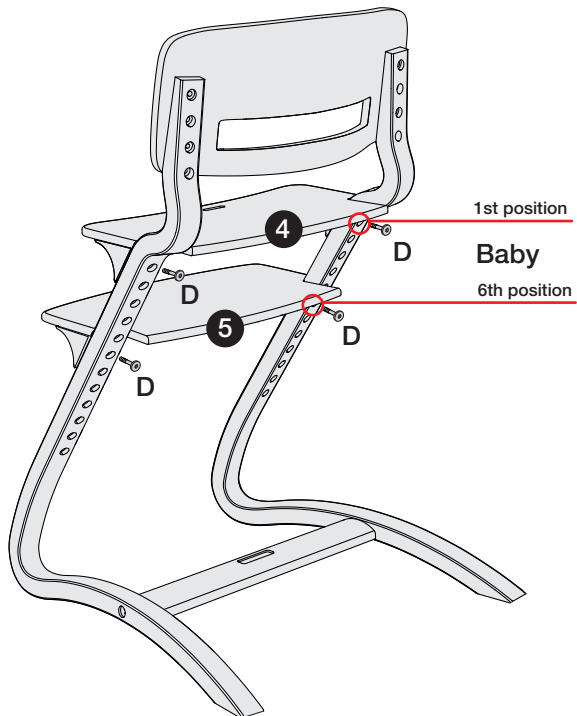

5

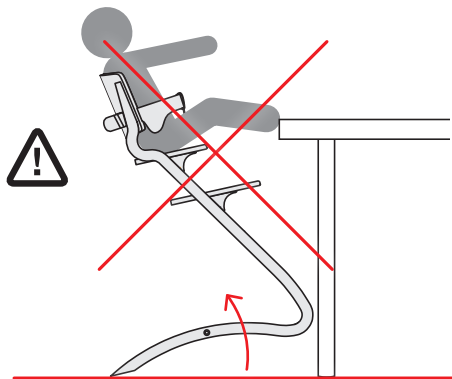
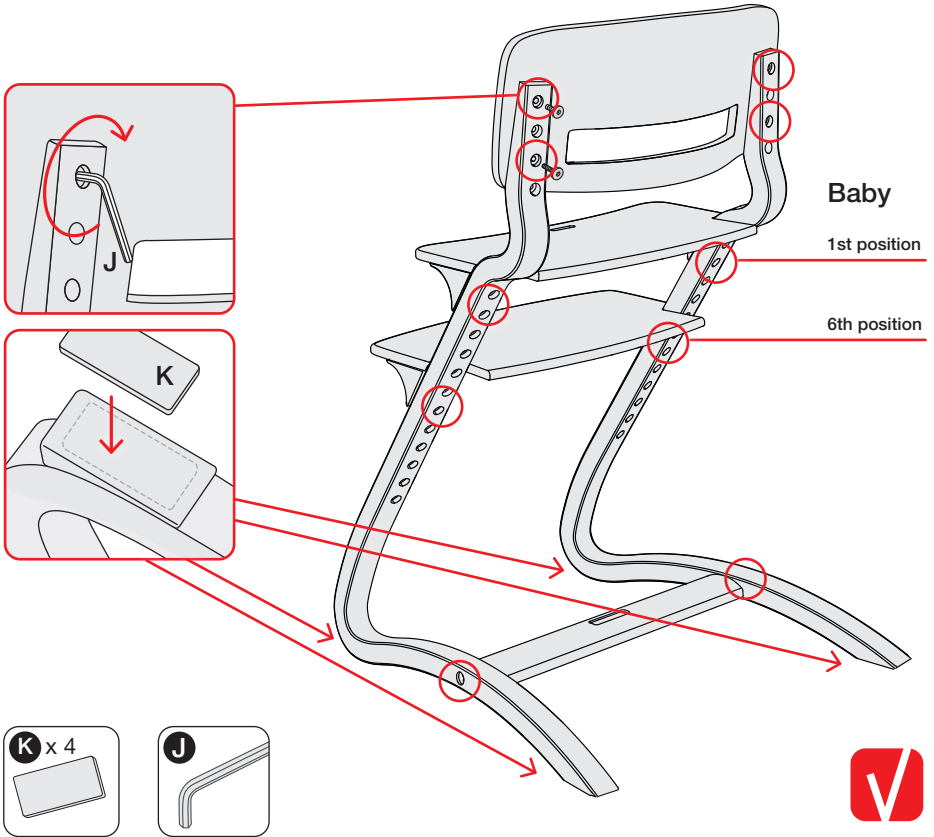

POSITIONS

ПОЗИЦИИ, 位置, POZICE, POSITIONEN, POSITIONER, POSITSIOONID, POSICIONES, ASEMAT, POSITIONS, ΘΕΣΕΙΣ, POZICIJE, POZÍCIÓK, POSIZIONI, 위치, POZICIJOS, POZÍCIJAS, POSISJONER, POSITIES, POZYCJE, POSIÇÕES, POZIЦII, POSITIONER, POZÍCIE, POZICIJE, 位置

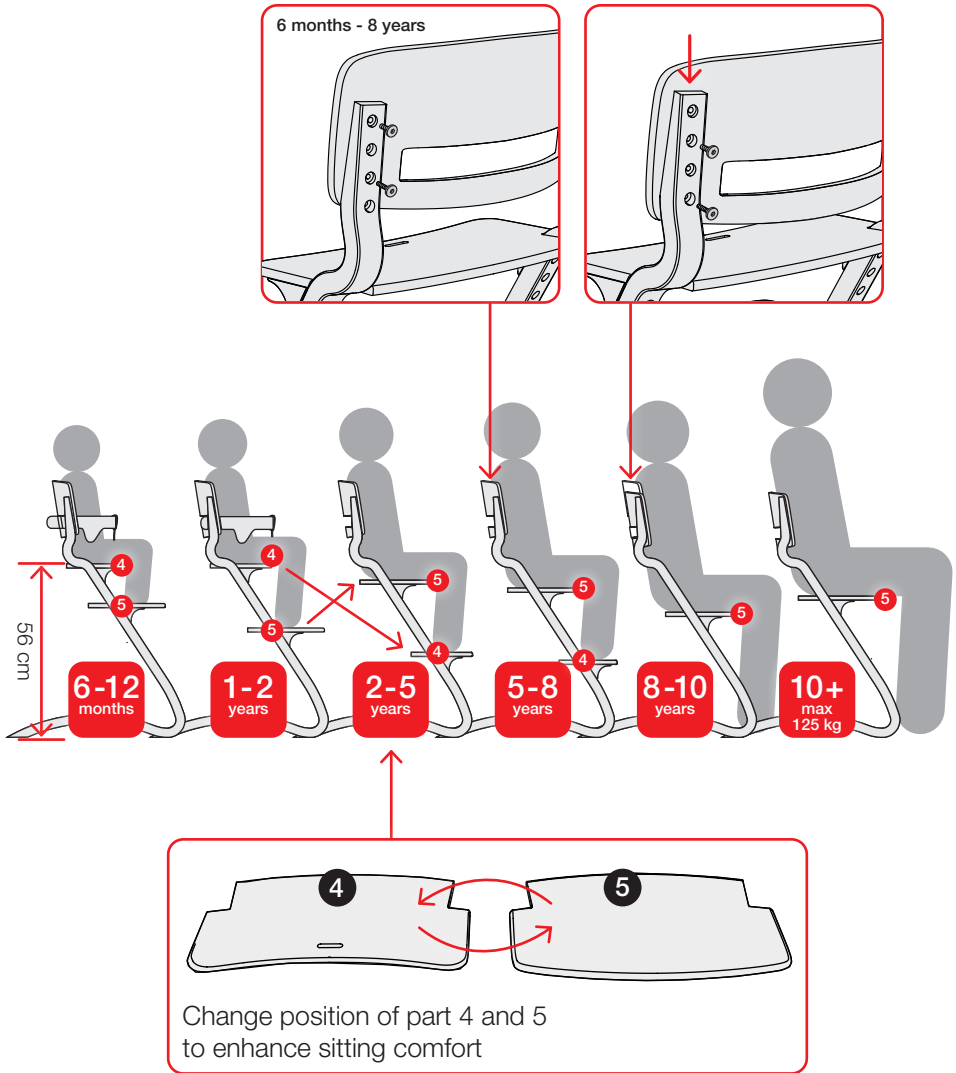

SAFETY BAR (accessory)

ПРЕДПАЗНА ПРЕГРАДА, 安全护栏, BEZPEČNOSTNÍ ZÁBRANA, SICHERHEITSBÜGEL, SIKKERHEDSBØJLE, TURVAKAARI, BARRA DE SEGURIDAD, TURVAKAARI, BARRE DE SÉCURITÉ, ΜΠΑΡΑ ΑΣΦΑΛΕΙΑΣ, SIGURNOSNA PREČKA, BIZTONSÁGI RÚD, BARRA DI SICUREZZA, 안전 바, APSAUGINIS LANKAS, DROŠĪBAS STIENIS, SIKKERHETSBOYLE, VEILIGHEIDSBEGEL, BARIERKA BEZPIECZEŃSTWA, BARRA DE SEGURANÇA, BARĂ DE SIGURANȚĂ, SÄKERHETSBYGEL, BEZPEČNOSTNÁ ZÁBRANA, VARNOSTNI LOK, 安全護欄

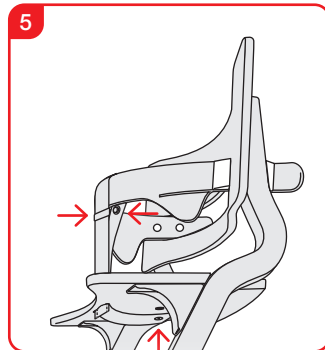
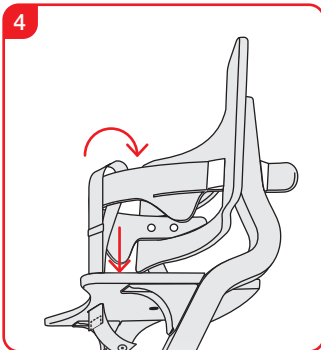
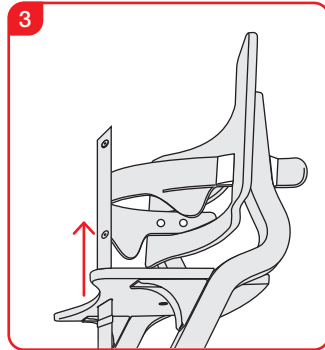
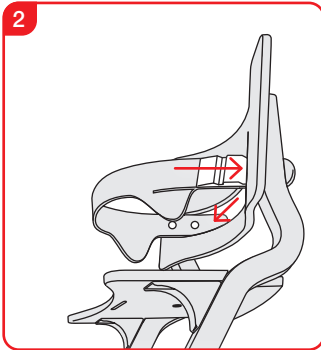
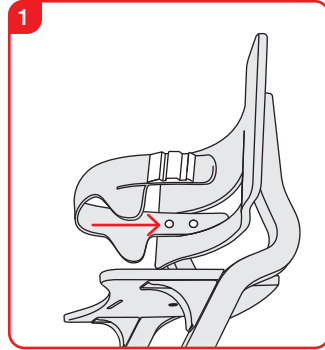
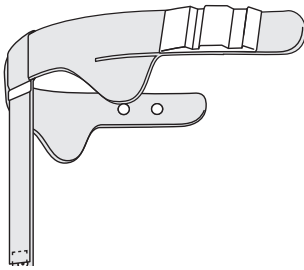

SAFETY HARNESS (accessory)

ПРЕДПАЗЕН КОЛАН, 安全背帶, BEZPEČNOSTNÍ POSTROJ, SICHERHEITSGURT, SIKKERHEDSSELE, TURVARIHM, ARNÉS DE SEGURIDAD, TURVAVALJAAT, HARNAIS DE SÉCURITÉ, ΖΩΝΗ ΑΣΦΑΛΕΙΑΣ, SIGURNOSNI POJAS, BIZTONSÁGI HEVEDER, IMBRACATURA DI SICUREZZA, 안전 하네스, SAUGOS DIRŽAI, DROŠĪBAS JOSTA, SIKKERHETSSELE, VEILIGHEDSHARNAS, PAS BEZPIECIEŅSTWA, ARNÉS DE SEGURANÇA, HAM DE SIGURANȚĂ, SÄKERHETSSELE, BEZPEČNOSTNÝ POSTROJ, VARNOSTNI PAS, 安全背帶

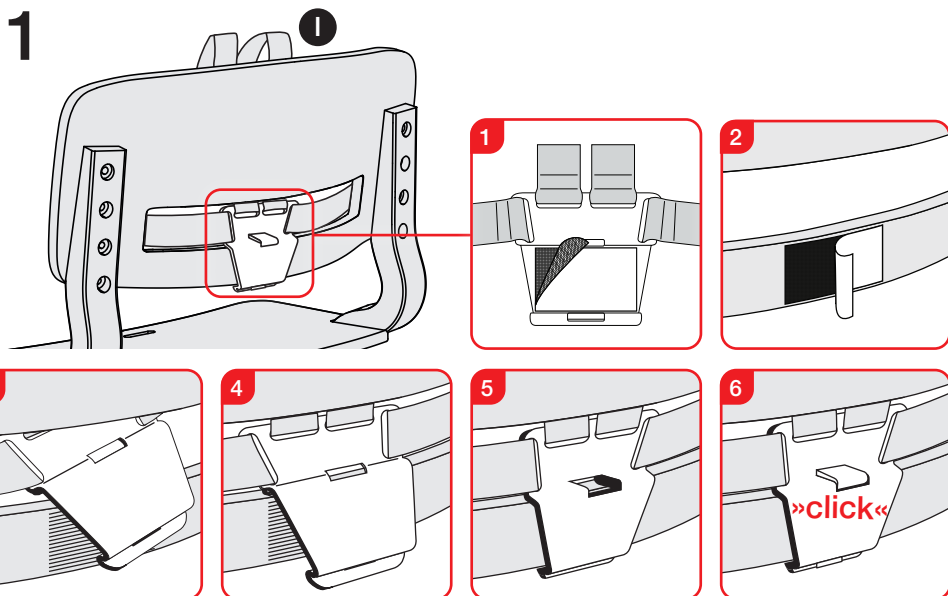
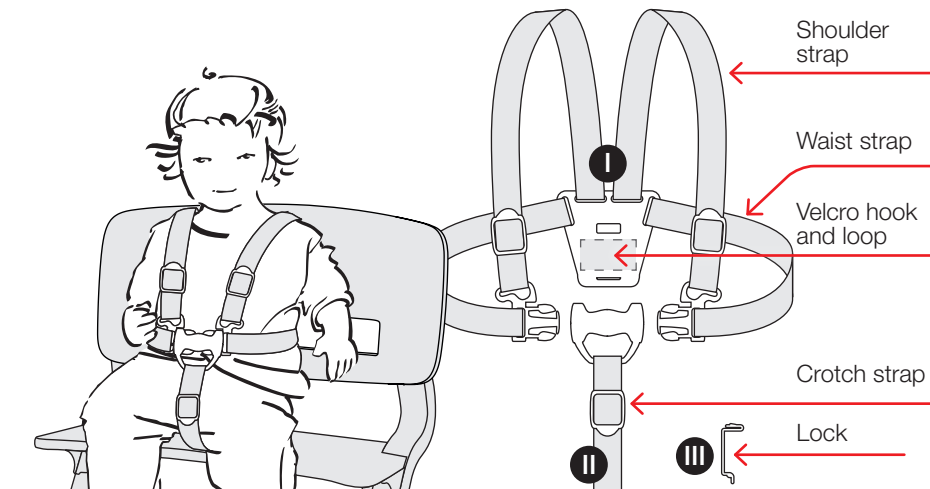

2

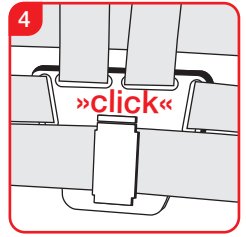
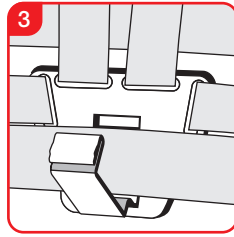
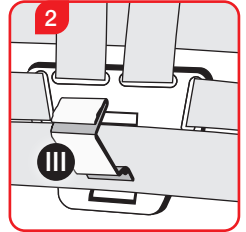
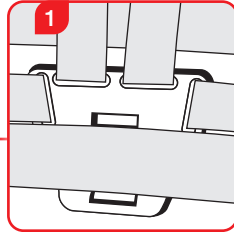
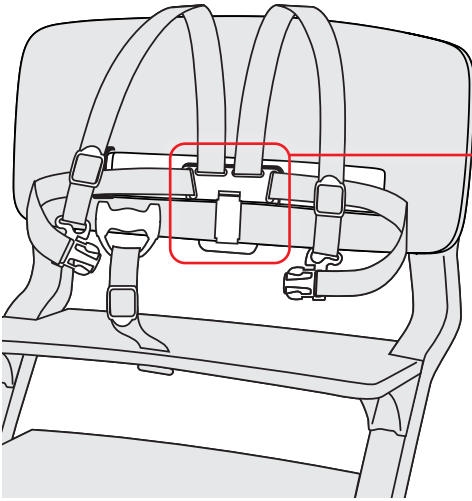

3

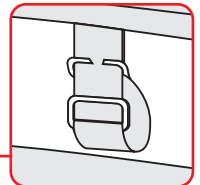
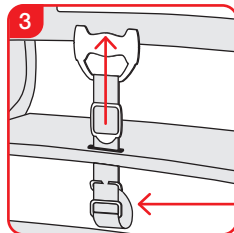
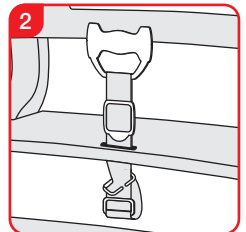
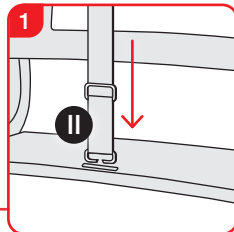
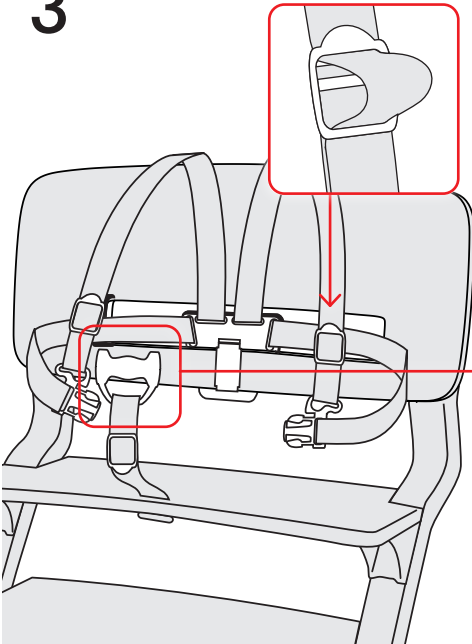

NEWBORN SEAT (accessory)

СЕДАЛКА ЗА НОВОРОДЕНО, 新生儿座椅, SEDÁTKO PRO NOVOROZENCE, 新生儿座椅, NEUGEBORENENSITZ, BABYINDSATS, VASTSŪNDINU ISTE, ASIENTO PARA RECIÉN NACIDO, VASTASYNTYNEEN ISTUIN, SIÈGE POUR NOUVEAU-NÉ, ΚΑΘΙΣΜΑ ΝΕΟΓΕΝΝΗΤΟΥ, SJEDEĆI UMETAK ZA NOVOROĐENČE, ÚJSZÜLÖTT ÜLÉS, SEDUTA PER NEONATO, 신생아 시트, NAUJAGIMIO KĒDUTĒ, JAUNDZIMUŠĀ SĒDEKLIS, NYFØDTSETE, NEWBORN-ZITJE, SIEDZISKO DLA NOWORODKA, ASSENTO PARA RECÉM-NASCIDO, SCAUN PENTRU NOU-NĂSCUT, NYFÖDDSÄTE, SEDADLO PRE NOVORODENCA, SEDEŽ ZA NOVOROJENČKA,

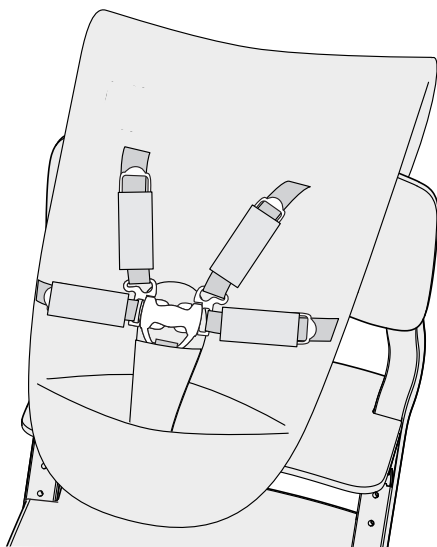
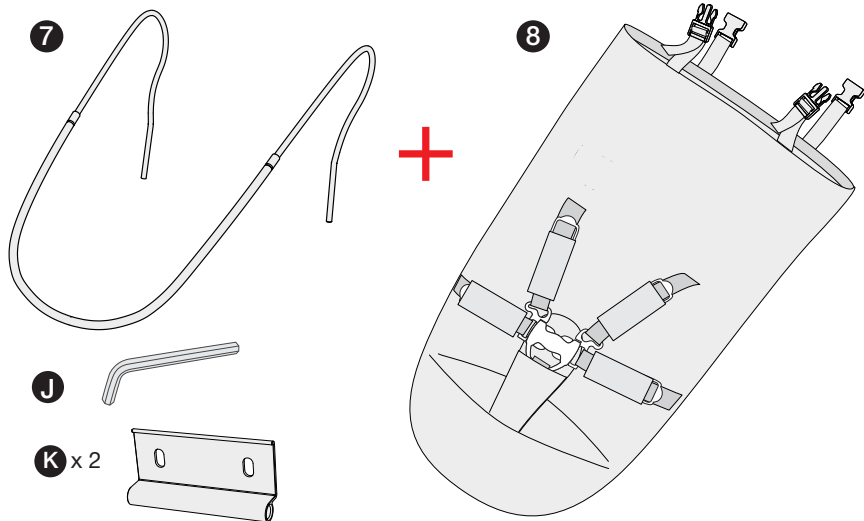

TRAY (accessory)

ТАБЛА, 托盘, PODNOS, TABLETT, BAKKE, SALV, BANDEJA, TARJOTIN, PLATEAU, ΔΙΣΚΟΣ, POSLUŽAVNIK, TÁLCA, VASSOIO, 트레이, PADÉKLAS, PARLĀTE, BRETT, DIENBLAD, TACA, BANDEJA, TAVĀ, BRICKA, PODNOS, PLADENJ, 托盤

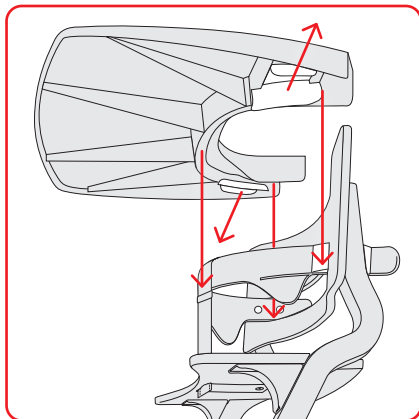
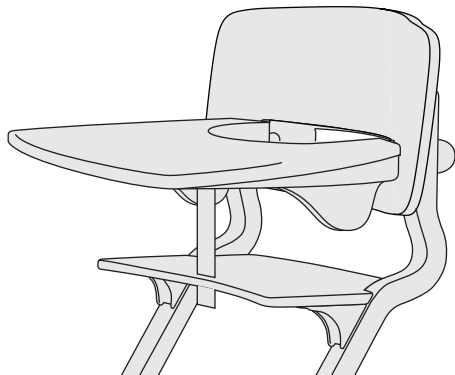
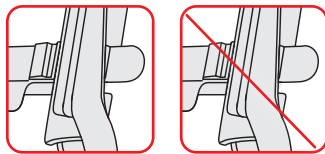

SPECIFICATIONS

СПЕЦИФИКАЦИИ, 规格, SPECIFIKACE, SPEZIFIKATIONEN, SPECIFIKATIONER, SPETSIFIKATSIOONID, ESPECIFICACIONES, TEKNISET TIEDOT, SPÉCIFICATIONS, ΠΡΟΔΙΑΓΡΑΦΕΣ, SPECIFIKACIJE, SPECIFIKÁCIÓK, SPECIFICHE, 사양, SPECIFIKACIJOS, SPECIFIKĀCIJAS, SPESIFIKASJONER, SPECIFICATIES, SPECYFIKACJE, ESPECIFICAÇÕES, SPECIFICAȚII, SPECIFIKATIONER, ŠPECIFIKÁCIE, SPECIFIKACIJE, 规格

Weight / Gewicht
Poids / Peso
Vægt / Vikt
Vekt / Paino
产品净重 / 重量
5,3kg / 11.7 lbs
5.3公斤 / 11.7磅

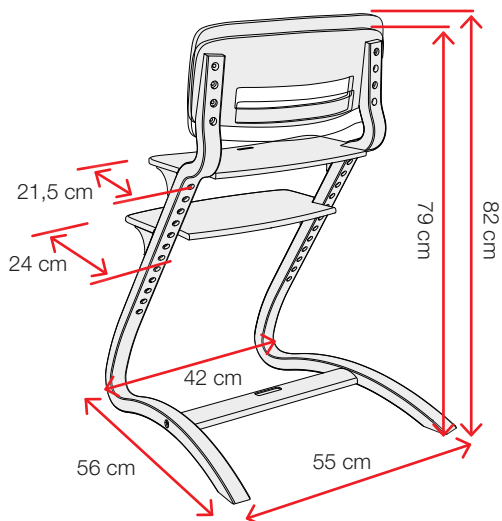

Leander A/S
Georg Jensens Vej 8
8600 Silkeborg
Denmark

leander@leander.com

www.leander.com

2026 / 03 / 306181-00

Leander[®]
ALL THE CARE IN THE WORLD