

Sebra Universal Bed Rail



FSC® C160110
The mark of
responsible forestry



EU Ecolabel :
DK/049/014

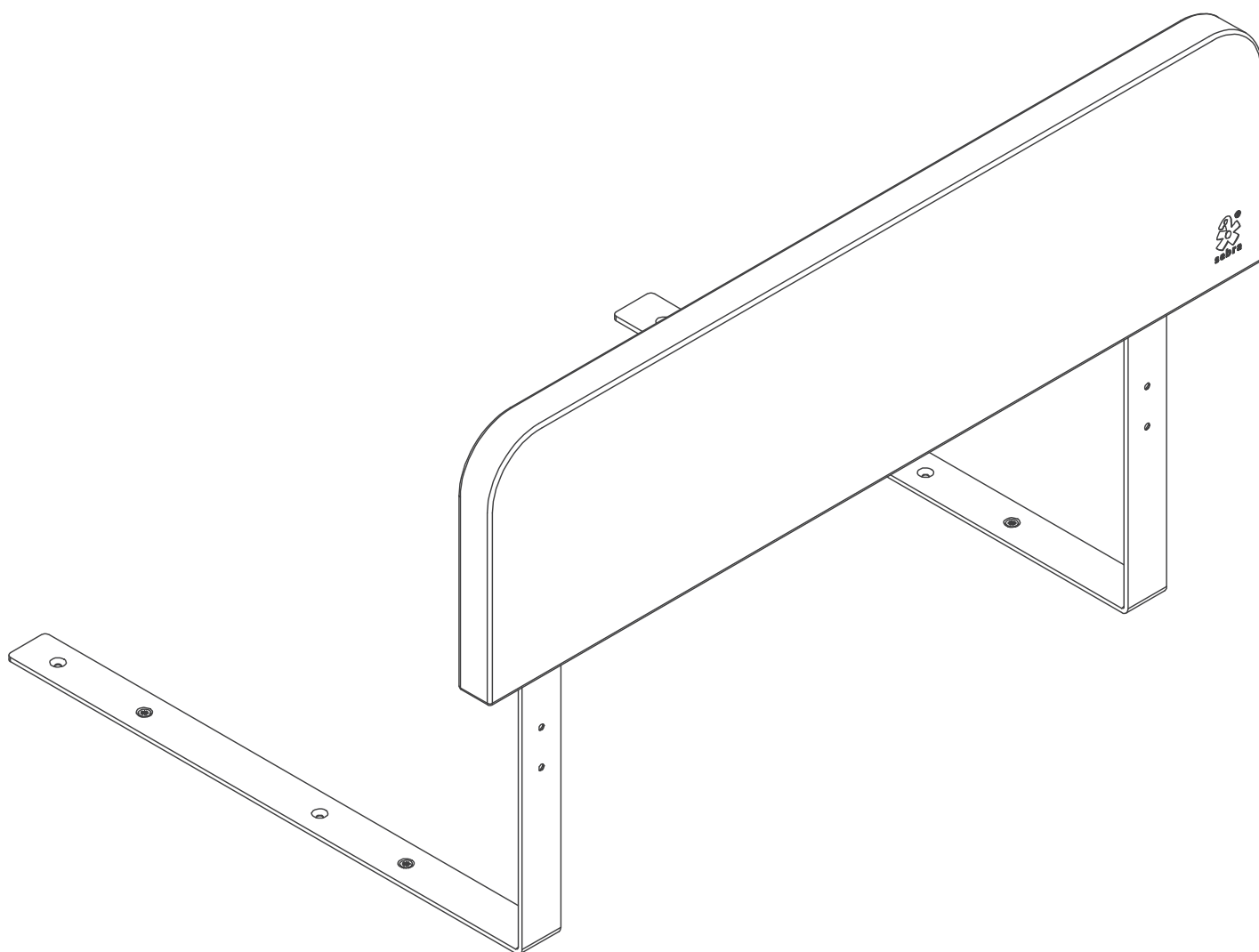

60,0

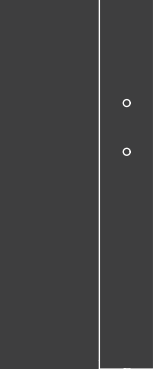
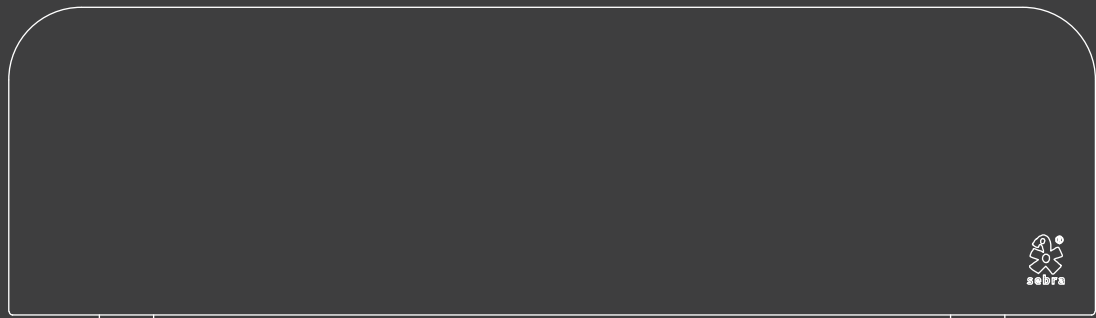

5,5



5,5

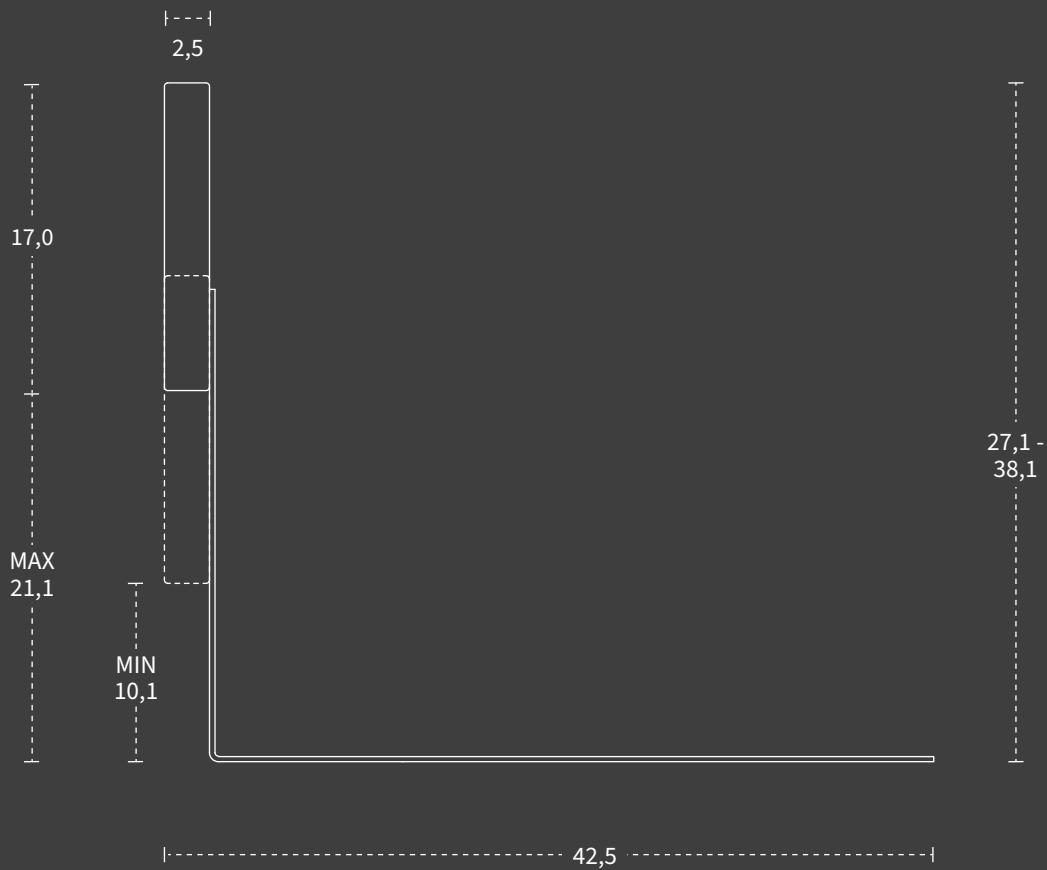

2,5

17,0

MAX
21,1

MIN
10,1

27,1 -
38,1

42,5

* Measurements shown are in centimeters

Instructions and warnings 4

DA • INSTRUKTIONER OG ADVARSLER **NO** • INSTRUKSJONER OG ADVARSLER **SV** • INSTRUKTIONER OCH VARNINGAR **DE** • HINWEISE UND WARNUNGEN **NL** • INSTRUCTIES EN WAARSCHUWINGEN **FR** • INSTRUCTIONS ET AVERTISSEMENTS **ES** • INSTRUCCIONES Y ADVERTENCIAS **IT** • ISTRUZIONI E AVVERTENZE **BG** • ИНСТРУКЦИИ И ПРЕДУПРЕЖДЕНИЯ **ET** • JUHISED JA HOIATUSED **FI** • OHJEET JA VAROITUKSET **EL** • ΟΔΗΓΙΕΣ ΚΑΙ ΠΡΟΕΙΔΟΠΟΙΗΣΕΙΣ **HR** • UPUTE I UPOZORENJA **LV** • INSTRUKCIJAS UN BRĪDINĀJUMI **LT** • INSTRUKCIJOS IR ĮSPĖJIMAI **PL** • INSTRUKCJE I OSTRZEŻENIA **PT** • INSTRUÇÕES E AVISOS **RO** • INSTRUCȚIUNI ȘI AVERTIZĂRI **SK** • INŠTRUKCIE A VAROVANIA **SL** • NAVODILA IN OPOZORILA **CS** • POKYNY A VÝSTRAHY **HU** • UTASÍTÁSOK ÉS FIGYELMEZTETÉSEK **ZH** • 说明和警告

Component list 26

DA • KOMPONENTLISTE **NO** • KOMPONENTLISTE **SV** • LISTA ÖVER DELAR **DE** • LISTE DER KOMPONENTEN **NL** • COMPONENTENLIJST **FR** • LISTE DES COMPOSANTS **ES** • LISTA DE COMPONENTES **IT** • ELENCO DEI COMPONENTI **BG** • СПИСЪК НА КОМПОНЕНТИТЕ **ET** • KOMPONENTIDE LOETELU **FI** • OSALUETTELO **EL** • ΚΑΤΑΛΟΓΟΣ ΣΤΟΙΧΕΙΩΝ **HR** • POPIS KOMPONENTI **LV** • DETĀĻU SARAKSTS **LT** • KOMPONENTŲ SAŲAŠAS **PL** • LISTA ELEMENTÓW **PT** • LISTA DE COMPONENTES **RO** • LISTA DE COMPONENTE **SK** • ZOZNAM KOMPONENTOV **SL** • SEZNAM SESTAVNIH DELOV **CS** • SEZNAM SOUČÁSTÍ **HU** • ALKATRÉSZEK LISTÁJA **ZH** • 组件清单

Hardware 26

DA • HARDWARE **NO** • HARDWARE **SV** • UTRUSTNING **DE** • HARDWARE **NL** • HARDWARE **FR** • MATÉRIEL **ES** • HARDWARE **IT** • HARDWARE **BG** • ХАРДУЕР **ET** • RIISTVARA **FI** • TYÖKALUT **EL** • ΕΞΟΠΛΙΣΜΟΣ **HR** • HARDVER **LV** • APARATŪRA **LT** • TECHNINĖ ĮRANGA **PL** • ELEMENTY KONSTRUKCYJNE **PT** • HARDWARE **RO** • HARDWARE **SK** • HARDVÉR **SL** • STROJNA OPREMA **CS** • KOVÁNÍ **HU** • SZERSZÁMOK **ZH** • 硬件

Assembly 27

DA • SAMLEVEJLEDNING **NO** • MONTERINGSANVISNING **SV** • MONTERINGSANVISNINGAR **DE** • BAUANLEITUNG **NL** • MONTAGEHANDLEIDING **FR** • INSTRUCTIONS DE MONTAGE **ES** • INSTRUCCIONES DE ARMADO **IT** • ISTRUZIONI DI MONTAGGIO **BG** • СГЛОБЯВАНЕ **ET** • KOKKUPANEK **FI** • KOKOAMINEN **EL** • ΣΥΝΑΡΜΟΛΟΓΗΣΗ **HR** • SKLAPANJE **LV** • MONTĀŽA **LT** • SURINKIMAS **PL** • MONTAŻ **PT** • MONTAGEM **RO** • ANSAMBLU **SK** • MONTÁŽ **SL** • SESTAVA **CS** • MONTÁŽ **HU** • ÖSSZESZERELÉS **ZH** • 组装

Materials 31

DA • MATERIALER **NO** • MATERIALER **SV** • MATERIAL **DE** • MATERIALIEN **NL** • MATERIALEN **FR** • MATÉRIAUX **ES** • MATERIALES **IT** • MATERIALI **BG** • МАТЕРИАЛИ **ET** • MATERJALID **FI** • MATERIAALIT **EL** • ΥΛΙΚΑ **HR** • MATERIJALI **LV** • MATERIĀLI **LT** • MEDŽIAGOS **PL** • MATERIAŁY **PT** • MATERIAIS **RO** • MATERIALE **SK** • MATERIÁLY **SL** • MATERIALI **CS** • MATERIÁLY **HU** • ANYAGOK **ZH** • 材质

EN

IMPORTANT - SAVE FOR LATER USE: READ CAREFULLY

THE BED RAIL CAN BE USED FOR THE SEBRA BED, BABY & JR., WHEN PULLED OUT IN THE JUNIOR POSITION, AS WELL AS THE SEBRA BED, JUNIOR & GROW, AND OTHER BEDS WITH AN EDGE BETWEEN 10.1 AND 21.1 CM IN HEIGHT. THE BED RAIL IS EASILY ATTACHED TO THE SIDE OF THE BED TO MINIMISE THE RISK OF THE CHILD FALLING OUT OF BED WHEN SLEEPING.

THE BED RAIL IS PLACED AT THE SIDE OF THE BED – EITHER AT THE CENTRE OR AT THE HEAD OR FOOT END. ON THE SEBRA BED, BABY & JR, THE BED RAIL CANNOT BE PLACED ON THE PULL-OUT PIECE. A BED RAIL CAN EASILY BE FITTED ON BOTH SIDES OF THE BED IF NEEDED.

THE SEBRA BED RAIL WAS DESIGNED FOR INDOOR USE.

THE WEIGHT OF THE PRODUCT: 2,9 KG.

PRODUCT PARTS AND ASSEMBLY

THE PRODUCT MUST BE ASSEMBLED BY AN ADULT.

THIS PRODUCT CONTAINS SMALL PARTS THAT MUST BE KEPT AWAY FROM SMALL CHILDREN. TO AVOID A SAFETY HAZARD, THE PRODUCT MUST BE ASSEMBLED EXACTLY ACCORDING TO THE MANUFACTURER'S INSTRUCTIONS.

IF POSSIBLE, SAVE THE PACKAGING SO THAT THE PRODUCT CAN BE STORED AT A LATER DATE, IF NECESSARY. WHEN DISPOSING OF PACKAGING, YOU SHOULD COMPLY WITH LOCAL REGULATIONS.

FOLLOW THE ASSEMBLY INSTRUCTIONS AND GET AN OVERVIEW BEFORE STARTING ASSEMBLY.

MATERIALS

VIEW PAGE 31 FOR AN OVERVIEW OF COMPONENT PARTS.

THE PRODUCT HAS NOT BEEN TREATED WITH, NOR DOES IT CONTAIN, BIOCIDAL PRODUCTS AS A DISINFECTANT.

MAINTENANCE GUIDE – CLEANING AND CARE

WOOD IS A LIVING NATURAL MATERIAL THAT ADAPTS TO ITS SURROUNDINGS. SO DO PROTECT THE PRODUCT FROM STRONG HEAT SOURCES SUCH AS RADIATORS, WOOD-BURNING STOVES, ETC. TO PREVENT THE WOOD FROM DRYING OUT. YOU SHOULD ALSO PROTECT THE PRODUCT FROM DIRECT SUNLIGHT TO PREVENT FADING AND FLUCTUATING HUMIDITY. EXPOSURE TO DRAMATIC TEMPERATURE VARIATIONS OR HIGH HUMIDITY CAN ALSO DAMAGE THE PRODUCT, AND IT SHOULD THEREFORE BE USED AND STORED WITH THIS IN MIND.

CLEAN THE PRODUCT WITH A SOFT CLOTH WRUNG OUT IN WARM, SOAPY WATER. WIPE DRY WITH A HARD-WRUNG CLOTH. NEVER USE ABRASIVE CLEANERS, ALCOHOL-BASED AGENTS, BLEACHES OR SHARP OBJECTS WHEN CLEANING.

SPARE PARTS

SEBRA OFFERS SPARE PARTS FOR THIS PRODUCT. IF PARTS ARE FOUND TO BE DEFECTIVE AFTER NORMAL PRIVATE USE, SPARE PARTS WILL BE MADE AVAILABLE FREE OF CHARGE UPON PRESENTATION OF A VALID RECEIPT FOR A PERIOD OF 5 YEARS FROM THE DATE OF PURCHASE. IF THE PARTS ARE DAMAGED BY MISUSE OR ARE LOST, SPARE PARTS ARE AVAILABLE TO PURCHASE. READ MORE ABOUT HOW AND WHERE YOU CAN BUY SPARE PARTS AT WWW.SEBRA.DK

PRODUCT WARRANTY TERMS AND CONDITIONS

SEBRA PROVIDES AN EXTENDED PRODUCT WARRANTY ON EU FLOWER-LABELLED PRODUCTS FOR A PERIOD OF 5 YEARS FROM THE DATE OF PURCHASE. THE WARRANTY COVERS BREAKAGE OF COMPONENTS AND DAMAGE DURING NORMAL PRIVATE USE, CAUSED BY DEFECTIVE WORKMANSHIP. PLEASE NOTE THAT NATURAL VARIATIONS THAT OCCUR IN WOOD CANNOT BE CONSIDERED DEFECTS AND SEBRA DOES NOT GUARANTEE COLOUR FASTNESS, MATCHING SURFACE COLOURS OR HARDNESS, GRAIN OR TEXTURE.

IF A COMPLAINT IS JUSTIFIED AND FALLS WITHIN THE SCOPE OF THE ABOVE-MENTIONED WARRANTY, SEBRA WILL REPAIR, REPLACE OR CREDIT THE PRODUCT IN QUESTION, DEPENDING ON THE SPECIFIC CASE. THE DECISION ON HOW TO RESOLVE THE COMPLAINT WILL BE MADE SOLELY BY SEBRA. WHEN SUBMITTING A WARRANTY CLAIM, YOU MUST PROVIDE A BATCH NUMBER (FOUND ON THE BACK OF THESE ASSEMBLY INSTRUCTIONS AND UNDER THE BASE OF THE PRODUCT), ALONG WITH AN ORDER INVOICE. READ MORE ABOUT THE PRODUCT WARRANTY ON WWW.SEBRA.DK

THE WARRANTY IS VOIDED BY

- THE PRODUCT SHOWING VISIBLE TRACES OF WEAR
- SIGNS OF MISUSE
- SIGNS OF MISSING/INCORRECT MAINTENANCE ACCORDING TO THE MAINTENANCE GUIDE
- THE PRODUCT HAVING SUFFERED DAMAGE, INCORRECT ASSEMBLY, IMPROPER OPERATION, IMPROPER USE OR STORAGE, ETC.
- THE USE OF THIRD-PARTY MATERIALS ON THE PRODUCT OR CHANGES TO THE PRODUCT, E.G. NEW PAINT OR VARNISH

DISPOSAL OF THE PRODUCT – RECYCLING AND DISMANTLING.

LOOSEN THE DIFFERENT SCREWS USING A PHILLIPS SCREWDRIVER AND THE CORRESPONDING TOOL PARTS BY TURNING ANTI-CLOCKWISE TO SEPARATE THE DIFFERENT PARTS.

SORT AND DISPOSE OF THE PARTS AS FOLLOWS:

- METAL AND PLASTIC PARTS CAN BE TAKEN TO A SUITABLE RECYCLING PLANT AND RECYCLED.
- PAINTED/VARNISHED WOOD, BASEBOARDS AND WOODEN DOWELS CAN BE DELIVERED TO A RECYCLING FACILITY FOR SUITABLE DISPOSAL

IMPORTANT:

FOR THE SAFETY OF YOUR CHILD, IT IS RECOMMENDED THAT YOU REGULARLY CHECK THAT ALL SCREWS HAVE BEEN TIGHTENED. ALSO CHECK THAT THERE ARE NO LOOSE SCREWS THAT THE CHILD CAN GET STUCK ON OR SWALLOW.

CHILDREN SHOULD NOT CRAWL, SIT, HANG OR STAND ON, KICK, BITE OR SHAKE THE BED RAIL AS THIS MAY DAMAGE THE PRODUCT.

WHEN USED ON BEDS OTHER THAN THE SEBRA BED, BABY & JR., AND THE SEBRA BED, JUNIOR & GROW, IT IS IMPORTANT THAT THE RAILS ARE SECURELY ATTACHED TO THE BASE PLATE OF THE BED IN QUESTION. THIS IS DONE AT YOUR OWN RISK.

IT IS RECOMMENDED TO USE THE PRODUCT FOR CHILDREN AGED +3.

WARNING!

BE AWARE OF THE RISKS ASSOCIATED WITH OPEN FIRES AND OTHER POWERFUL HEAT SOURCES, SUCH AS ELECTRIC HEATERS, GAS STOVES, ETC., IN THE VICINITY OF THE BED RAIL.

DO NOT USE THE BED RAIL IF ANY PART OF IT IS BROKEN, SPLIT OR MISSING, AND USE ONLY SPARE PARTS APPROVED BY THE MANUFACTURER.

DO NOT PLACE THE BED WITH THE BED RAIL INSTALLED CLOSE TO ANOTHER PRODUCT ON WHICH THE CHILD CAN STAND, OR WHICH INVOLVES A DANGER OF SUFFOCATION OR STRANGULATION, E.G. TIES, CORDS FOR ROLLER BLINDS/CURTAINS, ETC.

THERE MUST BE NO GAP BETWEEN THE EDGE OF THE BED AND THE BED RAIL.

DA

VIGTIGT - GEM TIL SENERE BRUG: LÆS OMHYGGELIGT

SENGEHESTEN KAN ANVENDES TIL SEBRA SENGEN, BABY & JR., NÅR DENNE ER TRUKKET UD I JUNIOR POSITION SAMT SEBRA SENGEN, JUNIOR & GROW, OG ØVRIGE SENGE MED EN SENGEKANT PÅ MELLEM 10,1 OG 21,1 CM I HØJDEN. SENGEHESTEN MONTERES LET PÅ SIDEN AF SENGEN FOR AT MINDSKE RISIKOEN FOR AT BARNET FALDER UD AF SENGEN, NÅR DET SOVER.

SENGEHESTEN PLACERES I SIDEN AF SENGEN - ENTEN MIDT PÅ ELLER I HOVED- ELLER FODENDEN. PÅ SEBRA SENGEN, BABY & JR., KAN SENGEHESTEN IKKE PLACERES PÅ UDRÆKSSTYKKET. DER KAN LET MONTERES EN SENGEHEST PÅ BEGGE SIDER AF SENGEN, HVIS DER ER BEHOV FOR DET.

SEBRA SENGEHESTEN ER DESIGNET TIL INDENDØRS BRUG.

PRODUKTETS VÆGT: 2,9 KG.

PRODUKTDELE OG SAMLING

PRODUKTET SKAL SAMLERS AF EN VOKSEN.

DETTE PRODUKT INDEHOLDER SMÅ DELE, SOM SKAL HOLDES VÆK FRA SMÅ BØRN. FOR AT UNDGÅ EN SIKKERHEDSRISIKO SKAL PRODUKTET SAMLERS NØJAGTIG EFTER PRODUCENTENS ANVISNINGER.

GEM OM MULIGT EMBALLAGEN, HVIS PRODUKTET SKAL OPBEVARES OG GEMMES SENERE. VED EMBALLAGEBORTSKAFFELSE BØR DU OVERHOLDE DE LOKALE REGLER.

FØLG SAMLEVEJLEDNINGEN OG ORIENTER DIG, INDEN DU PÅBEGYNDER SAMLINGEN.

MATERIALER

SE 31 FOR OVERSIGT OVER KOMPONENTDELE.

PRODUKTET ER IKKE BEHANDLET MED ELLER INDEHOLDER BIOCIDHOLDIGE PRODUKTER MED HENBLIK PÅ EN DESINFICERENDE VIRKNING.

VEDLIGEHOLDELSSESGUIDE - RENGØRING OG PLEJE

TRÆ ER ET LEVENDE NATURMATERIALE, DER OMSTILLER SIG TIL SINE OMGIVELSER. DERFOR BØR MAN BESKYTTE PRODUKTET MOD STÆRKE VARMEKILDER SÅSOM RADIATORER, PEJSE OSV., FOR AT UNDGÅ AT TRÆET UDTØRRER. BESKYT OGSÅ PRODUKTET MOD DIREKTE SOLLYS, FOR AT FORHINDRE PRODUKTET I AT FALME, SAMT SVINGENDE LUFTFUGTIGHED. DRAMATISKE TEMPERATURVARIATIONER ELLER STOR FUGTPÅVIRKNING KAN OGSÅ ØDELÆGGE PRODUKTET, OG DERFOR BØR PRODUKTET BRUGES OG OPBEVARES MED HENSYNTAGEN TIL DETTE.

RENGØR PRODUKTET MED EN BLØD KLUD OPVREDET I VARMT SÆBEVAND. TØR EFTER MED EN HÅRDT OPVREDET KLUD. BRUG ALDRIG SLIBENDE RENGØRINGSMIDLER, ALKOHOLBASEREDE MIDLER, BLEGEMIDLER ELLER SKARPE GENSTANDE I FORBINDELSE MED RENGØRINGEN.

RESERVEDELE

SEBRA TILBYDER RESERVEDELE TIL DETTE PRODUKT. RESERVEDELE ER TILGÆNGELIGE UDEN BEREKNING MED GYLDIG KØBSNOTA I EN PERIODE PÅ 5 ÅR FRA KØBSDATOEN, HVIS DELENE VISER SIG AT VÆRE DEFEKTE UNDER NORMAL PRIVATBRUG. HVIS DELENE ER BESKADIGET AF MISBRUG ELLER ER BORTKOMMET, KAN DER KØBES RESERVEDELE. LÆS MERE OM HVORDAN OG HVOR DU KAN ANSKAFFE RESERVEDELE PÅ WWW.SEBRA.DK

VILKÅR OG BETINGELSE FOR PRODUKTGARANTI

SEBRA YDER EN UDVIDET PRODUKTGARANTI PÅ EU-BLOMST MÆRKEDE PRODUKTER I EN PERIODE PÅ 5 ÅR FRA KØBSDATOEN. GARANTIEEN DÆKKER BRUD PÅ KOMPONENTER OG SKADER OPSTÅET, PÅ GRUND AF MANGELFULD TIL HÅNDVÆRK, UNDER NORMAL PRIVATBRUG. VI GØR OPMÆRKSOM PÅ, AT NATURLIGE VARIATIONER, FOREKOMMENDE I TRÆ, IKKE KAN BETRAGTES SOM VÆRENDE FEJL ELLER MANGLER, OG SEBRA GARANTERER DERFOR IKKE FOR FARVEBESTANDIGHED, MATCHNING AF OVERFLADEFARVER ELLER HÅRDHED, ÅRER ELLER TEKSTURER.

HVIS EN REKLAMATION ER BERETTIGET OG FALDER IND UNDER DE NÆVNTE GARANTIER, REPARERER, UDSKIFTER ELLER KREDITERER SEBRA DET PÅGÆLDENDE PRODUKT, AFHÆNGIG AF DEN KONKRETE SAG. BESLUTNINGEN OM, HVILKEN TYPE AFHJÆLPNING, DER VIL BLIVE GIVET, TAGES UDELUKKENDE AF SEBRA. DET KRÆVES, AT DER FREMLÆGGES ET BATCH-NUMMER (FINDES PÅ BAGSIDEN AF DENNE SAMLEVEJLEDNING OG UNDER PRODUKTETS BUND) SAMT EN KØBSFAKTURA VED INDGIVELSE AF ET KRAV I HENHOLD TIL GARANTIEEN. LÆS MERE OM PRODUKTGARANTIEEN PÅ WWW.SEBRA.DK

GARANTIEEN BORTFALDER, HVIS

- PRODUKTET HAR SYNLIGE SPOR AF SLITAGE
- TEGN PÅ FORKERT BRUG
- TEGN PÅ MANGLENDE/FORKERT VEDLIGEHOLDELSE I HENHOLD TIL VEDLIGEHOLDSESGUIDEN
- PRODUKTET HAR PÅFØRTE SKADER OG HANDLINGER, HERUNDER FORKERT SAMLING, FORKERT BETJENING, FORKERT ANVENDELSE ELLER OPBEVARING
- TREDJEPARTSMATERIALER ER ANVENDT PÅ PRODUKTET, ELLER DER ER FORETAGET ÆNDRINGER AF PRODUKTET, F.EKS. NY MALING ELLER LAK

BORTSKAFFELSE AF PRODUKTET - GENBRUG OG AFMONTERING.

LØSN DE FORSKELLIGE SKRUEVEJLEDER VED HJÆLP AF EN STJERNESKRUETRÆKKER SAMT DE TILHØRENDE VÆRKTØJSDELE, VED AT DREJE MOD URET FOR AT ADSKILLE DE FORSKELLIGE DELE.

SORTER OG BORTSKAF DELENE SOM FØLGENDE:

- METAL OG PLASTIKDELE KAN LEVERES TIL ET PASSENDE GENBRUGSANLÆG OG GENBRUGES.
- MALET/LAKERET TRÆ, BUNDPLADER OG TRÆDYVLER KAN LEVERES TIL ET GENBRUGSANLÆG TIL PASSENDE BORTSKAFFELSE.

VIGTIGT:

AF HENSYN TIL DIT BARN SIKKERHED ANBEFALES DET, AT DU JÆVNLIGT KONTROLLERER, AT ALLE SKRUEVEJLEDER ER STRAMMET. KONTROLLER OGSÅ, AT DER IKKE ER LØSE SKRUEVEJLEDER, SOM BARNET KAN HÆNGE FAST I ELLER SLUGE.

BARNET BØR IKKE KRAVLE, SIDDE, STÅ ELLER SPARKE PÅ SAMT HÆNGE, BIDE ELLER RUSKE I SENGEHESTEN, DA DET KAN ØDELÆGGE PRODUKTET.

VED BRUG PÅ ANDRE SENGE END SEBRA SENGEN, BABY & JR., SAMT SEBRA SENGEN, JUNIOR & GROW, ER DET VIGTIGT, AT SKINNERNE FASTGØR-

RES FORSVARLIGT TIL DEN PÅGÆLDENDE SENGS BUNDPLADE. DETTE GØRES PÅ EGET ANSVAR.

DET ANBEFALES AT BRUGE PRODUKTET TIL BØRN I ALDEREN 3+ ÅR.

ADVARSEL!

VÆR OPMÆRKSOM PÅ RISIKOEN FORBUNDET MED ÅBEN ILD OG ANDRE KRAFTIGE VARMEKILDER, F.EKS. ELEKTRISKE VARMEOVNE, GASOVNE OSV. I NÆRHEDEDEN AF SENGEHESTEN.

BRUG IKKE SENGEHESTEN, HVIS DELE AF DEN ER KNÆKKET, REVET ITU ELLER MANGLER, OG BRUG KUN RESERVEDELE, DER ER GODKENDT AF PRODUCENTEN.

STIL IKKE SENGEN MED SENGEHESTEN MONTERET TÆT PÅ ET ANDET PRODUKT, SOM BARNET KAN STÅ PÅ, ELLER SOM FREMBYDER FARE FOR KVÆLNING ELLER STRANGULERING, F.EKS. BÅND, SNORE TIL RULLE-GARDINER/GARDINER OSV.

DER MÅ IKKE VÆRE AFSTAND MELLEEM SENGENS KANT OG SENGEHESTEN.

NO

VIKTIG – TA VARE PÅ ANVISNINGEN TIL SENERE BRUK: LES DEN NØYE

SENGEHESTEN KAN ANVENDES TIL SEBRA SENGEN BABY & JR. NÅR DENNE ER TRUKKET UT I JUNIOR-POSISJON, SAMT SEBRA SENGEN JUNIOR & GROW OG ANDRE SENGER MED EN SENGEKANT MELLOM 10,1 OG 21,1 CM I HØYDEN. SENGEHESTEN MONTERES ENKELT PÅ SIDEN AV SENGEN FOR Å REDUSERE RISIKOEN FOR AT BARNET FALLER UT AV SENGEN MENS DET SOVER.

SENGEHESTEN Plasseres i siden av sengen – enten på midten eller i hode- eller fotenden. På Sebra sengen Baby & Jr. kan sengehesten ikke plasseres på uttrekksdelen. Ved behov kan det lett monteres en sengehest på begge sider av sengen.

SEBRA SENGEHESTEN ER DESIGNET TIL INNENDØRS BRUK.

PRODUKTETS VEKT: 2,9 KG

PRODUKTDELER OG MONTERING

PRODUKTET SKAL SETTES SAMMEN AV EN VOKSEN.

DETTE PRODUKTET INNEHOLDER SMÅ DELER SOM MÅ HOLDES UNNA SMÅ BARN. FOR Å UNNGÅ EN SIKKERHETSRIKISO MÅ PRODUKTET MONTERES NØYAKTIG ETTER PRODUSENTENS ANVISNINGER.

TA OM MULIG VARE PÅ EMBALLASJEN HVIS PRODUKTET SKAL OPPBEVARES FOR Å BRUKES SENERE. EMBALLASJEN BØR AVHENDES I SAMSVAR MED LOKALE REGLER.

FØLG MONTERINGSVEILEDNINGEN OG ORIENTER DEG FØR DU BEGYNNER Å SETTE SAMMEN PRODUKTET.

MATERIALER

PÅ SIDE 31 FINNER DU EN OVERSIKT OVER KOMPONENTENE.

PRODUKTET ER VERKEN BEHANDLET MED ELLER INNEHOLDER BIOCIDHOLDIGE PRODUKTER MED HENBLIKK PÅ EN DESINFISERENDE VIRKNING.

VEDLIGEHOLDSVEILEDNING – RENGØRING OG PLEIE

TRE ER ET LEVENDE NATURMATERIALE SOM OMSTILLER SEG ETTER OMGIVELSENE. DERFOR BØR DU BESKYTTE PRODUKTET MOT STERKE VARMEKILDER SOM RADIATORER, ØVNER OSV. FOR Å HINDRE AT TREET TØRKER UT. BESKYTT OGSÅ PRODUKTET MOT DIREKTE SOLLYS, FOR Å FORHINDRE AT PRODUKTET FALMER, SAMT SVINGENDE LUFTFUGTIGHED. DRAMATISKE TEMPERATURVARIASJONER ELLER STOR FUKTPÅVIRKNING KAN OGSÅ ØDELÆGGE PRODUKTET, OG DET BØR DERFOR BRUKES OG OPPBEVARES PÅ EN MÅTE SOM TAR HENSYN TIL DETTE.

RENGJØR PRODUKTET MED EN MYK KLUT OPPVRIDD I VARMT SÅPEVANN. TØRK ETTERPÅ MED EN GODT OPPVRIDD KLUT. BRUK ALDRI SKUREMIDLER, ALKOHOLBASERTE MIDLER, BLEKEMIDLER ELLER SKARPE GJENSTANDER I FORBINDELSE MED RENGJØRINGEN.

RESERVEDELER

SEBRA TILBYR RESERVEDELER TIL DETTE PRODUKTET. RESERVEDELER ER TILGJENGELIG KOSTNADSFRI MED GYLDIG KVITTERING I EN PERIODE PÅ 5 ÅR FRA KJØPSDATOEN, DERSOM DELENE VISER SEG Å VÆRE DEFEKTE UNDER NORMAL PRIVAT BRUK.

HVIS DELENE ER SKADET AV FEILAKTIG BRUK ELLER ER MISTET, KAN RESERVEDELER KJØPES. FINN UT MER OM HVORDAN OG HVOR DU KAN KJØPE RESERVEDELER PÅ WWW.SEBRA.DK

VILKÅR FOR PRODUKTGARANTI

SEBRA TILBYR EN UTVIDET PRODUKTGARANTI PÅ PRODUKTER MERKET MED EU-BLOMSTEN I EN PERIODE PÅ 5 ÅR FRA KJØPSDATOEN. GARANTIE DEKKER BRUDD PÅ KOMPONENTER OG SKADER SOM OPPSTÅR PÅ GRUNN AV MANGELFULLT HÅNDVERK, VED NORMAL PRIVAT BRUK. VI GJØR OPPMERKSOM PÅ AT NATURLIGE VARIASJONER SOM FOREKOMMER I TRE, IKKE KAN ANSES Å VÆRE DEFEKTER ELLER MANGLER, OG SEBRA GARANTERER DERFOR IKKE FOR FARBESTANDIGHET, MATCHING AV OVERFLATEFARGER ELLER HARDHET, ÅRRINGER ELLER TEKSTURER.

DERSOM EN REKLAMASJON ER BERETTIGET OG FALLER INN UNDER DE NEVNTE GARANTIENE, VIL SEBRA REPARERE, BYTTE ELLER KREDITERE PRODUKTET, AVHENGIG AV DEN KONKRETE SAKEN. BESLUTNINGEN OM HVORDAN REKLAMASJONEN SKAL LØSES, TAS UTELUKKENDE AV SEBRA. DET KREVES AT DET FREMLEGGES ET BATCH-NUMMER (FINNES PÅ BAKSIDEN AV DENNE MONTERINGSANVISNINGEN OG UNDER BUNNEN AV PRODUKTET) SAMT EN KJØPSFAKTURA VED INNGIVELSE AV ET KRAV I HENHOLD TIL GARANTIE.

LES MER OM PRODUKTGARANTIE PÅ WWW.SEBRA.DK

GARANTIE BORTFALLER HVIS

- PRODUKTET HAR SYNLIGE SPOR AV SLITASJE
- PRODUKTET HAR TEGN PÅ FEILAKTIG BRUK
- PRODUKTET HAR TEGN PÅ MANGLENDE/FEIL VEDLIKEHOLD I HENHOLD TIL VEDLIKEHOLDSVEILEDNINGEN
- PRODUKTET HAR PÅFØRTE SKADER OG HANDLINGER, HERUNDER FEILAKTIG MONTERING, FEILAKTIG BRUK ELLER OPPBEVARING
- DET ER BRUKT TREDJEPARTSMATERIALER PÅ PRODUKTET ELLER DET ER GJORT ENDRINGER PÅ PRODUKTET, FOR EKSEMPEL NY MALING ELLER LAKK

AVHENDING AV PRODUKTET – GJENBRUK OG DEMONTERING.

LØSNE DE FORSKJELLIGE SKRUENE MED EN STJERNESKRUTREKKER SAMT DE TILHØRENDE VERKTØYDELENE VED Å DREIE MOT KLOKKEN FOR Å SKILLE DE FORSKJELLIGE DELENE FRA HVERANDRE.

SORTER OG AVHEND DELENE SOM FØLGER:

- METALL- OG PLASTDELER KAN LEVERES TIL EN EGNET GJENBRUKSSTASJON OG GJENBRUKES.
- MALT/LAKKERT TRE, BUNNPLATER OG TREDYBLER KAN LEVERES TIL EN GJENBRUKSSTASJON FOR PASSENDE AVHENDING.

VIKTIG:

FOR BARNETS SIKKERHET ANBEFALES DET AT DU REGELMESSIG KONTROLLERER AT ALLE SKRUENE ER STRAMMET. KONTROLLER OGSÅ AT DET IKKE ER NOEN LØSE SKRUEER SOM BARNET KAN HENGE FAST I ELLER SVELGE.

BARNET BØR IKKE KRABBE, SITTE, STÅ ELLER SPARKE PÅ, SAMT HENGE, BITE ELLER RUSKE I SENGEHESTEN, DA DETTE KAN ØDELEGGE PRODUKTET.

VED BRUK PÅ ANDRE SENGER ENN SEBRA SENGEN BABY & JR. ELLER SEBRA SENGEN JUNIOR & GROW ER DET VIKTIG AT SKINNENE FESTES FORSVARLIG TIL SENGENS BUNNPLATE. DETTE GJØRES PÅ EGENT ANSVAR.

DET ANBEFALES Å BRUKE PRODUKTET TIL BARN I ALDEREN 3+ ÅR.

ADVARSEL!

VÆR OPPMERKSOM PÅ RISIKOEN FORBUNDET MED ÅPEN ILD OG ANDRE KRAFTIGE VARMEKILDER, FOR EKSEMPEL ELEKTRISKE VARMEOVNER, GASSOVNER OSV., I NÆRHETEN AV SENGEHESTEN.

IKKE BRUK SENGEHESTEN HVIS DELER AV DEN ER KNEKT, REVET I STYKKER ELLER MANGLER, OG BRUK KUN RESERVEDELER SOM ER GODKJENT AV PRODUSENTEN

IKKE STILL SENGEN MED SENGEHESTEN MONTERT NÆRT ET ANNET PRODUKT SOM BARNET KAN STÅ PÅ, ELLER SOM INNEBÆRER FARE FOR KVELNING ELLER STRANGLERING, FOR EKSEMPEL BÅND, SNORER TIL RULLE-GARDINER/GARDINER OSV.

DET MÅ IKKE VÆRE AVSTAND MELLOM SENGENS KANT OG SENGEHESTEN.

SV

VIKTIGT – SPARA FØR SENARE BRUK: LÅS NOGA

SÅNGSKYDDET KAN ANVÆNDAS TILL SEBRASÅNGEN BABY & JUNIOR NÅR DEN DRAS UT I JUNIORLÅGE SAMT SEBRASÅNGEN JUNIOR & GROW OCH ÖVRIGA SÅNGAR MED EN SÅNGKANT SOM ÅR MELLAN 10,1 OCH 21,1 CM HÖG. SÅNGSKYDDET ÅR LÅTT ATT FÅSTA PÅ SIDAN AV SÅNGEN FÖR ATT MINIMERA RISKEN FÖR ATT BARNET FALLER UR SÅNGEN NÅR DET SOVER.

SÅNGSKYDDET PLACERAS PÅ SIDAN AV SÅNGEN – ANTINGEN I MITTEN ELLER VID HUVUD- ELLER FÖTÄNDAN. PÅ SEBRASÅNGEN BABY & JUNIOR KAN SÅNGSKYDDET INTE PLACERAS PÅ UTRAGSDELEN. VID BEHOV KAN MAN ENKELT MONTERA ETT SÅNGSKYDD PÅ BÅDA SIDOR AV SÅNGEN.

SEBRA-SÅNGRÅCKET ÅR DESIGNAT FÖR INOMHUSBRUK.

PRODUKTENS VIKT: 2,9 KG.

PRODUKTDALAR OCH MONTERING

PRODUKTEN MÅSTE MONTERAS AV EN VUXEN.

DENNA PRODUKT INNEHÅLLER SMÅDELAR SOM SKA FÖRVARAS OÅTKOMLIGA FÖR BARN. FÖR ATT UNDVÅKA EN SÅKERHETSRIKSK MÅSTE PRODUKTEN MONTERAS EXAKT ENLIGT TILLVERKARENS ANVISNINGAR.

SPARA OM MÖJLIGT FÖRPACKNINGEN OM PRODUKTEN SENARE SKA STÅLLAS UN DAN OCH FÖRVARAS. FÖLJ LOKALA FÖRESKRIFTER NÅR FÖRPACKNINGEN SKA BORTSKAFFAS.

FÖLJ MONTERINGSANVISNINGEN OCH ORIENTERA DIG INNAN DU PÅBÖRJAR MONTERINGEN.

MATERIAL

SE SIDA 31 FÖR EN ÖVERSIKT ÖVER KOMPONENTERNA.

PRODUKTEN ÅR INTE BEHANDLAD MED OCH INNEHÅLLER INTE BIODIDPRODUKTER MED AVSEENDE PÅ EN DESINFICERANDE EFFEKT.

UNDERHÅLLSGUIDE – RENGÖRING OCH SKÖTSEL

TRÄ ÅR ETT LEVANDE NATURMATERIAL SOM ANPASSAR SIG TILL SIN OMGIVNING. SKYDDA DÄRFÖR PRODUKTEN MOT STARKA VÄRMEKÄLLOR SOM ELEMENT, VEDSPISAR OSV. FÖR ATT FÖRHINDRA ATT TRÄET TORKAR UT. SKYDDA OCKSÅ PRODUKTEN MOT DIREKT SOLLJUS FÖR ATT FÖRHINDRA BLEKNING, OCH MOT VARIERANDE LUFTFUKTIGHET. DRAMATISKA TEMPERATURVÄXLINGAR ELLER HÖG EXPONERING FÖR FUKT KAN OCKSÅ SKADA PRODUKTEN, OCH DÄRFÖR BÖR PRODUKTEN ANVÆNDAS OCH FÖRVARAS DÄREFTER.

RENGÖR PRODUKTEN MED EN MJUK TRASA URVRIDEN I VARMT TVÄLVATTEN. TORKA TORRT MED EN HÅRT URVRIDEN TRASA. ANVÆND ALDRIG RENGÖRINGSPRODUKTER SOM INNEHÅLLER SLIPMEDEL OCH INTE HELLER ALKOHOLBASERADE MEDEL, BLEKMEDEL ELLER VASSA FÖREMÅL VID RENGÖRINGEN.

RESERVEDELAR

SEBRA ERBJUDER RESERVEDELAR TILL DENNA PRODUKT. RESERVEDELAR FINNS ATT FÅ UTAN KOSTNAD MOT UPPVISANDE AV GILTIGT KVITTO UNDER EN PERIOD PÅ FEM ÅR FRÅN INKÖPSDATUMET OM DELARNA VISAR SIG VARA DEFEKTA UNDER NORMAL, PRIVAT ANVÆNDNING. OM DELARNA SKADAS GENOM FELAKTIG ANVÆNDNING ELLER KOMMER BORT KAN RESERVEDELAR KÖPAS. LÅS MER OM HUR OCH VAR DU KAN SKAFFA RESERVEDELAR PÅ WWW.SEBRA.DK

VILLKOR FÖR PRODUKTGARANTIN

SEBRA LÄMNAR EN UTÖKAD PRODUKTGARANTI PÅ PRODUKTER MÄRKTA MED EU-BLOMMAN UNDER EN PERIOD PÅ FEM ÅR FRÅN INKÖPSDATUMET. GARANTIN TÄCKER TRASIGA KOMPONENTER OCH SKADOR SOM HAR ORSAKATS AV BRISTFÄLLIGT HANTVERK VID NORMAL, PRIVAT ANVÆNDNING. OBSERVERA ATT NATURLIGA VARIATIONER SOM KAN FÖREKOMMA I TRÄ INTE KAN ANSES VARA DEFEKTER ELLER BRISTER, OCH SEBRA GARANTERAR DÄRFÖR INTE FÄRGBESTÄNDIGHET, MATCHNING AV YTFÄRGER ELLER HÅRDHET, ÅDRING ELLER TEXTURER.

OM ETT KLAGOMÅL ÅR MOTIVERAT OCH FALLER UNDER NÄMNDA GARANTIER REPARERAR, ERSÄTTER ELLER KREDITERAR SEBRA PRODUKTEN I FRÅGA, BEROENDE PÅ DET SPECIFIKA FALLET. BESLUTET OM HUR REKLAMATIONEN SKA LÖSAS FATTAS UTESLUTANDE AV SEBRA. DET KRÄVS ATT ETT BATCHNUMMER ANGES (FINNS PÅ BAKSIDAN AV DENNA MONTERINGSANVISNING OCH PÅ PRODUKTENS BOTTEN) SAMT EN KÖPFAKTURA NÅR DU LÄMNAR IN ETT KRAV I ENLIGHET MED GARANTIN. LÅS MER OM PRODUKTGARANTIN PÅ WWW.SEBRA.DK

GARANTIN UPPHÖR ATT GÅLLA I FÖLJANDE FALL:

- PRODUKTEN HAR SYNLIGA SPÅR AV SLITAGE

- DET FINNS TECKEN PÅ FELAKTIG ANVÄNDNING
- DET FINNS TECKEN PÅ BRISTANDE/FELAKTIG UNDERHÅLL I FÖRHÅLLANDE TILL INSTRUKTIONERNA FÖR UNDERHÅLL
- PRODUKTEN HAR ÅSAMKATS SKADA OCH UTSATTS FÖR HANDLINGAR SOM FELAKTIG MONTERING, FELAKTIG TILLÄMPNING, FELAKTIG ANVÄNDNING ELLER FÖRVARING
- MATERIAL FRÅN TREDJE PART HAR ANVÄNTS PÅ PRODUKTEN, ELLER ÄNDRINGAR HAR GJORTS PÅ PRODUKTEN SOM TILL EXEMPEL APPLICERING AV MÅLARFÄRG ELLER LACK

BORTSKAFFANDE AV PRODUKTEN – ÅTERANVÄNDNING OCH DEMONTERING.

LOSSA DE OLIKA SKRUVARNA MED EN STJÄRNSKRUVMEJSEL OCH MOTSVARANDE VERKTYGSDELAR GENOM ATT VRIDA MOTURS FÖR ATT TA ISÅR DE OLIKA DELARNA.

SORTERA OCH BORTSKAFFA DELARNA ENLIGT FÖLJANDE:

- METALL- OCH PLASTDETALJER KAN TAS TILL EN LÄMPLIG ÅTERTVINNINGSLÄGGNING OCH ÅTERTVINNAS.
- MÅLAT/LACKERAT TRÄ, BOTTENPLATTA OCH PLUGGAR KAN LÄMNAS PÅ EN ÅTERTVINNINGSLÄGGNING FÖR LÄMPLIGT BORTSKAFFANDE.

VIKTIGT:

FÖR DITT BARN SÄKERHET REKOMMENDERAR VI ATT DU REGELBUNDET KONTROLLERAR ATT ALLA SKRUVAR ÄR ÅTDRAGNA. KONTROLLERA OCKSÅ ATT DET INTE FINNS NÅGRA LÖSA SKRUVAR SOM BARNET KAN FASTNA I ELLER SVÅLJA.

BARNET FÅR INTE KRYPA, SITTA, STÅ, SPARKA, HÄNGA, BITA ELLER SKAKA SÄNGRÄCKET EFTERSOM DETTA KAN SKADA PRODUKTEN.

VID ANVÄNDNING PÅ ANDRA SÄNGAR ÄN SEBRASÄNGEN BABY & JUNIOR OCH SEBRASÄNGEN JUNIOR & GROW ÄR DET VIKTIGT ATT SKENORNA ÄR ORDENTLIGT FASTSATT PÅ SÄNGENS BOTTENPLATTA. DETTA GÖRS PÅ EGEN RISK.

DET REKOMMENDERAS ATT PRODUKTEN ANVÄNDS FÖR BARN I ÅLDERN 3+ ÅR.

VARNING!

VAR MEDVETEN OM DEN RISK SOM ÄR FÖRENAD MED ÖPPEN ELD OCH ANDRA KRAFTIGA VÄRMEKÄLLOR, TILL EXEMPEL ELEKTRISKA VÄRMARE OCH GASUGNAR I NÄRHETEN AV SÄNGRÄCKET.

ANVÄND INTE SÄNGRÄCKET OM DELAR AV DET ÄR TRASIGT, SÖNDRERIVET ELLER SAKNAS, OCH ANVÄND ENDAST RESERVDELAR SOM ÄR GODKÄNDA AV TILLVERKAREN.

PLACERA INTE SÄNGEN MED SÄNGRÄCKET MONTERAT NÄRA EN ANNAN PRODUKT SOM BARNET KAN STÅ PÅ ELLER SOM UTGÖR RISK FÖR KVÄVNING ELLER STRYPNING, TILL EXEMPEL BAND ELLER SNÖREN TILL RULLGARDINER/GARDINER.

DET FÅR INTE FINNAS NÅGOT MELLANRUM MELLAN SÄNGKANTEN OCH SÄNGSKYDD-DET.

DE

WIKTIG – ZUR SPÄTEREN VERWENDUNG AUFBEWAHREN: BITTE SORGFÄLTIG DURCHLESEN

DAS BETTGITTER KANN SOWOHL FÜR DAS SEBRA BETT, BABY & JR. IN DER AUSGEZOGENEN JUNIORPOSITION ALS AUCH FÜR DAS SEBRA BETT, JUNIOR & GROW, UND ANDERE BETTEN MIT EINER BETTKANTE MIT EINER HÖHE ZWISCHEN 10,1 UND 21,1 CM VERWENDET WERDEN. DAS BETTGITTER LÄSST SICH LEICHT AN DER SEITE DES BETTES BEFESTIGEN, UM DAS RISIKO ZU MINIMIEREN, DASS DAS KIND IM SCHLAF AUS DEM BETT FÄLLT.

DAS BETTGITTER WIRD AN DER SEITE DES BETTES ANGEBRACHT – ENTWEDER IN DER MITTE ODER AM KOPF- ODER FUSSENDE. BEIM SEBRA BETT, BABY & JR. KANN DAS BETTGITTER NICHT AM AUSZIEHTEIL PLATZIERT WERDEN. BEI BEDARF KANN EIN BETTGITTER AUCH AUF BEIDEN SEITEN DES BETTES ANGEBRACHT WERDEN.

DAS SEBRA STÜTZBRETT IST FÜR DEN EINSATZ IM INNENBEREICH GEDACHT.

DAS GEWICHT DES PRODUKTS: 2,9 KG.

PRODUKTTEILE UND MONTAGE

DAS PRODUKT MUSS VON EINER ERWACHSENEN PERSON ZUSAMMENGEBAUT WERDEN.

DIESES PRODUKT ENTHÄLT KLEINTEILE, DIE VON KLEINEN KINDERN FERNGEHALTEN WERDEN MÜSSEN. UM EIN SICHERHEITSRISIKO ZU VERMEIDEN, MUSS DAS PRODUKT GENAU NACH DEN ANGABEN DES HERSTELLERS MONTIERT WERDEN.

BEWAHREN SIE DIE VERPACKUNG WENN MÖGLICH AUF, FALLS DAS PRODUKT SPÄTER VERSTAUT ODER GELAGERT WERDEN MUSS. HALTEN SIE SICH BEI DER ENTSORGUNG DER VERPACKUNG AN DIE LOKAL GELTENDEN VORGABEN.

BEFOLGEN SIE DIE MONTAGEANLEITUNG UND VERSCHAFFEN SIE SICH EINEN ÜBERBLICK, BEVOR SIE MIT DEM ZUSAMMENBAU BEGINNEN.

MATERIALIEN

AUF SEITE 31 FINDEN SIE EINE ÜBERSICHT ÜBER DIE EINZELNEN KOMPONENTEN.

DAS PRODUKT WURDE ZU DESINFIZIERUNGSZWECKEN WEDER MIT BIOZID-PRODUKTEN BEHANDELT NOCH ENTHÄLT ES SOLCHE.

PFLEGEHINWEISE – REINIGUNG UND PFLEGE

HOLZ IST EIN LEBENDIGES NATURMATERIAL, DAS SICH SEINER UMGEBUNG ANPASST. SCHÜTZEN SIE DAS PRODUKT DESHALB VOR STARKEN WÄRMEQUELLEN WIE HEIZKÖRPERN, HOLZÖFEN USW., UM EIN AUSTROCKNEN DES HOLZES ZU VERHINDERN. SCHÜTZEN SIE DAS PRODUKT ZUDEM VOR DIREKTER SONNENEINSTRALUNG, UM EIN AUSBLEICHEN ZU VERMEIDEN, UND VOR WECHSELNDER LUFTFEUCHTIGKEIT. STARKE TEMPERATURSCHWANKUNGEN ODER GROSSE FEUCHTIGKEITSEINWIRKUNGEN KÖNNEN DAS PRODUKT EBENFALLS BESCHÄDIGEN, WESHALB DIES BEI DER VERWENDUNG UND DER AUFBEWAHRUNG DES PRODUKTES BEDACHT WERDEN MUSS.

REINIGEN SIE DAS PRODUKT MIT EINEM WEICHEN, IN WARMER SEIFENLAUGE AUSGEWRUNGENEN TUCH. MIT EINEM GUT AUSGEWRUNGENEN TUCH TROCKEN WISCHEN. VERWENDEN SIE IN VERBINDUNG MIT DER REINIGUNG NIEMALS SCHEUERMITTEL, ALKOHOLHALTIGE REINIGER, BLEICHMITTEL ODER SCHARFE GEGENSTÄNDE.

ERSATZTEILE

SEBRA BIETET FÜR DIESES PRODUKT ERSATZTEILE AN. ERSATZTEILE WERDEN MIT EINEM GÜLTIGEN KAUFBELEG FÜR EINEN ZEITRAUM VON 5 JAHREN AB DEM KAUFDATUM KOSTENLOS ZUR VERFÜGUNG GESTELLT, SOFERN SICH DIE TEILE BEI EINEM NORMALEN PRIVATEN GEBRAUCH ALS DEFECT ERWEISEN. WENN DIE TEILE DURCH UNSACHGEMÄSSEN GEBRAUCH BESCHÄDIGT WURDEN ODER VERLOREN GEHEN, KÖNNEN ERSATZTEILE GEKAUFT WERDEN. ERFAHREN SIE AUF WWW.SEBRA-INTERIOR.DE MEHR DARÜBER, WIE UND WO SIE ERSATZTEILE ERHALTEN.

ALLGEMEINE GESCHÄFTSBEDINGUNGEN IN BEZUG AUF DIE PRODUKTGARANTIE

SEBRA GEWÄHRT AUF ALLE PRODUKTE, DIE MIT DEM EU-ECOLABEL GEKENNZEICHNET SIND, FÜR EINEN ZEITRAUM VON 5 JAHREN EINE ERWEITERTE PRODUKTGARANTIE. DIESE GARANTIE UMFASST DEN BRUCH VON KOMPONENTEN UND SCHÄDEN, DIE DURCH FEHLERHAFT VERARBEITUNG BEI NORMALEM PRIVATGEBRAUCH ENTSTEHEN. BITTE BEACHTEN SIE, DASS NATÜRLICHE VARIATIONEN IM HOLZ NICHT ALS FEHLER ODER MÄNGEL GELTEN KÖNNEN UND SEBRA KEINERLEI GARANTIE FÜR FARBECHTHEIT, ÜBEREINSTIMMENDE OBERFLÄCHENFARBEN ODER FESTIGKEIT, MASERUNG ODER TEXTUR ÜBERNIMMT.

WENN EINE REKLAMATION BERECHTIGT IST UND DIE OBEN GENANNTE GARANTIELEISTUNGEN ERFÜLLT SIND, WIRD SEBRA DAS BETREFFENDE PRODUKT JE NACH EINZELFALL REPARIEREN, ERSETZEN ODER DEN KAUFBETRAG GUTSCHREIBEN. DIE ENTSCHEIDUNG DARÜBER, WIE DIE REKLAMATION ZU BEHANDELN IST, WIRD AUSSCHLIESSLICH VON SEBRA GETROFFEN. BEI DER EINREICHUNG EINES GARANTIEANSPRUCHS MÜSSEN DIE CHARGENUMMER (DIE SICH AUF DER RÜCKSEITE DIESER MONTAGEANLEITUNG UND AN DER UNTERSEITE DES PRODUKTES BEFINDET) UND EINE KAUFQUITTUNG VORGEWIESEN WERDEN. ERFAHREN SIE AUF WWW.SEBRA-INTERIOR.DE MEHR ÜBER DIE PRODUKTGARANTIE.

DIE GARANTIE ERLISCHT, WENN

- DAS PRODUKT SICHTBARE SPUREN VON VERSCHLEISS AUFWEIST
- ES ANZEICHEN FÜR EINEN UNSACHGEMÄSSEN GEBRAUCH GIBT
- ANZEICHEN FÜR FEHLENDE/UNSACHGEMÄSSE PFLEGE GEMÄSS DEN PFLEGEHINWEISEN VORLIEGEN
- DAS PRODUKT ZUGEFÜHRTE SCHÄDEN AUFWEIST ODER UNSACHGEMÄSS VERWENDET WURDE (EINSCHLIESSLICH UNSACHGEMÄSSE MONTAGE, UNSACHGEMÄSSE BEDIENUNG, UNSACHGEMÄSSE ANWENDUNG ODER AUFBEWAHRUNG)
- MATERIALIEN VON DRITTANBIETERN AM PRODUKT ANGEBRACHT ODER ÄNDERUNGEN AM PRODUKT VORGENOMMEN WURDEN, Z. B. NEUE FARBEN ODER LACKE

ENTSORGUNG DES PRODUKTS – RECYCLING UND DEMONTAGE

LÖSEN SIE DIE VERSCHIEDENEN SCHRAUBEN MIT EINEM KREUZSCHLITZSCHRAUBENDREHER UND DEN ENTSPRECHENDEN WERKZEUGTEILEN DURCH DREHEN GEGEN DEN UHRZEIGERSINN, UM DIE VERSCHIEDENEN TEILE VONEINANDER ZU TRENNEN.

SORTIEREN UND ENTSORGEN SIE DIE TEILE WIE FOLGT:

- METALL- UND KUNSTSTOFFTEILE KÖNNEN ZU EINER ENTSPRECHENDEN RECYC-

LINGSTELLE GEBRACHT UND RECYCELT WORDEN.

- BEMALTES/LACKIERTES HOUT, BODENPLATTEN UND HOLZDÜBEL KÖNNEN ZUR ENTSORGUNG ZU EENER ENTSPRECHENDEN RECYCLINGSTELLE GEBRACHT WORDEN.

WICHTIG:

FÜR DIE SICHERHEIT IHRES KINDES WIRD EMPFOHLEN, DASS SIE REGELMÄSSIG PRÜFEN, OB ALLE SCHRAUBEN FEST ANGEZOGEN SIND. ÜBERPRÜFEN SIE AUCH, DASS ES KEINE LOSEN SCHRAUBEN GIBT, AN DENEN DAS KIND HÄNGEN BLEIBEN ODER DIE ES VERSCHLUCKEN KANN.

KINDER SOLLTEN NICHT AUF DAS STÜTZBRETT KRABBELN, NICHT DARAUF SITZEN, STEHEN, TRETEN, SICH NICHT DARAN HÄNGEN, NICHT HINEINBEISSEN UND NICHT DARAN RÜTTELN, DA DIES ZU SCHÄDEN AM PRODUKT FÜHREN KANN.

BEI ANDEREN BETTEN ALS DEM SEBRA BETT, BABY & JR. UND DEM SEBRA BETT, JUNIOR & GROW IST ES WICHTIG ZU BEACHTEN, DASS DIE SCHIENEN AUF SICHERE WEISE AN DER BODENPLATTE DES JEWEILIGEN BETTES BEFESTIGT WORDEN. DIES ERFOLGT AUF EIGENE VERANTWOORTUNG.

ES WIRD EMPFOHLEN, DAS PRODUCT FÜR KINDER IM ALTER VON 3+ JAHREN ZU VERWENDEN.

ACHTUNG!

ACHTEN SIE AUF GEFAHRENQUELLEN WIE OFFENE FLAMMEN OF ANDERE STARKE HITZEQUELLEN, Z. B. ELEKTROHEIZUNGEN OF GASÖFEN IN DER NÄHE DES SEITENTEILS.

BENUTZEN SIE DAS SEITENTEIL NICHT, WENN TEILE DAVON KAPUTT SIND, ABGERISSEN SIND OF FEHLEN, UND VERWENDEN SIE NUR VOM HERSTELLER GENEHMIGTE ERSATZTEILE.

PLATZIEREN SIE DAS KINDERBETT NICHT IN DE NÄHE EINES ANDEREN PRODUCTS, AUF DEM DAS KIND STEHEN KANN OF VON DEM EINE ERSTICKUNGS- OF STRANGULATIONSGEFAHR AUSGEHT, WIE BÄNDER, SCHNÜRE FÜR ROLLOS/VORHÄNGE USW.

ZWISCHEN DER BETTKANTE UND DEM BETTGITTER DARF KEIN SPALT VORHANDEN SEIN.

NL

BELANGRIJK - BEWAAR DIT VOOR LATER GEBRUIK: ZORGVULDIG DOORLEZEN

DE VALBESCHERMING KAN WORDEN GEBRUIKT VOOR HET SEBRA BED, BABY & JR., WANNEER HET ALS JUNIORBED WORDT GEBRUIKT, EN VOOR HET SEBRA BED, JUNIOR & GROW, EN ANDERE BEDDEN MET EEN BEDRAND TUSSEN 10,1 EN 21,1 CM HOOG. DE VALBESCHERMING KAN PROBLEEMLOOS AAN DE ZIJKANT VAN HET BED WORDEN GEMONTEERD OM HET RISICO DAT HET KIND TIJDENS HET SLAPEN UIT BED VALT TOT EEN MINIMUM TE BEPERKEN.

DE VALBESCHERMING WORDT AAN DE ZIJKANT VAN HET BED GEZET – IN HET MIDDEN OF AAN HET HOOFD- OF VOETENEINDE. BIJ HET SEBRA BED, BABY & JR. KAN DE VALBESCHERMING NIET OP HET UITSCHUIFBARE GEDEELTE WORDEN GEZET. INDIEN NODIG KAN AAN BEIDE ZIJDEN VAN HET BED PROBLEEMLOOS EEN VALBESCHERMING WORDEN GEMONTEERD.

DE SEBRA VALBESCHERMING IS ONTWERPEN VOOR GEBRUIK BINNENSHUIS.

HET GEWICHT VAN HET PRODUCT: 2,9 KG.

PRODUCTONDERDELEN EN ASSEMBLAGE

HET PRODUCT MOET DOOR EEN VOLWASSENEN WORDEN GEMONTEERD.

DIT PRODUCT BEVAT KLEINE ONDERDELEN DIE UIT DE BUURT VAN KLEINE KINDEREN MOETEN WORDEN GEHOUDEN. OM VEILIGHEIDSRISICO'S TE VOORKOMEN, MOET HET PRODUCT PRECIES VOLGENS DE INSTRUCTIES VAN DE FABRIKANT WORDEN GEMONTEERD.

BEWAAR INDIEN MOGELIJK DE VERPAKKING, VOOR HET GEVAL HET PRODUCT LATER MOET WORDEN OPGESLAGEN EN BEWAARD. BIJ HET WEGGOOIEN VAN VERPAKKINGEN MOET JE DE LOKALE REGELS VOLGEN.

VOLG DE MONTAGEHANDLEIDING EN ZORG VOOR OVERZICHT, VOORDAT JE MET DE MONTAGE BEGINT.

MATERIALEN

BEKIJK PAGINA 31 VOOR HET OVERZICHT MET ONDERDELEN.

HET PRODUCT IS NIET BEHANDELD MET EN BEVAT OOK GEEN BIOCIDEN ALS ONTSETTINGSMIDDEL.

ONDERHOUDSGIDS - REINIGING EN VERZORGING

HOUT IS EEN LEVEND NATUURLIJK MATERIAAL DAT ZICH AANPAST AAN DE OMGEVING. BESCHERM HET PRODUCT DAAROM TEGEN STERKE WARMTEBRONNEN ZOALS RADIATOREN, HOUTKACHELS ENZ. OM TE VOORKOMEN DAT HET HOUT UITDROOGT. BESCHERM HET PRODUCT OOK TEGEN DIRECT ZONLICHT OM VERKLEURING EN EEN SCHOMMELENDE LUCHTVOCHTIGHEID TE VOORKOMEN. STERKE TEMPERATUURSCHOMMELINGEN OF BLOOTSTELLING AAN EEN HOGE LUCHTVOCHTIGHEID KUNNEN HET PRODUCT OOK BESCHADIGEN; DAAR MOET REKENING MEE WORDEN GEHOUDEN BIJ GEBRUIK EN OPSLAG VAN HET BED.

REINIG HET PRODUCT MET EEN ZACHTE DOEK, DIE IN EEN WARM SOPJE IS UITGEWRONGEN. GOED UITGEWRONGEN DOEK. DROOGWRIJVEN MET EEN GOED UITGEWRONGEN DOEK. GEBRUIK NOOIT SCHURENDE REINIGINGSMIDDELEN, OP ALCOHOL GEBASEERDE MIDDELEN, BLEEKMIDDELEN OF SCHERPE VOORWERPEN BIJ HET SCHOONMAKEN.

RESERVEONDERDELEN

SEBRA BIJDT RESERVEONDERDELEN AAN VOOR DIT PRODUCT. RESERVEONDERDELEN ZIJN GRATIS VERKRIJGBAAR MET EEN GELDIGE AANKOOPNOTA VOOR EEN PERIODE VAN 5 JAAR VANAF DE DATUM VAN AANKOOP, ALS DE ONDERDELEN DEFECT BLIJKEN TE ZIJN BIJ NORMAAL PRIVÉGEBRUIK. ALS DE ONDERDELEN BESCHADIGD ZIJN DOOR VERKEERD GEBRUIK OF KWIJLT ZIJN GERAAKT, KUNNEN RESERVEONDERDELEN WORDEN AANGESCHAFT. LEES MEER OVER HOE EN WAAR U RESERVEONDERDELEN KUNT KOPEN OP WWW.SEBRA.DK

ALGEMENE VOORWAARDEN VOOR PRODUCTGARANTIE

SEBRA BIJDT EEN UITGEBREIDE PRODUCTGARANTIE OP PRODUCTEN MET HET EU ECOLABEL VOOR EEN PERIODE VAN 5 JAAR NA DE AANKOOPDATUM. DE GARANTIE DEKT DEFECTEN VAN ONDERDELEN EN BESCHADIGINGEN VEROORZAAKT ALS GEVOLG VAN GEBREKKEGIG VAKMANSCHAP, BIJ NORMAAL PRIVÉGEBRUIK. WIJ WIJZEN EROP DAT NATUURLIJKE VARIATIES IN HOUT NIET KUNNEN WORDEN BESCHOUWD ALS DEFECTEN OF GEBREKEN, EN SEBRA GARANDEERT DAAROM GEEN KLEURBESTENDIGHEID, HET MATCHEN VAN OPPERVLAKTEKLEUREN OF HARDHEID, NERVEN OF TEXTUREN.

ALS EEN KLACHT GERECHTVAARDIGD IS EN ONDER DE GENOEMDE GARANTIES VALT, ZAL SEBRA HET BETROKKEN PRODUCT REPAREREN, VERVANGEN OF CREDITEREN, AFHANKELIJK VAN HET SPECIFIEKE GEVAL. DE BESLISSING OVER HOE DE KLACHT WORDT OPGELOST, WORDT UITSLUITEND DOOR SEBRA GENOMEN. ER MOET EEN BATCHNUMMER (TE VINDEN OP DE ACHTERKANT VAN DEZE MONTAGEHANDLEIDING EN OP DE ONDERKANT VAN HET PRODUCT) EN EEN INKOOPFACTUUR WORDEN OVERLEGD BIJ HET INDIENEN VAN EEN GARANTIECLAIM.

LEES MEER OVER DE PRODUCTGARANTIE OP WWW.SEBRA.DK

DE GARANTIE GELDT NIET ALS

- HET PRODUCT ZICHTBARE SPOREN VAN SLIJTAGE VERTOONT
- TEKENEN VAN ONEIGENLIJK GEBRUIK VERTOONT
- TEKENEN VAN ONTBREKEND/ONJUIST ONDERHOUD VOLGENS DE ONDERHOUDSGIDS
- HET PRODUCT BESCHADIGD OF VERANDERD IS, WAARONDER ONJUISTE MONTAGE, ONEIGENLIJKE HANDELINGEN, ONJUIST GEBRUIK OF OPSLAG
- ER MATERIALEN VAN DERDEN OP HET PRODUCT ZIJN AANGEBRACHT OF ER WIJZIGINGEN ZIJN AANGEBRACHT AAN HET PRODUCT, ZOALS NIEUWE VERF OF LAK

VERWIJDERING VAN HET PRODUCT - HERGEBRUIK EN DEMONTAGE.

DRAAI DE VERSCHILLENDE SCHROEVEN LOS MET EEN PHILIPSSCHROEVENDRAAIER EN DE BIJBEHORENDE GEREEDSCHAPSDELEN DOOR ZE TEGEN DE KLOK IN TE DRAAIEN OM DE VERSCHILLENDE DELEN UIT ELKAAR TE HALLEN.

SORTEER EN VERWIJDER DE ONDERDELEN ALS VOLGT:

- METALEN EN KUNSTSTOF ONDERDELEN KUNNEN WORDEN INGELEVERD BIJ EEN GESCHIKTE RECYCLINGLOCATIE EN GERECYCLED WORDEN.
- GESCHILD/ERD/GELAKT HOUT, BODEMPLANKEN EN HOUTEN DEUVELS KUNNEN WORDEN INGELEVERD BIJ EEN RECYCLINGLOCATIE VOOR DE JUISTE AFVALVERWERKING.

BELANGRIJK:

VOOR DE VEILIGHEID VAN JE KIND IS HET RAADZAAM OM REGELMATIG TE CONTROLEREN OF ALLE SCHROEVEN GOED VASTZITTEN. CONTROLEER OOK OF ER GEEN LOSSE SCHROEVEN ZIJN WAAR HET KIND ZICH AAN KAN BEZEREN OF DIE HET KIND KAN INSLIKKEN.

KINDEREN MOGEN NIET KRUIPEN, ZITTEN, STAAN, SCHOPPEN, HANGEN, BIJTEN OF AAN DE VALBESCHERMING SCHUDDEN, AANGEZIEN DIT HET PRODUCT KAN BESCHADIGEN.

BIJ GEBRUIK OP ANDERE BEDDEN DAN HET SEBRA BED, BABY & JR. EN

HET SEBRA BED, JUNIOR & GROW, IS HET BELANGRIJK DAT DE RAILS ST-EVIG AAN DE BODEMPLAAT VAN HET BETREFFENDE BED ZIJN VASTGEMAAKT. DIT GEBEURT OP EIGEN RISICO.

WE RADEN AAN OM HET PRODUCT TE GEBRUIKEN VOOR KINDEREN VANAF 3 JAAR.

WAARSCHUWING!

DENK AAN DE RISICO'S IN VERBAND MET OPEN VUUR EN ANDERE KRACHTIGE WARMTEBRONNEN, ZOALS ELEKTRISCHE KACHELS, GASKACHELS, ENZ. IN DE NABIJHEID VAN DE VALBESCHERMING.

GEBRUIK DE VALBESCHERMING NIET ALS EEN DEEL ERVAN GEBROKEN OF GESCHEURD IS OF ONTBREEKT, EN GEBRUIK ALLEEN RESERVEONDERDELEN DIE ZIJN GOEDGEKEURD DOOR DE PRODUCTENT.

PLAATS HET BED MET GEMONTEERDE VALBESCHERMING NIET DICHT BIJ EEN ANDER PRODUCT WAAROP HET KIND KAN STAAN OF DAT GEVAAR VOOR VERSTIKKING OF WURGING OPLEVERT, ZOALS LINTEN, KOORDEN VOOR ROLGORDIJNEN, GORDIJNEN ENZ.

ER MAG GEEN RUIJTE ZIJN TUSSEN DE RAND VAN HET BED EN DE VALBESCHERMING.

FR

IMPORTANT – À CONSERVER POUR UNE UTILISATION ULTÉRIEURE : À LIRE ATTENTIVEMENT

LA BARRIÈRE DE LIT PEUT ÊTRE UTILISÉE POUR LE LIT SEBRA BABY & JR. LORSQU'IL EST RÉGLÉ EN POSITION JUNIOR, AINSI QUE POUR LE LIT SEBRA, JUNIOR & GROW, ET D'AUTRES LITS AVEC UN BORD DE LIT COMPRIS ENTRE 10,1 ET 21,1 CM DE HAUTEUR. LA BARRIÈRE DE LIT SE FIXE FACILEMENT SUR LE CÔTÉ DU LIT POUR ÉVITER QUE L'ENFANT NE TOMBE DU LIT EN DORMANT.

LA BARRIÈRE DE LIT SE FIXE SUR LE CÔTÉ DU LIT, SOIT AU CENTRE, SOIT AU NIVEAU DE LA TÊTE OU DU PIED DU LIT. SUR LE LIT SEBRA, BABY & JR., LA BARRIÈRE DE LIT NE PEUT PAS ÊTRE FIXÉE SUR LA PARTIE COULISSANTE. SI NÉCESSAIRE, IL EST POSSIBLE DE MONTER UNE BARRIÈRE DE LIT DES DEUX CÔTÉS DU LIT.

LA BARRIÈRE DE LIT SEBRA EST CONÇUE POUR UNE UTILISATION EN INTÉRIEUR.

POIDS DU PRODUIT: 2,9 KG.

COMPOSANTS DU PRODUIT ET ASSEMBLAGE

LE PRODUIT DOIT ÊTRE ASSEMBLÉ PAR UN ADULTE.

CE PRODUIT CONTIENT DE PETITS ÉLÉMENTS QUI DOIVENT ÊTRE TENUS HORS DE PORTÉE DES JEUNES ENFANTS. POUR ÉVITER TOUT RISQUE POUR LA SÉCURITÉ, LE PRODUIT DOIT ÊTRE ASSEMBLÉ EXACTEMENT SELON LES INSTRUCTIONS DU FABRICANT.

SI POSSIBLE, CONSERVEZ L'EMBALLAGE SI LE PRODUIT DOIT ÊTRE STOCKÉ ULTÉRIEUREMENT. VEUILLEZ RESPECTER LES RÈGLES LOCALES EN VIGUEUR CONCERNANT LA MISE AU REBUT DE L'EMBALLAGE.

SUIVEZ LES INSTRUCTIONS D'ASSEMBLAGE ET PRENEZ CONNAISSANCE DES DIFFÉRENTES ÉTAPES AVANT DE COMMENCER L'ASSEMBLAGE.

MATÉRIAUX

VOIR PAGE 31 POUR LA PRÉSENTATION DES COMPOSANTS.

LE PRODUIT N'A PAS ÉTÉ TRAITÉ AVEC DES SUBSTANCES BIOCIDES ET NE CONTIENT PAS DE SUBSTANCES BIOCIDES DÉINFECTANTES.

GUIDE D'ENTRETIEN – NETTOYAGE ET SERVICE

LE BOIS EST UN MATÉRIEL NATUREL VIVANT QUI S'ADAPTE À SON ENVIRONNEMENT. PAR CONSÉQUENT, IL CONVIENT DE PROTÉGER LE PRODUIT DES SOURCES DE CHALEUR IMPORTANTES TELLES QUE LES RADIATEURS, LES POÊLES À BOIS, ETC., AFIN D'ÉVITER QUE LE BOIS NE SE DESSÈCHE. PROTÉGEZ ÉGALEMENT LE PRODUIT DE LA LUMIÈRE DIRECTE DU SOLEIL POUR ÉVITER QU'IL NE SE DÉCOLORE, AINSI QUE DES VARIATIONS D'HUMIDITÉ. LES FORTES VARIATIONS DE TEMPÉRATURE OU L'EXPOSITION À UNE FORTE HUMIDITÉ PEUVENT ÉGALEMENT ABÎMER LE PRODUIT. IL EST DONC CONSEILLÉ DE L'UTILISER ET DE LE STOCKER EN TENANT COMPTE DE CES PARAMÈTRES.

NETTOYEZ LE PRODUIT AVEC UN DOUX CHIFFON TREMPÉ DANS DE L'EAU CHAUDE SAVONNEUSE ET BIEN ESSORÉ. ESSUYEZ AVEC UN CHIFFON BIEN ESSORÉ. N'UTILISEZ JAMAIS DE NETTOYANTS ABRASIFS, DE PRODUITS À BASE D'ALCOOL, D'AGENTS DE BLANCHIMENT OU D'OBJETS POINTUS POUR NETTOYER LE LIT.

PIÈCES DE RECHANGE

SEBRA PROPOSE DES PIÈCES DE RECHANGE POUR CE PRODUIT. LES PIÈCES DE RECHANGE SONT DISPONIBLES GRATUITEMENT SUR PRÉSENTATION D'UN REÇU D'ACHAT VALIDE PENDANT UNE PÉRIODE DE 5 ANS À COMPTER DE LA DATE D'ACHAT SI LES PIÈCES S'AVÈRENT DÉFECTUEUSES DANS LE CADRE D'UN USAGE PRIVÉ NORMAL. SI LES PIÈCES SONT ABÎMÉES EN RAISON D'UNE MAUVAISE UTILISATION OU ONT ÉTÉ PERDUES, IL EST POSSIBLE D'ACHETER DES PIÈCES DE RECHANGE. POUR SAVOIR COMMENT ET OÙ ACHETER DES PIÈCES DE RECHANGE, RENDEZ-VOUS SUR WWW.SEBRA.DK

CONDITIONS GÉNÉRALES DE GARANTIE DU PRODUIT

SEBRA OFFRE UNE EXTENSION DE GARANTIE SUR LES PRODUITS MARQUÉS DE L'ÉCOTAGET LABEL EUROPÉEN PENDANT UNE PÉRIODE DE 5 ANS À COMPTER DE LA DATE D'ACHAT. LA GARANTIE COUVRE LA CASSE DES COMPOSANTS ET LES DOMMAGES SUBIS EN RAISON D'UN DÉFAUT DE FABRICATION DANS LE CADRE D'UN USAGE PRIVÉ NORMAL. NOUS ATTIRONS VOTRE ATTENTION SUR LE FAIT QUE LES VARIATIONS NATURELLES DU BOIS NE PEUVENT ÊTRE CONSIDÉRÉES COMME DES DÉFAUTS OU DES ANOMALIES. SEBRA NE GARANTIT DONC PAS LA SOLIDITÉ DES COULEURS, LA CONCORDANCE DE LA DURETÉ DE LA SURFACE OU DES COULEURS DE LA SURFACE, DES VEINES OU DES TEXTURES.

SI UNE RÉCLAMATION EST JUSTIFIÉE ET COUVERTE PAR LESDITES GARANTIES, SEBRA RÉPARE, REMPLACE OU REMBOURSE LE PRODUIT EN QUESTION, SELON LE CAS. LA DÉCISION SUR LA MANIÈRE DE RÉSOUDRE LA RÉCLAMATION SERA PRISE UNIQUEMENT PAR SEBRA. IL EST INDISPENSABLE DE FOURNIR UN NUMÉRO DE LOT (DISPONIBLE AU VERSO DE CES INSTRUCTIONS DE MONTAGE ET SUR LE FOND DU PRODUIT) AINSI QU'UNE FACTURE D'ACHAT EN CAS DE RÉCLAMATION DANS LE CADRE DE LA GARANTIE. CONSULTEZ WWW.SEBRA.DK POUR SAVOIR PLUS SUR LA GARANTIE DU PRODUIT.

LA GARANTIE EST CADUQUE SI

- LE PRODUIT PRÉSENTE DES TRACES VISIBLES D'USURE
- IL Y A DES SIGNES D'UTILISATION INAPPROPRIÉE
- IL Y A DES SIGNES DE MAUVAIS/DE MANQUE D'ENTRETIEN CONFORMÉMENT AU GUIDE D'ENTRETIEN
- LE PRODUIT A SUBI DES DOMMAGES ET PRÉJUDICES DUS PAR EXEMPLE À UN ASSEMBLAGE INAPPROPRIÉ, UN USAGE INADÉQUAT, UNE MAUVAISE UTILISATION OU UN STOCKAGE INAPPROPRIÉ.
- DES MATÉRIAUX TIERS SONT APPLIQUÉS SUR LE PRODUIT OU DES MODIFICATIONS ONT ÉTÉ APPORTÉES AU PRODUIT, COMME UNE NOUVELLE PEINTURE OU UN NOUVEAU VERNIS

MISE AU REBUT DU PRODUIT – RECYCLAGE ET DÉMONTAGE.

DÉVISSEZ LES DIFFÉRENTES VIS À L'AIDE D'UN TOURNEVIS CRUCIFORME AINSI QUE LES ÉLÉMENTS ASSOCIÉS EN TOURNANT DANS LE SENS INVERSE DES AIGUILLES D'UNE MONTRE POUR DÉMONTER LES DIFFÉRENTES PARTIES.

TRIEZ ET ÉLIMINEZ LES COMPOSANTS COMME SUIT :

- DÉPOSEZ LES PARTIES MÉTALLIQUES ET PLASTIQUES DANS UN CENTRE DE RECYCLAGE AFIN QU'ELLES SOIENT RECYCLÉES.
- DÉPOSEZ LE BOIS PEINT/VERNI, LES SOMMIERS ET LES CHEVILLES EN BOIS DANS UN CENTRE DE RECYCLAGE POUR UNE ÉLIMINATION APPROPRIÉE.

IMPORTANT :

POUR LA SÉCURITÉ DE VOTRE ENFANT, IL EST RECOMMANDÉ DE VÉRIFIER RÉGULIÈREMENT QUE TOUTES LES VIS SONT BIEN SERRÉES. VÉRIFIEZ ÉGALEMENT QU'IL N'Y A PAS DE VIS DESERRÉES QUE L'ENFANT POURRAIT AVALLER OU AUXQUELLES IL POURRAIT S'ACCROCHER.

L'ENFANT NE DOIT PAS RAMPER, S'ASSEOIR, SE TENIR DEBOUT OU DONNER DE COUP DE PIED, NI SE SUSPENDRE, MORDRE OU SECOUER LA BARRIÈRE DE LIT, CAR IL POURRAIT ENDOMMAGER LE PRODUIT.

EN CAS D'UTILISATION SUR D'AUTRES LITS QUE LE LIT SEBRA BABY & JR. ET LE LIT SEBRA JUNIOR & GROW, IL EST IMPORTANT QUE LES RAILS SOIENT SOLIDEMENT FIXÉS À LA PLAQUE INFÉRIEURE DU LIT EN QUESTION. CE TYPE D'INSTALLATION RELÈVE DE VOTRE RESPONSABILITÉ UNIQUEMENT.

IL EST RECOMMANDÉ D'UTILISER LE PRODUIT POUR LES ENFANTS ÂGÉS DE 3 ANS ET PLUS.

ATTENTION !

IL EST IMPORTANT DE NOTER LES RISQUES LIÉS AU FEU ET AUTRES SOURCES DE CHALEUR INTENSES COMME LES APPAREILS DE CHAUFFAGE ÉLECTRIQUES ET LES POÊLES À GAZ À PROXIMITÉ DE LA BARRIÈRE DE LIT.

N'UTILISEZ PAS LA BARRIÈRE DE LIT SI DES PARTIES SONT CASSEES, ARRACHEES OU MANQUANTES, ET N'UTILISEZ QUE DES PIÈCES DE RECHANGE APPRouvées PAR LE FABRICANT.

N'INSTALLEZ PAS LE LIT AVEC LA BARRIÈRE À PROXIMITÉ D'UN AUTRE PRODUIT SUR LEQUEL L'ENFANT PEUT SE TENIR DEBOUT OU QUI PRESENTE UN DANGER D'ETRAMGLEMENT, COMME DES RUBANS, DES CORDONS, DES RIDEAUX, ETC.

IL NE DOIT PAS Y AVOIR D'ESPACE ENTRE LE BORD DU LIT ET LA BARRIÈRE DE LIT.

ES

IMPORTANTE. CONSERVAR PARA FUTURAS CONSULTAS: LEER ATENTAMENTE

LA BARRERA DE CAMA PUEDE UTILIZARSE PARA LA CAMA SEBRA, BABY & JR. CUANDO SE EXTRAER EN LA POSICIÓN JUNIOR, ASÍ COMO PARA LA CAMA SEBRA, JUNIOR & GROW, Y OTRAS CAMAS CON UN BORDE DE CAMA DE ENTRE 10,1 Y 21,1 CM DE ALTURA. LA BARRERA SE FIJA FÁCILMENTE AL LATERAL DE LA CAMA PARA MINIMIZAR EL RIESGO DE QUE EL NIÑO SE CAIGA DE LA CAMA MIENTRAS DUERME.

LA BARRERA SE COLOCA EN EL LATERAL DE LA CAMA, BIEN EN EL CENTRO, O BIEN EN LA CABECERA O EN LOS PIES. EN LA CAMA SEBRA, BABY & JR., LA BARRERA NO SE PUEDE COLOCAR SOBRE LA PIEZA EXTRAÍBLE. SI ES NECESARIO, LA BARRERA SE PUEDE MONTAR FÁCILMENTE EN AMBOS LADOS DE LA CAMA.

EL PROTECTOR LATERAL DE CAMA SEBRA ESTÁ DISEÑADO PARA USO EN INTERIORES.

EL PESO DEL PRODUCTO: 2,9 KG.

PIEZAS DEL PRODUCTO Y MONTAJE

EL PRODUCTO DEBE SER MONTADO POR UN ADULTO.

ESTE PRODUCTO CONTIENE PIEZAS PEQUEÑAS QUE DEBEN MANTENERSE FUERA DEL ALCANCE DE LOS NIÑOS PEQUEÑOS. PARA EVITAR RIESGOS DE SEGURIDAD, EL PRODUCTO DEBE MONTARSE SIGUIENDO EXACTAMENTE LAS INSTRUCCIONES DEL FABRICANTE.

SI ES POSIBLE, GUARDE EL EMBALAJE PARA PODER ALMACENAR EL PRODUCTO MÁS ADELANTE, SI FUERA NECESARIO. CUANDO DESECHE EL EMBALAJE, CUMPLA LA NORMATIVA LOCAL.

SIGA LAS INSTRUCCIONES DE ENSAMBLAJE PARA ORIENTARSE ANTES DE COMENZAR.

MATERIALES

CONSULTE LE PÁGINA 31 PARA VER UN RESUMEN DE LOS COMPONENTES.

EL PRODUCTO NO HA SIDO TRATADO NI CONTIENE PRODUCTOS BIOCIDAS COMO DESINFECTANTE.

GUÍA DE MANTENIMIENTO: LIMPIEZA Y CUIDADO

LA MADERA ES UN MATERIAL NATURAL VIVO QUE SE ADAPTA A SU ENTORNO. POR TANTO, PROTEJA EL PRODUCTO DE FUENTES DE CALOR FUERTES, COMO RADIADORES, ESTUFAS DE LEÑA, ETC., PARA EVITAR QUE LA MADERA SE SEQUE. TAMBIÉN DEBE PROTEGER EL PRODUCTO DE LA LUZ SOLAR DIRECTA PARA EVITAR QUE SE DECOLORE Y LAS FLUCTUACIONES DE HUMEDAD. LA EXPOSICIÓN A GRANDES VARIACIONES DE TEMPERATURA O A UNA HUMEDAD ELEVADA TAMBIÉN PUEDE DAÑAR EL PRODUCTO, POR LO QUE DEBE UTILIZARSE Y ALMACENARSE TENIENDO ESTO EN CUENTA.

LIMPIE EL PRODUCTO CON UN PAÑO SUAVE ESCURRIDO EN AGUA TIBIA Y JABÓN. SÉQUELO CON UN PAÑO. NUNCA USE PRODUCTOS DE LIMPIEZA ABRASIVOS, A BASE DE ALCOHOL, LEJÍAS NI OBJETOS AFILADOS PARA LIMPIAR.

PIEZAS DE REPUESTO

SEBRA OFRECE PIEZAS DE REPUESTO PARA ESTE PRODUCTO. SI LAS PIEZAS RESULTAN DEFECTUOSAS TRAS UN USO PRIVADO NORMAL, SE PONDRÁN A DISPOSICIÓN PIEZAS DE REPUESTO GRATUITAS PREVIA PRESENTACIÓN DE UN RECIBO VÁLIDO DURANTE UN PERIODO DE 5 AÑOS A PARTIR DE LA FECHA DE COMPRA. SI LAS PIEZAS SE DAÑAN POR MAL USO O SE PIERDEN, SE PUEDEN ADQUIRIR PIEZAS DE REPUESTO. MÁS INFORMACIÓN SOBRE CÓMO Y DÓNDE COMPRAR PIEZAS DE REPUESTO EN WWW.SEBRA.DK

CONDICIONES DE GARANTÍA DE LOS PRODUCTOS

SEBRA OFRECE UNA GARANTÍA AMPLIADA DE 5 AÑOS A PARTIR DE LA FECHA DE COMPRA PARA LOS PRODUCTOS ETIQUETADOS CON LA FLOR DE LA UE. LA GARANTÍA CUBRE LA ROTURA DE COMPONENTES Y LOS DAÑOS PRODUCIDOS DURANTE EL USO PRIVADO NORMAL CAUSADOS POR DEFECTOS DE FABRICACIÓN. TENGA EN CUENTA QUE LAS VARIACIONES NATURALES QUE SE PRODUCEN EN LA MADERA NO PUEDEN CONSIDERARSE DEFECTOS Y SEBRA NO GARANTIZA LA SOLIDEZ DEL COLOR, LA COINCIDENCIA DE LOS COLORES DE LA SUPERFICIE NI LA DUREZA, VETEADO O TEXTURA.

SI UNA RECLAMACIÓN ESTÁ JUSTIFICADA Y ENTRA DENTRO DEL ÁMBITO DE LA GARANTÍA MENCIONADA, SEBRA REPARARÁ, SUSTITUIRÁ O ABONARÁ EL PRODUCTO EN CUESTIÓN, DEPENDIENDO DEL CASO CONCRETO. LA DECISIÓN SOBRE CÓMO RESOL-

VER LA RECLAMACIÓN CORRESPONDERÁ EXCLUSIVAMENTE A SEBRA. AL PRESENTAR UNA RECLAMACIÓN DE GARANTÍA, DEBE PROPORCIONAR UN NÚMERO DE LOTE (QUE SE ENCUENTRA EN LA PARTE POSTERIOR DE ESTAS INSTRUCCIONES DE MONTAJE Y DEBAJO DE LA BASE DEL PRODUCTO), JUNTO CON UNA FACTURA DE PEDIDO. MÁS INFORMACIÓN SOBRE LA GARANTÍA DEL PRODUCTO EN WWW.SEBRA.DK

MOTIVOS PARA LA ANULACIÓN DE LA GARANTÍA:

- EL PRODUCTO PRESENTA SIGNOS VISIBLES DE DESGASTE
- SIGNOS DE USO INDEBIDO
- SIGNOS DE FALTA DE MANTENIMIENTO O CONSERVACIÓN INCORRECTA SEGÚN LA GUÍA DE MANTENIMIENTO
- QUE EL PRODUCTO HAYA SUFRIDO DAÑOS, MONTAJE INCORRECTO, FUNCIONAMIENTO INADECUADO, USO O ALMACENAMIENTO INADECUADOS, ETC.
- EL USO DE MATERIALES DE TERCEROS EN EL PRODUCTO O CAMBIOS EN EL PRODUCTO, POR EJEMPLO, NUEVA PINTURA O BARNIZ

ELIMINACIÓN DEL PRODUCTO: RECICLAJE Y DESMONTAJE.

AFLOJE LOS TORNILLOS UTILIZANDO UN DESTORNILLADOR PHILLIPS Y LAS PIEZAS CORRESPONDIENTES DE LA HERRAMIENTA GIRANDO EN SENTIDO CONTRARIO A LAS AGUJAS DEL RELOJ PARA SEPARAR LAS DIFERENTES PIEZAS.

CLASIFIQUE Y DESECHE LAS PIEZAS DE LA SIGUIENTE MANERA:

- LAS PIEZAS DE METAL Y PLÁSTICO PUEDEN LLEVARSE A UNA PLANTA DE RECICLAJE ADECUADA PARA RECICLARLAS.
- LA MADERA PINTADA O BARNIZADA, LOS RODAPIÉS Y LAS CLAVIJAS DE MADERA PUEDEN ENTREGARSE EN UN CENTRO DE RECICLAJE PARA SU ADECUADA ELIMINACIÓN.

IMPORTANTE:

EN ARAS DE LA SEGURIDAD DE SU HIJO, SE RECOMIENDA COMPROBAR PERIÓDICAMENTE QUE TODOS LOS TORNILLOS ESTÉN BIEN APRETADOS. COMPRUEBE TAMBIÉN QUE NO HAY TORNILLOS SUELTOS CON LOS QUE EL NIÑO SE PUEDA ENGANCHAR O ATRAGANTAR.

EL NIÑO NO DEBE GATEAR, SENTARSE, PONERSE DE PIE O PATEAR, ASÍ COMO TAMPOCO COLGARSE, MORDER O ZARANDEAR EL PROTECTOR LATERAL DE CAMA, YA QUE PODRÍA ESTROPEAR EL PRODUCTO.

CUANDO SE UTILICE EN CAMAS QUE NO SEAN LA CAMA SEBRA, BABY & JR. O SEBRA SENGEN, JUNIOR & GROW, ES IMPORTANTE QUE LOS RIELES ESTÉN BIEN SUJETOS A LA PLACA BASE DE LA CAMA. HÁGALO POR SU CUENTA Y RIESGO.

SE RECOMIENDA UTILIZAR EL PRODUCTO CON NIÑOS MAYORES DE 3 AÑOS.

¡ATENCIÓN!

TENGA PRESENTE LOS RIESGOS QUE CONLLEVA EL FUEGO U OTRAS FUENTES DE CALOR INTENSO, TALES COMO CALENTADORES ELÉCTRICOS, HORNOS DE GAS, ETC., CERCA DE LA CAMA.

NO UTILICE LA CAMA SI TIENE PARTES ROTAS, RAJADAS, O BIEN FALTAN PIEZAS, Y SOLO UTILICE PIEZAS DE REPUESTO APROBADAS POR EL FABRICANTE.

NO DEJE NADA EN LA CAMA Y NO COLOQUE LA CAMA CERCA DE OTRO OBJETO SOBRE EL QUE EL NIÑO SE PUEDA PONER DE PIE O QUE SUPONGA UN RIESGO DE ASFIXIA O ESTRANGULACIÓN, POR EJEMPLO, CINTAS, CORDONES PARA PERSIANAS, CORTINAS, ETC. NO UTILICE LA CAMA CON MÁS DE UN COLCHÓN.

NO DEBE QUEDAR NINGÚN ESPACIO ENTRE EL BORDE DE LA CAMA Y LA BARRERA DE CAMA.

IT

IMPORTANTE - CONSERVARE PER RIFERIMENTO FUTURO. LEGGERE CON ATTENZIONE

LA SPONDA PUÒ ESSERE UTILIZZATA PER IL LETTINO SEBRA BABY & JUNIOR, QUANDO IL LETTO VIENE ALLUNGATO ALLA GRANDEZZA JUNIOR, E PER IL LETTO SEBRA JUNIOR & GROW OLTRE CHE PER ALTRI LETTI CON BORDO DI ALTEZZA COMPRESA TRA 10,1 CM E 21,1 CM. LA SPONDA SI FISSA FACILMENTE SUL LATO DEL LETTINO, PER RIDURRE AL MINIMO IL RISCHIO CHE IL BAMBINO CADA DAL LETTO MENTRE DORME.

LA SPONDA DEL LETTINO VIENE POSIZIONATA SUL LATO, AL CENTRO O DALLA PARTE DELLA TESTA O DEI PIEDI. SUL LETTINO SEBRA BABY & JUNIOR NON È POSSIBILE POSIZIONARE LA SPONDA DEL LETTO SULL'ELEMENTO ESTRAIBILE. SE NECESSARIO, PUÒ COMUNQUE ESSERE MONTATA SU ENTRAMBI I LATI DEL LETTINO.

LA SPONDA SEBRA SONO PROGETTATE PER USO INTERNO.

PESO DEL PRODOTTO: 2,9 KG.

PARTI DEL PRODOTTO E ASSEMBLAGGIO

IL PRODOTTO DEVE ESSERE ASSEMBLATO DA UN ADULTO.

QUESTO PRODOTTO CONTIENE PARTI DI PICCOLE DIMENSIONI CHE DEVONO ESSERE TENUTE LONTANE DAI BAMBINI. PER EVITARE RISCHI PER LA SICUREZZA, IL PRODOTTO DEVE ESSERE MONTATO ESATTAMENTE SECONDO LE ISTRUZIONI DEL PRODUTTORE.

SE POSSIBILE, CONSERVARE L'IMBALLAGGIO IN MODO CHE IL PRODOTTO POSSA ESSERE CONSERVATO E RIPOSTO A FINE UTILIZZO, SE NECESSARIO. RISPETTARE LE NORMATIVE LOCALI PER LO SMALTIMENTO DEGLI IMBALLAGGI.

CONTROLLARE TUTTI I COMPONENTI E SEGUIRE LE ISTRUZIONI.

MATERIALI

VEDERE PAGINA 31 PER UNA PANORAMICA DEI COMPONENTI.

IL PRODOTTO NON È STATO TRATTATO CON, NÉ CONTIENE, BIOCIDI COME DISINFETTANTI.

GUIDA ALLA MANUTENZIONE - PULIZIA E CURA

IL LEGNO È UN MATERIALE NATURALE VIVO CHE SI ADATTA ALL'AMBIENTE CIRCOSTANTE. PROTEGGERE QUINDI IL PRODOTTO DA FONTI DI FORTE CALORE COME TERMOSIFONI, STUFE A LEGNA, ECC. PER EVITARE CHE IL LEGNO SI SECCHI. È INOLTRE NECESSARIO PROTEGGERE IL PRODOTTO DALLA LUCE DIRETTA DEL SOLE PER EVITARE CHE IL COLORE SBIADISCA O VARIAZIONI DI UMIDITÀ NEL LEGNO. ANCHE L'ESPOSIZIONE A FORTI SBALZI DI TEMPERATURA O A UN'ELEVATA UMIDITÀ POSSONO DANNEGGIARE IL PRODOTTO, CHE DEVE QUINDI ESSERE UTILIZZATO E CONSERVATO DI CONSEGUENZA.

PULIRE IL PRODOTTO CON UN PANNO MORBIDO IMMERSO IN ACQUA CALDA E SAPONE E STRIZZATO BENE. ASCIUGARE CON UN PANNO BEN STRIZZATO. PER LA PULIZIA NON UTILIZZARE MAI DETERGENTI ABRASIVI, AGENTI A BASE DI ALCOL, CANDEGGINA O OGGETTI APPUNTITI.

PARTI DI RICAMBIO

SEBRA OFFRE RICAMBI PER QUESTO PRODOTTO. SE DEI PEZZI RISULTANO DIFETTOSI DOPO IL NORMALE USO PRIVATO, I PEZZI DI RICAMBIO SARANNO MESSI A DISPOSIZIONE GRATUITAMENTE DIETRO PRESENTAZIONE DI UNA RICEVUTA DI ACQUISTO VALIDA, PER UN PERIODO DI 5 ANNI DALLA DATA DI ACQUISTO. SE LE PARTI SONO DANNEGGIATE DA UN USO IMPROPRIO O SONO ANDATE PERSE, È POSSIBILE ACQUISTARE PEZZI DI RICAMBIO. PER SAPERNE DI PIÙ SU COME E DOVE ACQUISTARE I PEZZI DI RICAMBIO, VISITARE IL SITO WWW.SEBRA.DK.

TERMINI E CONDIZIONI DI GARANZIA DEL PRODOTTO

SEBRA FORNISCE UN'ESTENSIONE DELLA GARANZIA SUI PRODOTTI CON IL MARCHIO EUROPEO IL FIORE PER UN PERIODO DI 5 ANNI DALLA DATA DI ACQUISTO. LA GARANZIA COPRE LA ROTTURA DEI COMPONENTI E I DANNI CAUSATI DAL NORMALE USO PRIVATO, DOVUTI A DIFETTI DI FABBRICAZIONE. SI PREGA DI NOTARE CHE LE VARIAZIONI NATURALI CHE SI VERIFICANO NEL LEGNO NON POSSONO ESSERE CONSIDERATE DIFETTI E SEBRA NON GARANTISCE LA RESISTENZA DEL COLORE, LA CORRISPONDENZA DEI COLORI DELLA SUPERFICIE, LA DUREZZA, LA VENATURA O LA STRUTTURA DEL LEGNO.

SE IL RECLAMO È GIUSTIFICATO E RIENTRA NELL'AMBITO DELLA GARANZIA DI CUI SOPRA, SEBRA RIPARERÀ, SOSTITUIRÀ O ACCREDITERÀ IL PRODOTTO IN QUESTIONE, A SECONDA DEL CASO SPECIFICO. LA DECISIONE SU COME RISOLVERE IL RECLAMO SARÀ PRESA ESCLUSIVAMENTE DA SEBRA. QUANDO SI PRESENTA UN RECLAMO IN GARANZIA, È NECESSARIO FORNIRE IL NUMERO DI LOTTO (CHE SI TROVA SUL RETRO DI QUESTE ISTRUZIONI DI MONTAGGIO E SOTTO LA BASE DEL PRODOTTO), INSIEME ALLA FATTURA DELL'ORDINE. MAGGIORI INFORMAZIONI SULLA GARANZIA DEL PRODOTTO SU WWW.SEBRA.DK

LA GARANZIA DECADE NEI SEGUENTI CASI:

- IL PRODOTTO PRESENTA TRACCE VISIBILI DI USURA
- SEGNI DI USO IMPROPRIO
- SEGNI DI MANCATA/ERRATA MANUTENZIONE IN BASE ALLA GUIDA ALLA MANUTENZIONE
- IL PRODOTTO È STATO DANNEGGIATO, ASSEMBLATO IN MODO ERRATO, UTILIZZATO IN MODO IMPROPRIO, UTILIZZATO O CONSERVATO IN MODO IMPROPRIO, ECC.
- USO DI MATERIALI DI TERZI SUL PRODOTTO O MODIFICHE APPORTATE AL PRODOTTO, AD ESEMPIO UNA NUOVA VERNICE O UN NUOVO COLORE

SMALTIMENTO DEL PRODOTTO - RICICLAGGIO E SMONTAGGIO.

ALLENARE LE DIVERSE VITI UTILIZZANDO UN CACCIAVITE PHILLIPS E LE PUNTE ADATTE, RUOTANDO IN SENSO ANTIORARIO PER SEPARARE LE DIVERSE PARTI.

SMISTARE E SMALTIRE LE PARTI COME SEGUE:

- LE PARTI IN METALLO E PLASTICA POSSONO ESSERE PORTATE IN UN IMPIANTO DI RICICLAGGIO ADEGUATO E RICICLATE.
- IL LEGNO DIPINTO/VERNICIATO, I PIANI DELLA BASE E I TASSELLI DI LEGNO POSSONO ESSERE CONSEGNATI A UN CENTRO DI RICICLAGGIO PER ESSERE SMALTITI IN MODO ADEGUATO.

IMPORTANTE:

PER MOTIVI DI SICUREZZA, SI CONSIGLIA DI CONTROLLARE REGOLARMENTE CHE TUTTE LE VITI E I BULLONI SIANO SERRATI. VERIFICARE INOLTRE CHE NON VI SIANO VITI ALLENATE, IN CUI IL BAMBINO POTREBBE IMPIGLIARSI O CHE POTREBBE INGERIRE.

IL BAMBINO NON DEVE POTER GATTONARE SULLE SPONDE, SEDERSI, STARVI IN PIEDI NÉ PRENDERLE A CALCI, TANTOMENO APPENDERVISI, MORDERLE O SCUOTERLE, PER EVITARE DI DANNEGGIARLE.

IN CASO DI UTILIZZO SU LETTINI DIVERSI DAL SEBRA BABY & JUNIOR E DAL SEBRA JUNIOR & GROW, È IMPORTANTE CHE LE GUIDE DELLE SPONDE SIANO FISSATE SALDAMENTE ALLA BASE DEL LETTO. IL MONTAGGIO È A PRIMO RISCHIO E PERICOLO.

SI CONSIGLIA DI UTILIZZARE IL PRODOTTO PER I BAMBINI DI ETÀ SUPERIORE AI 3 ANNI.

ATTENZIONE!

PRESTARE ATTENZIONE AL RISCHIO DERIVANTE DALLA PRESENZA DI FIAMME LIBERE E ALTRE POTENTI FONTI DI CALORE, QUALI RISCALDATORI ELETTRICI, FORNI A GAS, ECC. IN PROSSIMITÀ DELLE SPONDE.

NON UTILIZZARE LE SPONDE SE ALCUNI COMPONENTI RISULTANO MANCANTI, ROTTI O STRAPPATI, E UTILIZZARE SOLO PEZZI DI RICAMBIO APPROVATI DAL PRODUTTORE.

NON POSIZIONARE IL LETTO CON LE SPONDE MONTATE VICINO A UN ALTRO PRODOTTO SU CUI IL BAMBINO PUÒ STARE IN PIEDI O CHE PRESENTA UN RISCHIO DI SOFFOCAMENTO O STRANGOLAMENTO, AD ESEMPIO NASTRI, CORDE PER TENDE E PER TENDE A RULLI, ECC.

NON LASCIARE ALCUNO SPAZIO TRA IL BORDO DEL LETTINO E LA SPONDA.

BG

ВАЖНО - ЗАПАЗЕТЕ ЗА ПО-КЪСНА УПОТРЕБА: ПРОЧЕТЕТЕ ВНИМАТЕЛНО

ПРЕГРАДАТА ЗА ЛЕГЛО МОЖЕ ДА СЕ ИЗПОЛЗВА ЗА ЛЕГЛО ЗА БЕБЕТА И МАЛКИ ДЕЦА SEBRA, BABY & JR., КОГАТО ТО Е ПОСТАВЕНО В РАЗМЕРА ЗА ДЕЦА, КАКТО И ЗА РЕГУЛИРУЕМО ДЕТСКО ЛЕГЛО SEBRA BED, JUNIOR & GROW, И ЗА ДРУГИ ЛЕГЛА С ПЕРВАЗ С ВИСОЧИНА МЕЖДУ 10,1 И 21,1 CM. ПРЕГРАДАТА ЗА ЛЕГЛО СЕ ЗАКРЕПВА ЛЕСНО ОТСТРАНИ, ТАКА ЧЕ ДА СЕ СВЕДЕ ДО МИНИМУМ РИСКЪТ ДЕТЕТО ДА ПАДНЕ ОТ ЛЕГЛОТО, КОГАТО СПИ.

ПРЕГРАДАТА ЗА ЛЕГЛО СЕ ПОСТАВЯ НА ЕДНАТА СТРАНА НА ЛЕГЛОТО – ИЛИ В СРЕДАТА, ИЛИ ДО ГЛАВАТА, ИЛИ ДО КРАКАТА. ПРЕГРАДАТА ЗА ЛЕГЛО НЕ МОЖЕ ДА СЕ ПОСТАВЯ ВЪРХУ РАЗТЕГАТЕЛНАТА ЧАСТ НА ЛЕГЛО ЗА БЕБЕТА И МАЛКИ ДЕЦА SEBRA, BABY & JR. ПРЕГРАДА МОЖЕ ДА СЕ МОНТИРА И ОТ ДВЕТЕ СТРАНИ НА ЛЕГЛОТО, АКО Е НЕОБХОДИМО.

ПРОДУКТЪТ Е ПРЕДНАЗНАЧЕН ЗА ДОМАШНА УПОТРЕБА НА ЗАКРИТО.

ТЕГЛОТО НА ПРОДУКТА: 2,9 KG.

ЧАСТИ НА ПРОДУКТА И СГЛОБЯВАНЕ

ПРОДУКТЪТ ТРЯБВА ДА БЪДЕ СГЛОБЕН ОТ ВЪЗРАСТЕН.

ТОЗИ ПРОДУКТ СЪДЪРЖА МАЛКИ ЧАСТИ, ДО КОИТО МАЛКИ ДЕЦА НЕ ТРЯБВА ДА ИМАТ ДОСТЪП. ЗА ДА СЕ ИЗБЕГНЕ ОПАСНОСТ, ПРОДУКТЪТ ТРЯБВА ДА СЕ СГЛОБИ ТОЧНО СПОРЕД ИНСТРУКЦИИТЕ НА ПРОИЗВОДИТЕЛЯ.

АКО Е ВЪЗМОЖНО, ЗАПАЗЕТЕ ОПАКОВКАТА, ЗА ДА МОЖЕ ПРОДУКТЪТ ДА БЪДЕ СЪХРАНЕН ЗА ПО-НАТАТЪШНА УПОТРЕБА, АКО Е НЕОБХОДИМО. КОГАТО ИЗХВЪРЛЯТЕ ОПАКОВКАТА, ТРЯБВА ДА СПАЗВАТЕ МЕСТНИТЕ РАЗПОРЕДБИ.

СЛЕДВАЙТЕ ИНСТРУКЦИИТЕ ЗА СГЛОБЯВАНЕ И СЕ ЗАПОЗНАЙТЕ С ТЯХ, ПРЕДИ ДА ЗАПОЧНЕТЕ СГЛОБЯВАНЕТО.

МАТЕРИАЛИ

ВИЖТЕ СТРАНИЦА 31 ЗА ПРЕГЛЕД НА СЪСТАВНИТЕ ЧАСТИ.

ПРОДУКТЪТ НЕ Е ТРЕТИРАН С БИОЦИДИ, НИТО СЪДЪРЖА ТАКИВА С ЦЕЛ ДЕЗИНФЕКЦИЯ.

РЪКОВОДСТВО ЗА ПОДДРЪЖКА - ПОЧИСТВАНЕ И ГРИЖИ

ДЪРВОТО Е ЖИВ ПРИРОДЕН МАТЕРИАЛ, КОЙТО СЕ АДАПТИРА КЪМ ЗАОБИКАЛЯЩАТА ГО СРЕДА. ЗАТОВА ПРЕДПАЗВАЙТЕ ПРОДУКТА ОТ СИЛНИ ИЗТОЧНИЦИ НА ТОПЛИНА КАТО РАДИАТОРИ, ПЕЧКИ НА ДЪРВА И Т.Н., ЗА ДА ПРЕДТВРАТИТЕ ИЗСЪХВАНЕТО НА ДЪРВЕСИНАТА. ОСВЕН ТОВА ТРЯБВА ДА ЗАЩИТИТЕ ПРОДУКТА ОТ ПРЯКА СЛЪНЧЕВА СВЕТИЛИНА, ЗА ДА ПРЕДТВРАТИТЕ ИЗБЛЕДНЯВАНЕТО МУ И КОЛЕБАНИЯТА ВЪВ ВЛАЖНОСТТА. ИЗЛАГАНЕТО НА РЕЗКИ ТЕМПЕРАТУРНИ КОЛЕБАНИЯ ИЛИ ВИСОКА ВЛАЖНОСТ СЪЩО МОЖЕ ДА УВРЕДИ ПРОДУКТА И ЗАТОВА ТОЙ ТРЯБВА ДА СЕ ИЗПОЛЗВА И СЪХРАНЯВА С ОГЛЕД НА ТОВА.

ПОЧИСТЕТЕ ПРОДУКТА С ИЗСТИСКАНА, МЕКА КЪРПА, НАПОЕНА С ТОПЛА САПУНЕНА ВОДА. ИЗБЪРШЕТЕ ДО СУХО СЪС СИЛНО ИЗСТИСКАНА КЪРПА. НИКОГА НЕ ИЗПОЛЗВАЙТЕ АБРАЗИВНИ ПОЧИСТВАЩИ ПРЕПАРАТИ, ПРЕПАРАТИ НА АЛКОХОЛНА ОСНОВА, БЕЛИНА ИЛИ ОСТРИ ПРЕДМЕТИ ПРИ ПОЧИСТВАНЕ.

РЕЗЕРВНИ ЧАСТИ

SEBRA ПРЕДЛАГА РЕЗЕРВНИ ЧАСТИ ЗА ТОЗИ ПРОДУКТ. АКО СЛЕД НОРМАЛНА ЧАСТНА УПОТРЕБА СЕ УСТАНОВИ, ЧЕ ЧАСТИТЕ СА ДЕФЕКТНИ, РЕЗЕРВНИТЕ ЧАСТИ ЩЕ БЪДАТ ПРЕДОСТАВЕНИ БЕЗПЛАТНО ПРИ ПРЕДСТАВЯНЕ НА ВАЛИДНА КАСОВА БЕЛЕЖКА ЗА ПЕРИОД ОТ 5 ГОДИНИ ОТ ДАТАТА НА ЗАКУПУВАНЕ. АКО ЧАСТИТЕ СЕ ПОВРЕДЯТ ПРИ НЕПРАВИЛНА УПОТРЕБА ИЛИ СЕ ИЗГУБЯТ, МОЖЕТЕ ДА ЗАКУПИТЕ РЕЗЕРВНИ ЧАСТИ. ПРОЧЕТЕТЕ ПОВЕЧЕ ЗА ТОВА КАК И ОТКЪДЕ МОЖЕТЕ ДА ЗАКУПИТЕ РЕЗЕРВНИ ЧАСТИ НА WWW.SEVERA.DK

ГАРАНЦИОННИ УСЛОВИЯ ЗА ПРОДУКТА

SEBRA ПРЕДОСТАВЯ УДЪЛЖЕНА ГАРАНЦИЯ НА ПРОДУКТИТЕ С ЕТИКЕТ „ЦВЕТА“ НА ЕС ЗА ПЕРИОД ОТ 5 ГОДИНИ ОТ ДАТАТА НА ЗАКУПУВАНЕ. ГАРАНЦИЯТА ПОКРИВА СЧУПВАНЕ НА КОМПОНЕНТИ И ПОВРЕДИ ПРИ НОРМАЛНА ЛИЧНА УПОТРЕБА, ПРИЧИНЕНИ ОТ ДЕФЕКТНА ИЗРАБОТКА. МОЛЯ, ИМАЙТЕ ПРЕДВИД, ЧЕ ЕСТЕСТВЕНИТЕ ПРОМЕНИ, КОИТО СЕ ПОЯВЯВАТ В ДЪРВОТО, НЕ МОГАТ ДА СЕ СЧИТАТ ЗА ДЕФЕКТИ И SEBRA НЕ ГАРАНТИРА УСТОЙЧИВОСТ НА ЦВЕТА, СЪВПАДЕНИЕ НА ЦВЕТОВЕТЕ НА ПОВЪРХНОСТТА ИЛИ ТВЪРДОСТ, СТРУКТУРА ИЛИ ТЕКСТУРА.

АКО ЖАЛБАТА Е ОСНОВАТЕЛНА И ПОПАДА В ОБХВАТА НА ГОРЕСПОМЕНАТАТА ГАРАНЦИЯ, SEBRA ЩЕ ПОПРАВИ, ЗАМЕНИ ИЛИ КРЕДИТИРА ВЪПРОСНИЯ ПРОДУКТ В ЗАВИСИМОСТ ОТ КОНКРЕТНИЯ СЛУЧАЙ. РЕШЕНИЕТО ЗА ТОВА КАК ЩЕ СЕ ОБРАБОТИ ЖАЛБАТА СЕ ВЗЕМА ЕДИНСТВЕНО ОТ SEBRA. ПРИ ПОДАВАНЕ НА ГАРАНЦИОННА ПРЕТЕНЦИЯ ТРЯБВА ДА ПРЕДОСТАВИТЕ ПАРТИДЕН НОМЕР (НАМИРА СЕ НА ГЪРБА НА ТЕЗИ ИНСТРУКЦИИ ЗА МОНТАЖ И ПОД ОСНОВАТА НА ПРОДУКТА), КАКТО И ФАКТУРА ЗА ПОРЪЧКА.

ПРОЧЕТЕТЕ ПОВЕЧЕ ЗА ГАРАНЦИЯТА НА ПРОДУКТА НА WWW.SEVERA.DK

ГАРАНЦИЯТА СЕ ОТМЕНЯ:

- АКО ПРОДУКТЪТ ИМА ВИДИМИ СЛЕДИ ОТ ИЗНОСВАНЕ
- ПРИ ПРИЗНАЦИ НА ЗЛОУПОТРЕБА
- ПРИ ПРИЗНАЦИ НА ЛИПСВАЩА/НЕПРАВИЛНА ПОДДРЪЖКА СЪГЛАСНО РЪКОВОДСТВОТО ЗА ПОДДРЪЖКА
- АКО ПРОДУКТЪТ Е БИЛ ПОВРЕДЕН, НЕПРАВИЛНО СГЛОБЕН, ЕКСПЛОАТИРАН, ИЗПОЛЗВАН ИЛИ СЪХРАНЯВАН И Т.Н.
- ПРИ ИЗПОЛЗВАНЕТО НА МАТЕРИАЛИ НА ТРЕТИ СТРАНИ ВЪРХУ ПРОДУКТА ИЛИ ПРОМЕНИ В ПРОДУКТА, НАПРИМЕР НОВА БОЯ ИЛИ ЛАК.

ИЗХВЪРЛЯНЕ НА ПРОДУКТА - РЕЦИКЛИРАНЕ И РАЗГЛОБЯВАНЕ.

РАЗХЛАБЕТЕ РАЗЛИЧНИТЕ ВИНТОВЕ С ПОМОЩТА НА КРЪСТАТА ОТВЕРТКА И СЪОТВЕТНИТЕ ЧАСТИ НА ИНСТРУМЕНТА, КАТО ГИ ЗАВЪРТИТЕ ОБРАТНО НА ЧАСОВНИКОВАТА СТРЕЛКА, ЗА ДА ОТДЕЛИТЕ РАЗЛИЧНИТЕ ЧАСТИ.

СОТИРАЙТЕ И ИЗХВЪРЛЕТЕ ЧАСТИТЕ, КАКТО СЛЕДВА:

- МЕТАЛНИТЕ И ПЛАСТМАСОВИТЕ ЧАСТИ МОГАТ ДА БЪДАТ ОТНЕСЕНИ В ПОДХОДЯЩ ЗАВОД ЗА РЕЦИКЛИРАНЕ И РЕЦИКЛИРАНИ.
- БОЯДИСАНОТО/ЛАКИРАНОТО ДЪРВО, ПЕРВАЗИТЕ И ДЪРВЕНИТЕ ДЮБЕЛИ МОГАТ ДА СЕ ПРЕДАДАТ В СЪОРЪЖЕНИЕ ЗА РЕЦИКЛИРАНЕ С ЦЕЛ ПОДХОДЯЩО ИЗХВЪРЛЯНЕ.

ВАЖНО:

ЗА БЕЗОПАСНОСТТА НА ВАШЕТО ДЕТЕ ТРЯБВА РЕДОВНО ДА ПРОВЕРЯВАТЕ ДАЛИ ВСИЧКИ ВИНТОВЕ СА ЗАТЕГНАТИ. ПРОВЕРЯВАЙТЕ СЪЩО ТАКА ДАЛИ ИМА РАЗХЛАБЕНИ ВИНТОВЕ, НА КОИТО ДЕТЕТО МОЖЕ ДА ЗАКАЧИ ИЛИ КОИТО МОЖЕ ДА ПОГЪЛНЕ.

ДЕТЕТО НЕ ТРЯБВА ДА ВЛАЧИ ПРОДУКТА, ДА СЯДА ИЛИ ЗАСТАВА ВЪРХУ НЕГО, ДА ГО РИТА, ДА ВИСИ ОТ НЕГО, ДА ГО ЗАХАПВА ИЛИ

РАЗКЛАЩА, ТЪЙ КАТО ТАКА МОЖЕ ДА ПОВРЕДИ ПРОДУКТА.

КОГАТО СЕ ИЗПОЛЗВАТ НА ЛЕГЛА, КОИТО НЕ СА НИТО ЛЕГЛО ЗА БЕБЕТА И МАЛКИ ДЕЦА SEBRA, BABY & JR., НИТО ДЕТСКО РАЗТЕГАТЕЛНО ЛЕГЛО SEBRA, Е ВАЖНО ПРЕГРАДИТЕ ДА СА ЗДРАВО ЗАКРЕПЕНИ КЪМ ОСНОВНАТА ПЛОСКОСТ НА ВЪПРОСНОТО ЛЕГЛО. ТОЗИ МОНТАЖ Е НА ВАША ОТГОВОРНОСТ.

ПРЕПОРЪЧВА СЕ ПРОДУКТЪТ ДА СЕ ИЗПОЛЗВА ОТ ДЕЦА НА ВЪЗРАСТ +3 ГОДИНИ.

ПРЕДУПРЕЖДЕНИЕ!

ИМАЙТЕ ПРЕДВИД РИСКОВЕТЕ, КОИТО МОГАТ ДА ПОРОДЯТ ОТКРИТИЯТ ОГЪН И ДРУГИ ИЗТОЧНИЦИ НА ИНТЕНЗИВНА ТОПЛИНА, КАТО НАПРИМЕР ЕЛЕКТРИЧЕСКИ НАГРЕВАТЕЛИ, ОТОПЛИТЕЛНИ УРЕДИ И ДР. В БЛИЗОСТ ДО ПРОДУКТА.

НЕ ИЗПОЛЗВАЙТЕ ПРОДУКТА, АКО ЧАСТИ ОТ НЕГО СА СЧУПЕНИ, ОТКЪСНАТИ ИЛИ ЛИПСВАЩИ, И ИЗПОЛЗВАЙТЕ САМО РЕЗЕРВНИ ЧАСТИ, ОДОБРЕНИ ОТ ПРОИЗВОДИТЕЛЯ.

НЕ ПОСТАВЯЙТЕ ПРОДУКТА В БЛИЗОСТ ДО ДРУГ ПРОДУКТ, КОЙТО МОЖЕ ДА ПРЕДСТАВЛЯВА ОПАСНОСТ ОТ ЗАДУШАВАНЕ, НАПР. ШНУРОВЕ ЗА ЩОРИ ИЛИ ЗАВЕСИ И ДР.

НЕ ТРЯБВА ДА ИМА РАЗСТОЯНИЕ МЕЖДУ РЪБА НА ЛЕГЛОТО И ПРЕГРАДАТА.

ET

OLULINE – HOIDKE HILISE-MAKS KASUTAMISEKS ALLES: LUGEGE HOOLIKALT

VOODIPIRET SAAB KASUTADA VOODIL SEBRA BED, BABY & JR., KUI SEE ON VÄLJATÕMMATUD JUUNIORIASENDIS, SAMUTI SEBRA BED, JUNIOR & GROW JA TEISTE VOODITE KORRAL, MILLE SERVA KÕRGUS ON 10,1–21,1 CM. VOODIPIRE KINNITATAKSE LIHTSALT VOODI KÜLJE KÜLGE, ET VÄHENDADA MAGAMISE AJAL LAPSE VOODIST VÄLJA KUKUMISE OHTU.

VOODIPIRE ASETATAKSE VOODI KÜLJELE – KAS KESKELE VÕI PEA- VÕI JALAOTS. MUDELI SEBRA BED, BABY & JR KORRAL EI SAA VOODIPIRET ASETADA VÄLJATÕMMATAVALE OSALE. VAJADUSEL SAAB KIIRESTI PAIGALDADA VOODIPIRDE VOODI MÕLEMALE KÜLJELE.

TOODE ON ETTE NÄHTUD KODUSEKS KASUTAMISEKS SISERUUMIDES.

TOOTE KAAL: 2,9 KG.

TOOTE OSAD JA KOKKUPANEK

TOOTE PEAB KOKKU PANEMA TÄISKASVANU.

TOODE SISALDAB VÄIKESI OSI, MIDA TULEB HOIDA VÄIKELASTELE KÄTTESAAMATUS KOHAS. OHTUDE VÄLTIMISEKS TULEB TOODE KOKKU PANNA TÄPSELT VASTAVALT TOOTJA JUHISTELE.

VÕIMALUSE KORRAL HOIDKE PAKEND ALLES, ET TOODET SAAKS VAJADUSEL HILJEM LADUSTADA. PAKENDI KASUTUSEST KÕRVALDAMISEL TULEB JÄRGIDA KOHALIKKE EESKIRJU.

JÄRGIGE KOKKUPANEMISE JUHISED JA ENNE KOKKUPANEKUGA ALUSTAMIST SAAGE ASJAST SELGE ÜLEVAADE.

MATERJALID

VT LEHEKÜLJELT 31 KOMPONENTIDE ÜLEVAADET.

TOODET EI OLE TÕDELDUD DESINFITSEERIMISEKS BIOTSIIDIDEGA JA SEE EI SISALDA NEID.

HOOLDUSJUHENDE – PUHASTAMINE JA HOOLDUS

PUIT ON LOODUSLIK MATERJAL, MIS KOHANE ÜMBRITSEVA KESKKONNAGA. SEEPÄRAST KAITSKE TOODET TUGEVA SOOJUSE ALLIKATE, NÄITEKS RADIAATORITE, PUUKÜTTTEGA AHJUDE JMS EEST, ET VÄLTIDA PUIDU KUIVAMIST. SAMUTI TULEKS TOODET KAITSTA OTSESE PÄIKESEVALGUSE EEST, ET VÄLTIDA PLEEKIMIST JA NIISKUSE KÕIKUMIST. SUURTE TEMPERAATUURIMUUTUSTE VÕI KÕRGE ÕHUNIISKUSE MÕJU VÕIB SAMUTI TOODET KAHJUSTADA, MISTÕTTU TULEB KASUTAMISEL JA LADUSTAMISEL SEDA ARVESTADA.

PUHASTAGE TOODET SOOJAS SEEBIVEES LEOTATUD JA VÄLJA VÄÄNATUD PEHME LAPIGA. SEEJÄREL PÜHKIGE TOODE LAPIGA KUIVAKS. ÄRGE KASUTAGE KUNAGI PUHASTAMISEKS ABRASIIVSEID PUHASTUSVAHENDEID, ALKOHOLIPÕHISEID VAHENDEID,

VALGENDAMISAINI EGA TERAVAI D ESEMEID.

VARUOSAD

SEBRA PAKUB SELLE TOOTE JAOKS VARUOSI. KUI OSAD OSUTUVAD TAVAPÄRASE ERAKASUTUSE KÄIGUS DEFEKTSEKS, AN TAKSE VARUOSAD KEHTIVA OSTUKVIITUNGI ESITAMISEL 5 AASTA JOOKSUL ALATES OSTUKUUPÄEVA ST TASUTA. KUI OSAD ON VÄÄRKASUTUSE TÖTTU KAHJUSTUNUD VÕI KADUNUD, ON VÕIMALIK VARUOSI OSTA. LISATEAVET SELLE KOHTA, KUIDAS JA KUST SAAB VARUOSI OSTA, LEIATE ADRESSILT WWW.SEBRA.DK.

TOOTE GARANTIINGIMUSED

SEBRA ANNAB EL-I LILLEMÄRGISEGA TOODETELE LAIENDATUD TOOTEGARANTII, MIS KESTAB 5 AASTAT ALATES OSTUKUUPÄEVA ST. GARANTII HÖLMAB KOMPONENTIDE PURUNEMIST JA KAHJUSTUSI, MIS ON TEKKINUD TAVAPÄRASE ERAKASUTUSE KÄIGUS JA MILLE PÕHJUSEKS ON TÖÖDEFEKTID. PIDAGE MEELES, ET PUIDUS ESINEVAID LOODUSLIKKE ERINEVUSI EI SAA LUGEDA DEFEKTIDEKS JA SEBRA GARANTII EI HÖLMA VÄRVIKINDLUST, PINNA VÄRVIDE VASTAVUST, PUIDU KÕVADUST VÕI TEKSTUURI.

KUI PRETENSIOON ON PÕHJENDATUD JA KUULUB EESPOOL NIMETATUD GARANTII ALLA, PARANDAB SEBRA KÕNEALUSE TOOTE, VAHETAB SELLE VÄLJA VÕI TAGASTAB OSTUSUMMA, OLENEVALT KONKREETSEST JUHTUMIST. OTSUSE PRETENSIOONI LAHENDAMISE KOHTA TEEB ÜKSNE S EBR A. GARANTIINÕUDE ESITAMISEL PEATE ESITAMA PARTII NUMBRI (SELLE LEIATE KÄESOLEVATE KOOSTEJUHI STE TAGAKÜLJELT JA TOOTE PÕHJA ALT) KOOS TELLIMUSARVEGA.

LISATEAVET TOOTE GARANTII KOHTA LEIATE ADRESSILT WWW.SEBRA.DK

GARANTII EI KEHTI JÄRGMISTEL JUHTUDEL

- TOODE, MILLEL ON NÄHTAVAD KULUMISJÄLJED
- VÄÄRKASUTUSE TUNNUSED
- MÄRGID PUUDULIKUST/VALEST HOOLDUSEST, MIS EI VASTA HOOLDUSJUHEN-DILE
- TOODE ON KAHJUSTATUD, VALESTI KOKKU PANDUD, SEDA ON VALESTI KASU-TATUD VÕI LADUSTATUD JNE
- KOLMANDATE OSAPOOLTE MATERJALIDE KASUTAMINE TOOTES VÕI TOOTE MU-UTMINE, NT UUS VÄRV VÕI LAKK

TOOTE KASUTUSEST KÕRVALDAMINE – RINGLUSSEVÕTT JA DEMONTEERIMINE.

KEERAKE ERINEVAD KRUIVID LAHTI RISTPEAKRUVIKEERAJA JA TEISTE VASTAVATE TÖÖRIISTADE ABIL, ET ERALDADA ERINEVAD OSAD VASTUPÄEVA KEERATES.

SORTEERIGE JA KÕRVALDAGE OSAD JÄRGMISELT:

- METALL- JA PLASTOSAD VÕIB V IIA SOBIVASSE RINGLUSSEVÕTUPUNKTI JA SUU-NATA NEED RINGLUSSE.
- VÄRVITUD/LAKITUD PUIDU, PÕHJALAUAD JA PUIDUST TÛÜBLID VÕIB TOIME-TADA RINGLUSSEVÕTUPUNKTI SOBIVAKS KASUTUSEST KÕRVALDAMISEKS.

OLULINE:

LAPSE OHUTUSE TAGAMISEKS PEAKSITE KORRAPÄRASELT KONTROL-LIMA, KAS KÕIK KRUIVID ON KORRALIKULT KINNI KEERATUD. SAMUTI KON-TROLLIGE, ET POLEKS LAHTISI KRUIVID, MILLE KÕLGE LAPS SAAKS KINNI JÄÄDA VÕI ALLA NEELATA.

LAPS EI TOHI TOOTEL ROOMATA, ISTUDA, SEISTA, SEDA JALAGA LÛÛA, SELLE RIPPUDA, SEDA HAMMUSTADA EGA RAPUTADA – SEE VÕIB TOODET KAHJUSTADA.

KUI SEDA KASUTATAKSE MUUDEL VOODITEL KUI SEBRA BED, BABY & JR. JA SEBRA BED, JUNIOR & GROW, ON OLULINE, ET VOODIPIIRE OLEKS KINDLALT KINNITATUD SELLE VOODI ALUSPLAADI KÕLGE. SEDA TEHAKSE TEIE ENDA VASTUTUSEL.

SOOVITAV ON TOODET KASUTADA +3-AASTASTEL LASTEL.

HOIATUS!

OLGE TEADLIK LAHTISE LEEGI JA MUUDE KUUMUS ALLIKATEGA (NAGU ELEKTRIRADIA-TORID, PUHURID JNE) SEOTUD OHTUDEGA TOOTE LÄHEDUSES.

ÄRGE KASUTAGE TOODET, KUI SELLE OSAD ON KATKI, REBENENUD VÕI PUUDUVAD, NING KASUTAGE AINULT TOOTJA POOLT HEAKS KIIDETUD VARUOSI.

ÄRGE ASETAGE TOODET MÕNE TEISE TOOTE LÄHEDUSSE, MIS VÕIB PÕHJUSTADA LÄMBUMIS- VÕI KÄGISTAMISOHTU, NT RULOO- VÕI KARDINAPAE LAD JNE.

VOODI SERVA JA VOODIPIIRDE VAHEL EI TOHI OLLA TÜHIMIKKU.

FI TÄRKEÄÄ – SÄILYTÄ MYÖHEMPÄÄ KÄYTTÖÄ VARTEN: LUE HUOLELLI-SESTI

KAIDETTA VOIDAAN KÄYTTÄÄ SEBRA BED, BABY & JR -SÄNGYSSÄ, KUN SE ON VEDETTY ULOS JUNIORIASENTOON, SEKÄ SEBRA BED, JUNIOR & GROW -SÄNGYSSÄ JA MUISSA SÄNGYSSÄ, JOIDEN REUNAN KORKEUS ON 10,1–21,1 CM. KAIDE ON HELPPU KIINNIT-TÄÄ SÄNGYN SIVUUN, JA SE MINIMOI RISKIN, ETTÄ LAPSI PUTOAA SÄNGYSTÄ YÖLLÄ NUKKUESSAAN.

KAIDE KIINNITETÄÄN SÄNGYN REUNAA – JOKO SIVUILLE TAI PÄÄTYIHIN. SEBRA BED, BABY & JR -SÄNGYSSÄ KAIDETTA EI VOI ASENTAA ULOSVEDETTÄVÄN OSAN PÄÄLLE. TARVITTAESSA KAIDE VOIDAAN ASENTAA HELPOSTI SÄNGYN MOLEMMILLE PUOLILLE. TUOTE ON SUUNNITELTU KOTIKÄYTTÖÖN SISÄTILOISSA.

TUOTTEEN PAINO: 2,9 KG.

TUOTTEEN OSAT JA KOKOAMINEN

VAIN AIKUIINEN SAA KOO TA TUOTTEEN.

TUOTE SISÄLTÄÄ PIENIÄ OSIA, JOTKA ON PIDETTÄVÄ POISSA PIENTEN LASTEN ULOT-TUVILTA. TURVALLISUUSRISKIN VÄLTÄMISEKSI TUOTE ON KOOTTAVA TÄSMÄLLEEN VALMISTAJAN OHJEIDEN MUKAISESTI.

JOS MAHDOLLISTA, SÄILYTÄ PAKKAUS, JOTTA TUOTETTA VOIDAAN TARVITTAESSA SÄI-LYTTÄÄ SIINÄ MYÖHEMMIN. PAKKAUSTA HÄVITETTÄESSÄ ON NOUDATETTAVA PAIKAL-LISIA MÄÄRÄYKSIÄ.

SEURAA KOKOAMISOHJEITA JA TUTUSTU YLEISKUVAAN, ENNEN KUIN KOKOAT TUOT-TEEN.

MATERIAALIT

KATSO SIVULTA 31 YLEISKATSAUS OSISTA.

TUOTETTA EI OLE KÄSITELTY BIOSIDITUOTTEILLA, EIKÄ SE SISÄLLÄ BIOSIDITUOTTE-ITA DESINFIOINTIAINEENA.

HUOLTO-OPAS – PUHDISTUS JA HOITO

PUU ON ELÄVÄ LUONNONMATERIAALI, JOKA MUKAUTUU YMPÄRISTÖÖNSÄ. SUOJAA SIIS TUOTE VOIMAKKAILTA LÄMMÖNLÄHTEILTÄ, KUTEN LÄMPÖPATTEREILTA JA PU-ULÄMMITTEISILTÄ UUNEILTA, JOTTA PUU EI PÄÄSE KUIVUMAAN. TUOTE ON MYÖS SUOJATTAVA SUORALTA AURINGONVALOLTA HAALISTUMISEN JA KOSTEUDEN VAIH-TELUN ESTÄMISEKSI. JYRKÄT LÄMPÖTILANVAIHTELUT TAI KORKEA ILMANKOSTEUS VOIVAT MYÖS VAHINGOITTA TUOTETTA, JA TÄMÄ ON OTETTAVA HUOMIOON SEN KÄYTÖSSÄ JA SÄILYTYKSESSÄ.

PUHDISTA TUOTE PEHMEÄLLÄ LIINALLA, JOKA ON KASTETTU LÄMPIMÄÄN SAIPPUA-VEETEEN JA VÄÄNNETTY. KUIVAA TUOTE PYYHKIMÄLLÄ SE LOPUKSI KUIVAKSI VÄÄN-NETYLÄ LIINALLA. ÄLÄ KOSKAAN KÄYTÄ TUOTTEEN PUHDISTUKSEEN HANKAAVIA PUHDISTUSAINEITA, ALKOHOLIPOHJAJAISIA AINEITA, VALKAISUAINEITA TAI TERÄVIÄ ESINEITÄ.

VARAOSAT

SEBRA TARJOAA VARAOSIA TÄHÄN TUOTTEESEEN. JOS OSISSA HAVAITAAN TAVA-NOMAISEN YKSITYISKÄYTÖN JÄLKEEN VIKOJA, VARAOSAT TOIMITETAAN MAKSUTTA VOIMASSA OLEVAA KUITTIA VASTAAN 5 VUODEN AJAN OSTOPÄIVÄSTÄ. JOS OSAT VA-HINGOITTUVA T VÄÄRINKÄYTÖN VUOKSI TAI KATOAVAT, VARAOSIA ON SAATAVILLA. LUE LISÄÄ VARAOSIEN HANKKIMISESTA OSOITTEESTA WWW.SEBRA.DK

TUOTTEEN TAKUUEHDOT

SEBRA MYÖNTÄÄ EU-KUKKAMERKINNÄLLÄ VARUSTETUILLE TUOTTEILLE LAAJENNE-TUN TUOTETAKUUN, JOKA ON VOIMASSA 5 VUOTTA OSTOPÄIVÄSTÄ. TAKUU KATTA A OSIEN RIKKOUTUMISEN JA TAVANOMAISSA YKSITYISKÄYTÖSSÄ TAPAHTUVAT VAHIN-GOT, JOTKA JOHTUVAT VALMISTUSVIRHEESTÄ. HUOMAA, ETTÄ PUUN LUONNOLLISIA VAIHTELUITA EI VOIDA PITÄÄ VIKOINA EIKÄ SEBRA TAKAA VÄRIEN PYSYVYYTTÄ, PINNAN VÄRIEN YHTEENSOPIVUUTTA EIKÄ KOVUUTTA, PUUN SYIDEN MUOTOA TAI TUNTUMAA.

JOS REKLAMAATIO ON PERUSTELTU JA KUULUU EDELLÄ MAINITUN TAKUUN PIIRIIN, SEBRA KORJAA, VAIHTAA TAI HYVITTÄÄ KYSEISEN TUOTTEEN TAPAUKSESTA RIIPPUEN. PÄÄTÖKSEN REKLAMAATION RATKAISEMISESTA TEKEE YKSINOMAAN SEBRA. TAKUU-REKLAMAATIOTA TEHDESSÄSI SINUN ON ILMOITETTAVA ERÄNUMERO (JOKA ON NÄI-DEN KOKOAMISOHJEIDEN TAKANA JA TUOTTEEN POHJAN ALLA) SEKÄ TILAUKSESI LASKUN TIEDOT.

LUE LISÄÄ TUOTETAKUUSTA OSOITTEESSA WWW.SEBRA.DK

TAKUU RAUKEAA, JOS

- TUOTTEESSA ON NÄKVIÄ KULUMISJÄLKIÄ.

- MERKKEJÄ VÄÄRINKÄYTÖSTÄ.
- MERKKEJÄ PUUTTUVASTA TAI VIRHEELLISESTÄ HUOLLOSTA HUOLTO-OPPAAN MUKAISESTI.
- TUOTE ON VAHINGOITTUNUT, SE ON KOOTTU VÄÄRIN, SITÄ ON KÄYTETTY VÄÄRIN TAI VARASTOITU VÄÄRIN JNE.
- TUOTTEESEEN ON KÄYTETTY KOLMANNEN OSAPUOLEN MATERIAALEJA TAI TUOTTEESEEN ON TEHTY MUUTOKSIA, ESIMERKIKSI UUSI MAALI TAI LAKKA.

TUOTTEEN HÄVITTÄMINEN - KIERRÄTYS JA PURKAMINEN.

LÖYSÄÄ KAIKKI RUUVIT RISTIPÄÄRUUVIMEISSELILLÄ JA VASTAAVILLA TYÖKALUOSILLA KIERTÄMÄLLÄ NIITÄ VASTAPÄIVÄÄN ERI OSIEN IRROTTAMISEKSI.

LAJITTELE JA HÄVITÄ OSAT SEURAAVASTI:

- METALLI- JA MUOVIOSAT VOIDAAN VIEDÄ KIERRÄTYKSEEN PAIKALLISTEN KIERRÄTYSÄÄNTÖJEN MUKAISESTI.
- MAALATTU/LAKATTU PUU, POHJALEVYT JA PUUTULPAT VOIDAAN TOIMITTAA KIERRÄTYSLAITOKSEEN HÄVITYSTÄ VARTEN.

TÄRKEÄÄ:

LAPSESI TURVALLISUUDEN VUOKSI SINUN ON TARKISTETTAVA SÄÄNNÖLLISESTI, ETTÄ KAIKKI RUUVIT ON KIRISTETTY TIUKASTI. TARKISTA MYÖS, ETTEI TUOTTEESEEN JÄÄ IRTONAISIA RUUVEJA, JOIHIN LAPSI VOI JUUTUA KIINNI TAI JOTKA LAPSI VOI NIELLÄ.

LAPSI EI SAA POTKIA, PURRA EIKÄ RAVISTELLA TUOTETTA TAI ROIKKUA TUOTTEESTA EIKÄ MYÖSKÄÄN ISTUA, RYÖMIÄ TAI SEISTÄ TUOTTEEN PÄÄLLÄ, KOSKA TÄMÄ VOI VAHINGOITTAA TUOTETTA.

KUN KAIITEITA KÄYTETÄÄN MUISSA KUIN SEBRA BED BABY & JR- JA SEBRA BED JUNIOR & GROW -SÄNGYISSÄ, ON TÄRKEÄÄ, ETTÄ KAITEET ON KIINNITETTY TUKEVASTI KYSEISEN SÄNGYN POHJALEVYYN. OLET ITSE VASTU- USSA KIINNITYKSESTÄ.

TUOTETTA SUOSITELLAAN YLI 3-VUOTIAIDEN LASTEN KÄYTTÖÖN.

VAROITUS!

HUOMIOI AVOTULEEN JA MUIHIN VOIMAKKAIISIIN LÄMMÖNLÄHTEISIIN, KUTEN ESIMERKIKSI SÄHKÖPATTEREIHIN JA LÄMMITTIMIIN, LIITTYVÄT RISKIT TUOTTEEN LÄHEISYYDESSÄ.

ÄLÄ KÄYTÄ TUOTETTA, JOS SEN OSAT OVAT RIKKI, REPEUTUNEET TAI PUUTTEELLISET, JA KÄYTÄ VAIN VALMISTAJAN HYVÄKSYMIÄ VARAOSIA.

ÄLÄ SIJOITA RÖYTÄÄ SELLAISEN TAVARAN TAI ESINEEN LÄHEISYYTEEN, JOKA VOI AIHEUTTAA TUKEHTUMIS- TAI KURISTUMISVAARAN, ESIM. KAIHTIMIEN TAI VERHOJEN NARUT JNE.

SÄNGYN REUNAN JA KAITEEN VÄLISSÄ EI SAA OLLA RAKOA.

EL

SIHMANIKO - FYLAETE GIA MEMMONTIKH XPHSH: DIAVASTE PROSEKTIKA

H RAFA KREBATIOY MPOREI NA XPHSIMOPOIHΘEI GIA TO KREBATI SEBRA BED, BABY & JR., OTAN EINAI TRAVHΓMENO STH ΘEΣH JUNIOR, KΘΩΣ KAI GIA TO KREBATI SEBRA BED, JUNIOR & GROW KAI ALMA KREBATHA ME AKPH YΦOYΣ METAΞY 10,1 KAI 21,1 CM. H RAFA KREBATIOY PROΣAPMOZETAI EYKOLA CTO ΠΛAΪ TOY KREBATIOY GIA NA EΛAXICTOΠOIHΘEI O KINΔYNOΣ NA ΠEZEI TO ΠAIDI AΠO TO KREBATI OTAN KOIMATAI. H RAFA KREBATIOY TOΠOΘETITAI CTO ΠΛAΪNO MEPPOΣ TOY KREBATIOY EITE CTO KENTPO EITE CTO AKPO TOY KEΦAΛIOY H TΩN ΠOΔIΩN. CTO KREBATI SEBRA BED, BABY & JR, H RAFA KREBATIOY ΔEN MΠOPEI NA TOΠOΘETHΘEI ΠANΩ CTO KOMMATI EΞAΓΩΓHΣ. MIA RAFA KREBATIOY MΠOPEI EYKOLA NA TOΠOΘETHΘEI KAI CTIΣ ΔYO ΠΛEYPEΣ TOY KREBATIOY, AN XPEIACTEI. TO ΠPOΪON EXEI CXEΔIACTEI GIA OIKIAKH XPHSH CE EΞOTEPIKOYΣ XΩPOYΣ.

TO BAPOC TOY ΠPOΪONTOC: 2,9 KG.

EΞAPTHMATATA KAI CYNAPMOΛOΓHSH ΠPOΪONTOC

TO ΠPOΪON ΠPEΠEI NA CYNAPMOΛOΓEITAI AΠO ENHΛIKA.

AYTO TO ΠPOΪON ΠEPIEΧEI MKPAPA EΞAPTHMATATA. KATA CYNENΠEPIA, ΘA ΠPEΠEI NA FYΛACCEITAI MKPAPA AΠO MKPAPA ΠAIDIATA. ΠPOC AΠOΦYΓH TYXON KINΔYNOY GIA THN ACFAPΛEIA, TO ΠPOΪON ΠPEΠEI NA CYNAPMOΛOΓEITAI AKPIBΩC CYMΦΩNA ME TICE OΔHΓIEC TOY KATACKEYACTH.

EAN EINAI ΔYNATON, FYΛACE TE TH CUCKEYACTIA, OCTE TO ΠPOΪON NA MΠOPEI APΓOTEPATA NA AΠOΘHKEYTEI, EAN EINAI AΠAPAITHTO. KATA THN AΠOPPIPH THC

CYCKEYACTIAC, ΘA ΠPEΠEI NA CYNAMMOPΦΩNECTE ME TOYC TOΠIKOYC KANONIΣMOYC.

AKOΛOYΘHCTE TIC OΔHΓIEC CYNAPMOΛOΓHSHC KAI AΠOKTHCTE MIA ΓENIKH EIKONA ΠPH ΞEKINHCETE TH CYNAPMOΛOΓHSH.

YΛIKATA

ΔEITE TH CEΛIDA 31 ΓIA EΠICKOΠHSH TΩN EΞAPTHMATΩN.

TO ΠPOΪON ΔEN EXEI YΠOCTEIE EΠEΞEPΓACTIA OYTE ΠEPIEΧEI BIOKTONA ΠPOΪONTATA OC AΠOΛYMANTIKA.

OΔHΓOC CYNTHPHSHC - KATHAPIΣMOC KAI ΦPONTIDA

TO EYΛO EINAI ZΩHTANO FYCICO YΛIKO ΠOY ΠPOCAPMOZETAI CTO ΠEPIBALLON TOY. EΠOMENΩC, ΠPOCTATEYETE TO ΠPOΪON AΠO ICXYPEC ΠHΓEC ΘEPMOTHTAC, OΠΩC KAOPIΦEP, EYΛOZOMΠE C K.Π., ΓIA NA AΠOΦYΓETE THN ΞHPANSH TOY EYΛOY. ΘA ΠPEΠE EΠIHCZ NA ΠPOCTATEYETE TO ΠPOΪON AΠO TO AMEZO HΛIAKO ΦΩC ΓIA NA AΠOΦYΓETE TO EΞΘPPIACMA KAI TIC ΔIAKYMANCEIC THC YΓPACIAC. H EKΘEZH CE AKPAIEC ΔIAKYMANCEIC THC ΘEPMOKPAZIAC H CE EHTONH YΓPACIA MΠOPEI EΠIHCZ NA ΦEIPEI TO ΠPOΪON KAI, OC EK TOYTOY, ΘA ΠPEΠEI NA ΛAMBANETAI YΠOΨH KATA THN XPHSH KAI THN AΠOΘHKEYSH TOY.

KATHAPIZETE TO ΠPOΪON ME ZECTH CΑΠOYNAΔA KAI ΠANI ΠOY ΘA CTYBETE KAAA. CKOYΠIZETE ME KAAA CTYMMENO ΠANI. ΠOTE MHN XPHCIMOΠOIEITE ΛEIANTIKA KATHAPICTIKA, AΛKOOLOYXHA MECA, ΛEYKANTIKA H AIXMHPA ANTIKEIMENA KATA TON KATHAPIΣMO.

ANTALLAKTIKA

H SEBRA ΠPOCΦEPEI ANTALLAKTIKA ΓIA AYTO TO ΠPOΪON. EAN ΔIAPICTΩΘEI OTI TA EΞAPTHMATATA EINAI EΛATTOMATIKA META AΠO KANONIKH IDIOTIKH XPHSH, TA ANTALLAKTIKA ΘA ΔIATHTENTAI ΔΩPEAN ME THN ΠPOCKOMIΣH EΓKYPHC AΠOΔEICEZH ΓIA ΠEPIOΔO 5 ETΩN AΠO THN HMEPOMHNIATA AΓOPAC. EAN TA EΞAPTHMATATA YΠOCTOYH ZHMIA ΛOΓO KAKH C XPHCEZH H XAΘOYH, YΠAPXEI H ΔYNAOTHTATA AΓOPAC TΩN ANTALLAKTIKΩN. ΔIABACTE ΠEPICCOTEPATA ΓIA TO ΠΩC KAI ΠOY MΠOPEITE NA AΓOPACETE ANTALLAKTIKA CTHN HΛEKTPPONIKH ΔIEYΘYHSH WWW.SEBRA.DK.

OPOI KAI ΠPOΪΠOΘECEIC EΓΓYHCEH ΠPOΪONTOC

H SEBRA ΠAPEXEI EKTEATEMNH EΓΓYHSH ΠPOΪONTOC CTA ΠPOΪONTATA ME OIKOΛOΓIKO CHEMA THC EE ΓIA ΠEPIOΔO 5 ETΩN AΠO THN HMEPOMHNIATA AΓOPAC. H EΓΓYHSH KALYΠTEI TH ΘPACZH EΞAPTHMATΩN KAI TIC ZHMIEC KATA TH CYNHΘH IDIOTIKH XPHSH, ΠOY OΦEITONTAI CE EΛATTOMATIKH KATACKEYH. EΧETE YΠOΨH OTI OI FYCICEC ΔIAKYMANCEIC ΠOY EMΦANIZONTAI CTO EYΛO ΔEN MΠOPOYH NA ΘEΩPHTOYH EΛATTOMATATA KAI OTI H SEBRA ΔEN EΓΓYATAI TH CTATHEPOTHTATA TOY XPOMATOC, OYTE THN OMOIOΓENEIA CTA XPOMATA THC EΠIΦANEIAC H CTH CKHHPOTHTATA, THN ΠOPΩΔH CYCTACZH H THN YΦH.

CE ΠEPIΠTΩXH EΠIBEBAIΩMENOY ΠAPAPONOY ΠOY EMΠICTEIE CTO ΠEΔIO EΦAPMOΓH C THC ΠPOANAΦEPΘEICEC EΓΓYHCEH, H SEBRA ΘA EΠICEKEYACEI H ΘA ANTIKATHTCTATA TO EN ΛOΓO ΠPOΪON H ΘA ΠICTΩNEI TO ANTICTOIXO ANTICTIMO, ANAΛOΓATA ME THN KATHE ΠEPIΠTΩXH. H AΠOΦACZH CXECTIKA ME TON TPONO ΔIEYΘETHCEZH TOY ΠAPAPONOY ΘA ΛAMBANETAI AΠOKEICTIKATA AΠO TH SEBRA. KATA THN YΠOBOΛH AEIΩCEΩN EΓΓYHCEH, ΠPEΠEI NA ΔINETE TON APITHMO ΠAPTIDA C (ΠOY BPICKETAI CTO ΠICEΩ MEPPOC AYTΩN TΩN OΔHΓIΩN CYNAPMOΛOΓHSHC KAI KATΩ AΠO TH BAZH TOY ΠPOΪONTOC), MAZI ME TO TИMΟΛOΓIO ΠAPATΓEΛIAC. ΔIABACTE ΠEPICCOTEPATA CXECTIKA ME THN EΓΓYHSH ΠPOΪONTOC CTHN HΛEKTPPONIKH ΔIEYΘYHSH WWW.SEBRA.DK

H EΓΓYHSH AKYPOYNETAI OTAN

- TO ΠPOΪON ΠAPOYCIAZEI OPAATA IXNH ΦΘOPAC
- CHEMAΔIA KAKH C XPHCEZH
- CHEMAΔIA EMMIΠOYC/ECFAPAMENH C CYNTHPHSHC CYMΦΩNA ME TON OΔHΓO CYNTHPHSHC
- TO ΠPOΪON EXEI YΠOCTEIE ZHMIA, ΛANΘACMENEH CYNAPMOΛOΓHSH, AKATAΛΛHΛH ΛEITOYPΓIA, AKATAΛΛHΛH XPHSH H AΠOΘHKEYSH K.Π.
- XPHSH YΛIKΩN TPITΩN CTO ΠPOΪON H AΛAΓE C CTO ΠPOΪON, Π.X. NEA BAFH H BEPNIKI.

ΔIATHEZH TOY ΠPOΪONTOC - ANAKYKΛΩSH KAI AΠOCYNAPMOΛOΓHSH.

EΞΦICTE TIC ΔIAPOPEC BIDE C ME CTAYPOKACTABIDO KAI TA ANTICTOIXATA EΞAPTHMATATA TOY EPΓAΛEIOY ΠEPICTPEΦONTAC APICTEPOCCTPOPATA ΓIA NA ΔIAXΩPICETE TA ΔIAPOPATA EΞAPTHMATATA.

TACINOMHCTE KAI AΠOPPIPHTE TA EΞAPTHMATATA O C EEH C:

- TA METALLIKA KAI ΠΛACTIKA MEPH MΠOPOYH NA METAFEPΘOYH CE KATAΛΛHΛH MONADA ANAKYKΛΩCEZH KAI NA ANAKYKΛOYΘOYH.
- TO EYΛO, OI CANIDE C KAI OI EYΛINOI ΠEIPOI ME BAFH/BEPNIKI MΠOPOYH NA ΠAPADOTHOYH CE MONADEC ANAKYKΛΩCEZH ΓIA KATAΛΛHΛH ΔIATHEZH.

SIHMANIKO:

ΓIA THN ACFAPΛEIA TOY ΠAIDI OY CAC, ΘA ΠPEΠEI NA EΛEΓXETE TACTIKA OTI OΛEC OI BIDE C EINAI CΦIΓMENE C. EΛEΓETE EΠIHCZ OTI ΔEN YΠAPXOYH XAΛAPEC BIDE C ME TIC OΠOICE C MΠOPEI NA KAPΦΩΘEI TO

ΠΑΙΔΙ Η ΝΑ ΤΙΣ ΚΑΤΑΠΙΕΙ.

ΤΟ ΠΑΙΔΙ ΔΕΝ ΠΡΕΠΕΙ ΝΑ ΜΠΟΥΣΟΥΛΑΕΙ, ΝΑ ΚΑΘΕΤΑΙ, ΝΑ ΣΤΕΚΕΤΑΙ, ΝΑ ΚΛΩΤΣΑΕΙ, ΝΑ ΚΡΕΜΑΕΙ, ΝΑ ΔΑΓΚΩΝΕΙ Η ΝΑ ΚΟΥΝΑΕΙ ΤΟ ΠΡΟΪΟΝ, ΚΑΘΩΣ ΜΠΟΡΕΙ ΝΑ ΠΡΟΚΛΗΘΕΙ ΒΛΑΒΗ ΣΤΟ ΠΡΟΪΟΝ.

ΟΤΑΝ ΧΡΗΣΙΜΟΠΟΙΟΥΝΤΑΙ ΣΕ ΚΡΕΒΑΤΙ ΕΚΤΟΣ ΤΩΝ ΚΡΕΒΑΤΙΩΝ SEBRA BED, BABY & JR. ΚΑΙ SEBRA BED, JUNIOR & GROW, ΕΙΝΑΙ ΣΗΜΑΝΤΙΚΟ ΟΙ ΡΑΓΕΣ ΝΑ ΕΙΝΑΙ ΣΤΑΘΕΡΑ ΣΤΕΡΕΩΜΕΝΕΣ ΣΤΗΝ ΠΛΑΚΑ ΒΑΣΗΣ ΤΟΥ ΕΝ ΛΟΓΩ ΚΡΕΒΑΤΙΟΥ. ΑΥΤΟ ΓΙΝΕΤΑΙ ΜΕ ΔΙΚΗ ΣΑΣ ΕΥΘΥΝΗ.

ΣΥΝΙΣΤΑΤΑΙ Η ΧΡΗΣΗ ΤΟΥ ΠΡΟΪΟΝΤΟΣ ΓΙΑ ΠΑΙΔΙΑ ΗΛΙΚΙΑΣ +3 ΕΤΩΝ.

ΠΡΟΕΙΔΟΠΟΙΗΣΗ!

ΛΑΒΕΤΕ ΥΠΟΨΗ ΣΑΣ ΤΟΥΣ ΚΙΝΔΥΝΟΥΣ ΠΟΥ ΣΧΕΤΙΖΟΝΤΑΙ ΜΕ ΑΝΟΙΧΤΕΣ ΦΛΟΓΕΣ ΚΑΙ ΑΛΛΕΣ ΠΗΓΕΣ ΕΝΤΟΝΗΣ ΘΕΡΜΟΤΗΤΑΣ, ΟΠΩΣ ΗΛΕΚΤΡΙΚΕΣ ΘΕΡΜΑΣΤΡΕΣ, ΘΕΡΜΑΣΤΡΕΣ ΧΩΡΟΥ Κ.ΛΠ. ΚΟΝΤΑ ΣΤΟ ΠΡΟΪΟΝ.

ΜΗΝ ΧΡΗΣΙΜΟΠΟΙΕΙΤΕ ΤΟ ΠΡΟΪΟΝ ΕΑΝ ΜΕΡΗ ΤΟΥ ΕΙΝΑΙ ΣΠΑΣΜΕΝΑ, ΣΚΙΣΜΕΝΑ Η ΛΕΙΠΟΥΝ ΚΑΙ ΧΡΗΣΙΜΟΠΟΙΗΣΤΕ ΜΟΝΟ ΑΝΤΑΜΜΑΚΤΙΚΑ ΕΓΚΕΚΡΙΜΕΝΑ ΑΠΟ ΤΟΝ ΚΑΤΑΣΚΕΥΑΣΤΗ.

ΜΗΝ ΤΟΠΟΘΕΤΕΙΤΕ ΤΟ ΠΡΟΪΟΝ ΚΟΝΤΑ ΣΕ ΑΛΛΟ ΠΡΟΪΟΝ ΠΟΥ ΜΠΟΡΕΙ ΝΑ ΑΠΟΤΕΛΕΣΕΙ ΚΙΝΔΥΝΟ ΠΝΙΓΜΟΥ Η ΣΤΡΑΓΓΑΛΙΣΜΟΥ, Π.Χ. ΚΟΡΔΟΝΙΑ ΠΕΡΣΙΔΙΩΝ Η ΚΟΥΡΤΙΝΩΝ Κ.ΛΠ.

ΔΕΝ ΠΡΕΠΕΙ ΝΑ ΥΠΑΡΧΕΙ ΚΕΝΟ ΜΕΤΑΞΥ ΤΗΣ ΑΚΡΗΣ ΤΟΥ ΚΡΕΒΑΤΙΟΥ ΚΑΙ ΤΗΣ ΡΑΓΑΣ ΚΡΕΒΑΤΙΟΥ.

HR

VAŽNO - SPREMITE ZA KAŠNIJU UPORABU: PAŽLJIVO ČITAJ

OGRAĐA ZA KREKET SE MOŽE KORISTITI ZA KREKET SEBRA, BABY & JR., KADA SE IZVUČE U JUNIOR POLOŽAJ, KAO I ZA KREKET SEBRA, JUNIOR & GROW I DRUGE KREKETE S RUBOM VISINE IZMEĐU 10,1 I 21,1 CM. OGRAĐA ZA KREKET LAKO SE PRIČVRŠĆUJE NA BOČNU STRANU KREKETA I UMANJUJE RIZIK DA DIJETE PADNE S KREKETA TIJEKOM SPAVANJA.

OGRAĐA ZA KREKET POSTAVLJENA JE SA STRANE KREKETA – ILI U SREDINI ILI NA KRAJU GLAVE ILI NOGU. NA KREKETU SEBRA, BABY & JR, OGRAĐA ZA KREKET NE MOŽE SE POSTAVITI NA DIO ZA IZVLAČENJE. OGRAĐA ZA KREKET MOŽE SE LAKO POSTAVITI NA OBJE STRANE KREKETA AKO JE POTREBNO.

KADA SE KORISTE NA KREKETIMA KOJI NISU SEBRA, BABY & JR. I SEBRA, JUNIOR & GROW, VAŽNO JE DA SU OGRADE SIGURNO PRIČVRŠĆENE ZA OSNOVNU PLOČU DOTIČNOG KREKETA. OVO RADITE NA VLASTITU ODGOVORNOST.

PROIZVOD JE DIZAJNIRAN ZA KUĆNU UPORABU U ZATVORENOM PROSTORU.

TEŽINA PROIZVODA: 2,9 KG.

DIJELOVI PROIZVODA I SASTAVLJANJE

OVAJ PROIZVOD MORA SASTAVITI ODRASLA OSOBA.

OVAJ PROIZVOD SADRŽI MALE DIJELOVE KOJI SE MORAJU DRŽATI PODALJE OD MALE DJECE. KAKO BI SE IZBJEGLA SIGURNOSNA OPASNOST, PROIZVOD MORA BITI SASTAVLJEN TOČNO PREMA UPUTAMA PROIZVOĐAČA.

AKO JE MOGUĆE, SAČUVAJTE AMBALAŽU KAKO BI SE PROIZVOD MOGAO KASNIJE SKLADIŠTITI, AKO BUDE POTREBNO. KOD ODLAGANJA AMBALAŽE, TREBALI BISTE SE PRIDRŽAVATI LOKALNIH PROPISA.

SLIJEDITE UPUTE ZA MONTAŽU I STEKNITE UVID PRIJE POČETKA MONTAŽE.

MATERIJALI

POGLEDAJTE STRANICU 31 ZA PREGLED SASTAVNIH DIJELOVA.

PROIZVOD NIJE TRETIRAN NITI SADRŽI BIOCIDNE PŘIPRAVKE KAO DEZINFICIJENS.

VODIČ ZA ODRŽAVANJE – ČIŠĆENJE I NJEGA

DRVO JE ŽIVI PRIRODNI MATERIJAL KOJI SE PRILAGOĐAVA SVOJOK OKOLINI. STOGA ZAŠTITITE PROIZVOD OD JAKIH IZVORA TOPLINE KAO ŠTO SU RADIJATORI, PEĆI NA DRVA ITD. KAKO BISTE SPRIJEČILI ISUŠIVANJE DRVA. TAKOĐER BISTE TREBALI ZAŠTITITI PROIZVOD OD IZRAVNE SUNČEVE SVJETLOSTI KAKO BISTE SPRIJEČILI BLIJEĐENJE I PROMJENJIVU VLAŽNOST. IZLAGANJE DRASTIČNIM TEMPERATURNIM OSCILACIJAMA ILI VISOKOJ VLAŽNOSTI TAKOĐER MOŽE OŠTETITI PROIZVOD, STOGA GA TREBA KORISTITI I SKLADIŠTITI IMAJUĆI TO NA UMU.

OČISTITE PROIZVOD MEKOM KRPOM ISCIJEĐENOM U TOPLOJ SAPUNICI. OBRIŠITE

ČVRSTO ISCIJEĐENOM KRPOM. TIJEKOM ČIŠĆENJA NIKADA NEMOJTE KORISTITI ABRAZIVNA SREDSTVA ZA ČIŠĆENJE, SREDSTVA NA BAZI ALKOHOLA, IZBJELJIVAČE ILI OŠTRE PREDMETE.

REZERVNI DIJELOVI

SEBRA NUDI REZERVNE DIJELOVE ZA OVAJ PROIZVOD. AKO SE UTVRDI DA SU DIJELOVI NEISPRAVNI NAKON UOBIČAJENE PRIVATNE UPORABE, REZERVNI DIJELOVI BIT ĆE DOSTUPNI BESPLATNO UZ PREDOČENJE VAŽEĆEG RAČUNA U RAZDOBLJU OD 5 GODINA OD DATUMA KUPNJE. AKO SU DIJELOVI OŠTEĆENI KRIVOM UPORABOM ILI SU IZGUBLJENI, REZERVNI DIJELOVI SU DOSTUPNI ZA KUPNJU. PROČITAJTE VIŠE O TOM E KAKO I GDJE MOŽETE KUPITI REZERVNE DIJELOVE NA WWW.SEBRA.DK

UVJETI I ODREDBE JAMSTVA ZA PROIZVOD

SEBRA DAJE PRODUŽENO JAMSTVO ZA PROIZVODE S EU OZNAKOM CVIJEĆA U TRAJANJU OD 5 GODINA OD DATUMA KUPNJE. JAMSTVO POKRIVA LOMOVE KOMPONENTI I OŠTEĆENJA TIJEKOM NORMALNE PRIVATNE UPORABE, UZROKOVANE NEDOSTATKOM IZRADA. IMAJTE NA UMU DA SE PRIRODNE VARIJACIJE KOJE SE JAVLJAJU U DRVU NE MOGU SMATRATI NEDOSTACIMA I SEBRA NE JAMČI POSTOJANOST BOJE, ODGOVARAJUĆE POVRŠINSKE BOJE ILI TVRDOĆU, ZRNATOST ILI TEKSTURU.

AKO JE REKLAMACIJA OPRAVDANA I SPADA U OKVIRE GORE NAVEDENOG JAMSTVA, SEBRA ĆE PREDMETNI PROIZVOD POPRAVITI, ZAMIJENITI ILI KREDITIRATI, OVISNO O KONKRETNOM SLUČAJU. ODLUKU O NAČINU RJEŠAVANJA PRIGOVORA DONOSI ISKLJUČIVO SEBRA. TIJEKOM PODNOŠENJA JAMSTVENOG ZAHTJEVA, MORATE NAVESTI BROJ SERIJE (KOJI SE NALAZI NA POLEĐINI OVIH UPUTA ZA SASTAVLJANJE I ISPOD BAZE PROIZVODA), ZAJEDNO S RAČUNOM ZA NARUĐBU.

PROČITAJTE VIŠE O JAMSTVU PROIZVODA NA WWW.SEBRA.DK

JAMSTVO JE PONIŠTENO

- NA PROIZVODU SU VIDLJIVI TRAGOV I ISTROŠENOSTI
- ZNAKOV I POGREŠNE UPORABE
- ZNAKOV I NEDOSTATKA/NEPRAVILNOG ODRŽAVANJA PREMA VODIČU ZA ODRŽAVANJE
- PROIZVOD JE PRETRPIO ŠTETU, NEISPRAVNO SASTAVLJANJE, NEPRAVILAN RAD, NEPRAVILNU UPORABU ILI SKLADIŠTENJE ITD.
- KORIŠTENJE MATERIJALA TREĆIH STRANA NA PROIZVODU ILI PROMJENE NA PROIZVODU, NPR. NOVA BOJA ILI LAK

ZBRINJAVANJE PROIZVODA – RECIKLIRANJE I RASTAVLJANJE.

OTPUSITTE RAZLIČITE VIJKE POMOĆU KRIŽASTOG ODVIJAČA I ODGOVARAJUĆIH DIJELOVA ALATA OKRETANJEM U SMJERU SUPROTNOG OD KAZALJKE NA SATU KAKO BISTE ODVOJILI RAZLIČITE DIJELOVE.

RAZVRSTAJTE I ODLOŽITE DIJELOVE NA SLJEDEĆI NAČIN:

- METALNI I PLASTIČNI DIJELOVI MOGU SE ODNIJETI U ODGOVARAJUĆE POSTROJENJE ZA RECIKLAŽU I RECIKLIRATI.
- OBOJANO/LAKIRANO DRVO, POSTOLJA I DRVENE TIPLE MOGU SE PREDATI U POGON ZA RECIKLIRANJE RADI PRIKLADNOG ZBRINJAVANJA.

VAŽNO:

RADI SIGURNOSTI VAŠEG DJETETA, TREBALI BISTE REDOVITO PROVJERAVATI JESU LI SVI VIJCI ZATEGNUTI. TAKOĐER PROVJERITE DA NEMA LABAVIH VIJAKA ZA KOJE DIJETE MOŽE ZAPETI ILI PRUGUTATI.

DIJETE NE SMIJE PUZATI, SJEDITI, STAJATI, UDARATI, VJEŠATI, GRISTI ILI TRESTI PROIZVOD JER TO MOŽE OŠTETITI PROIZVOD.

KADA SE KORISTE NA KREKETIMA KOJI NISU SEBRA, BABY & JR. I SEBRA, JUNIOR & GROW, VAŽNO JE DA SU OGRADE SIGURNO PRIČVRŠĆENE ZA OSNOVNU PLOČU DOTIČNOG KREKETA. OVO RADITE NA VLASTITU ODGOVORNOST.

PREPORUČA SE DA PROIZVOD KORISTE DJECA STARIJA OD 3 GODINE.

UPOZORENJE!

BUDITE SVJESNI RIZIKA POVEZANIH S OTVORENIM PLAMENOM I DRUGIM IZVORIMA INTENZIVNE TOPLINE U BLIZINI PROIZVODA, POPUT ELEKTRIČNIH GRIJALICA, GRIJAČA PROSTORA ITD.

NEMOJTE KORISTITI PROIZVOD AKO SU NJEGOVI DIJELOVI SLOMLJENI, PODERANI ILI NEDOSTAJU I KORISTITE SAMO REZERVNE DIJELOVE KOJE JE ODOBRILO PROIZVOĐAČ.

NE STAVLJAJTE PROIZVOD BLIZU DRUGOG PROIZVODA KOJI MOŽE PREDSTAVLJATI OPASNOST OD GUŠENJA ILI DAVLJENJA, NPR. UŽAD ZA ŽALUZINE ILI ZAVJESE ITD.

IZMEĐU RUBA KREKETA I OGRADE KREKETA NE SMIJE BITI RAZMAKA.

LV

SVARĪGI – SAGLABĀJIET LIETOŠANAI VĒLĀK: UZMANĪGI IZLASIET

GULTAS APMALI VAR IZMANTOT SEBRA GULTAS MODELIM "BABY & JR.," JA GULTA IR PAGARINĀTA, LAI IZVEIDOTU JAUNIEŠA IZMĒRA GULTU. APMALI VAR IZMANTOT ARĪ SEBRA GULTAS MODELIM "JUNIOR & GROW" UN CITIEM GULTU MODEĻIEM, KURU MALAS AUGSTUMS IR 10,1–21,1 CM. GULTAS APMALI VAR VIEGLI PIESTIPRINĀT PIE GULTAS MALAS, LAI MAZINĀTU RISKU, KA BĒRNS MIEGA LAIKĀ VARĒTU IZKRIST NO GULTAS. GULTAS APMALĒ JĀPIESTIPRINA PIE GULTAS MALAS – GULTAI PA VIDU, GALVGALĪ VAI KĀJGALĪ. SEBRA GULTAS MODELIM "BABY & JR." APMALI NEDRĪKST PIESTIPRINĀT PIE IZVELKAMĀS DAĻAS. JA NEPIECIEŠAMS, GULTAS APMALI VAR VIEGLI PIESTIPRINĀT ABĀS GULTAS PUSĒS.

IZSTRĀDĀJUMS IR PAREDZĒTS LIETOŠANAI TELPĀS.

IZSTRĀDĀJUMA SVARS: 2,9 KG.

IZSTRĀDĀJUMA DAĻAS UN MONTĀŽA

IZSTRĀDĀJUMU DRĪKST SALIKT PIEAUGUŠAIS.

ŠIS IZSTRĀDĀJUMS SATUR MAZAS DAĻAS, KAS JĀNOVIETO MAZIEM BĒRNIEM NEPIEĒJAMĀ VIETĀ. LAI NERADĪTU DROŠĪBAS APDRAUDĒJUMU, IZSTRĀDĀJUMA SALIKŠANĀ PRECĪZI JĀIEVĒRO RAŽOTĀJA NORĀDĪJUMU.

JA IESPĒJAMS, SAGLABĀJIET IEPAKOJUMU, LAI NEPIECIEŠAMĪBAS GADĪJUMĀ VĒLĀK VARĒTU UZGLABĀT IZSTRĀDĀJUMU. IZMETOT IEPAKOJUMU, JĀIEVĒRO VIETĒJIE NOTEIKUMI.

PIRMS SALIKŠANAS IZLASIET NORĀDĪJUMUS PAR SALIKŠANU UN IEVĒROJIET TOS.

MATERIĀLI

SKATĪET 31 LAPPUSI, LAI IEPAZĪTOS AR DETAĻU SARAKSTA PĀRSKATU.

IZSTRĀDĀJUMS NAV APSTRĀDĀTS AR BIOCIDIEM UN NESATUR TOS KĀ DEZINFEKCIJAS LĪDZEKĻI.

UZTURĒŠANAS ROKASGRĀMATA – TĪRĪŠANA UN KOPŠANA

KOKS IR DZĪVS DABAS MATERIĀLS, KAS PIELĀGOJAS APKĀRTĒJAI VIDEI. TĀPĒC PASARGĀJIET IZSTRĀDĀJUMU NO SPĒCIĒGIEM SILTUMA AVOTIEM, PIEMĒRAM, RADIATORIEM, MAĻKAS KRĀSNĪM U. C., LAI KOKSNE NEIZŽŪTU. LAI NOVĒRSTU IZSTRĀDĀJUMA IZBALĒŠANU UN MITRUMA IZMAIŅAS, TĀS NEDRĪKST ATRASTIES TIEŠOS SAULES STĀROS. IZSTRĀDĀJUMU VAR SABOJĀT ARĪ KRĀSAS TEMPERATŪRAS SVĀRSTĪBAS VAI LIELS MITRUMS, TĀPĒC TĀS JĀŅEM VĒRĀ LIETOŠANAS UN UZGLABĀŠANAS LAIKĀ.

NOTĪRIET IZSTRĀDĀJUMU AR MĪKSTU DRĀNU, KAS SAMITRINĀTA SILTĀ ZIEPJŪDENS ŠĶĪDUMĀ. AR RŪPIGI IZGRIEZTU DRĀNU NOSLAUKIET, LĪDZ IZSTRĀDĀJUMS IR SAUSS. TĪRĪŠANAS LAIKĀ NEKAD NELIETOJIET ABRAZĪVUS TĪRĪŠANAS LĪDZEKĻUS, LĪDZEKĻUS UZ SPIRTA BĀZES, BALINĀTĀJUS VAI ASUS PRIEKŠMETUS.

REZERVES DAĻAS

SEBRA ŠIM IZSTRĀDĀJUMAM NODROŠINA REZERVES DAĻAS. JA PĒC PARASTAS LIETOŠANAS PRIVĀTĀM VAJADZĪBĀM TIEK KONSTATĒTS DETAĻU DEFEKTS, REZERVES DAĻAS BEZ MAKSAS TIEK IZSNIEGTAS 5 GADUS NO PIRKUMA DATUMA, JA TIEK UZRĀDĪTS DERĪGS ČEKŠ. JA DETAĻAS IR BOJĀTAS NEPAPEIZAS LIETOŠANAS DĒĻ VAI IR NOZAUDĒTAS, IR IESPĒJAMS IEGĀDĀTIES REZERVES DAĻAS. VAIRĀK PAR TO, KĀ UN KUR VAR IEGĀDĀTIES REZERVES DAĻAS, UZZINIET VIETNĒ WWW.SEBRA.DK.

IZSTRĀDĀJUMA GARANTIJAS NOTEIKUMI UN NOSACĪJUMI

SEBRA NODROŠINA PAGARINĀTU IZSTRĀDĀJUMA 5 GADU GARANTIJU NO IEGĀDES DATUMA IZSTRĀDĀJUMIEM, KAS MĀRKĒTI AR ES ZIEDU. GARANTĪJA ATTIECAS UZ DETAĻU BOJĀJUMIEM UN BOJĀJUMIEM, KAS RADUŠIES PARASTAS LIETOŠANAS PRIVĀTĀM VAJADZĪBĀM LAIKĀ UN KURU CĒLONIS IR SLIKTA RAŽOŠANAS KVALITĀTE. LŪDZU, ŅEMIET VĒRĀ, KA DABISKĀS ATŠĶIRĪBAS, KAS RODAS KOKSNĒ, NEVAR USKATĪT PAR DEFEKTIEM, UN SEBRA NEGARANTĒ KRĀSAS NOTURĪBU, VIRSMAS KRĀSU SASKAŅOTĪBU VAI CIETĪBU, KOKA STRUKTŪRU DAUDZUMU VAI TEKSTŪRU.

JA SŪDZĪBA IR PAMATOTA UN IETILPST IEPRIEKŠ MINĒTĀS GARANTIJAS DARBĪBAS JOMĀ, SEBRA ATKARĪBĀ NO KONKRĒTĀ GADĪJUMA ATTIECĪGO IZSTRĀDĀJUMU SALĀBOS, NOMAINĪS VAI KREDITĒS. LĒMUMU PAR TO, KĀ ATRISINĀT SŪDZĪBU, PIENĒMS TIKAI SEBRA. IESNIEDZOT GARANTIJAS PIEPRASĪJUMU, KOPĀ AR PASŪTĪJUMA RĒĶĪNU IR JĀUZRĀDA PARTIJAS NUMURS (ATRODAMS ŠĪS MONTĀŽAS INSTRUKCIJAS AIZMUGURĒ UN ZEM IZSTRĀDĀJUMA PAMATNES). VAIRĀK PAR IZSTRĀDĀJUMA GARANTIJU UZZINIET VIETNĒ WWW.SEBRA.DK

GARANTĪJA TIEK ANULĒTA TĀLĀK MINĒTAJOS GADĪJUMOS.

- IZSTRĀDĀJUMAM IR REDZAMAS NODILUMA PAZĪMES.
- TAM IR NEPAPEIZAS LIETOŠANAS PAZĪMES.
- TAM IR PAZĪMES, KAS LIECINA PAR NEPAPEIZIEM UZTURĒŠANAS DARBĪEM VAI TO

NEVEIKŠANU SASKAŅĀ AR UZTURĒŠANAS ROKASGRĀMATU.

- IZSTRĀDĀJUMS IR BOJĀTS, NEPAPEIZI SALIKTS, NEPAPEIZI EKSPLUATĒTS, NEPAPEIZI LIETOTS VAI UZGLABĀTS UTT.
- IZSTRĀDĀJUMAM IR IZMANTOTI TREŠO PUŠU MATERIĀLI VAI VEIKTAS IZSTRĀDĀJUMA IZMAIŅAS, PIEMĒRAM, UZKLĀTA JAUNA KRĀSA VAI LAKA.

IZSTRĀDĀJUMA UTILIZĀCIJA – PĀRSTRĀDE UN DEMONTĀŽA.

ATSKRŪVĒJIET DAŽĀDĀS SKRŪVES, IZMANTOJOT PHILLIPS SKRŪVGRIEZI UN ATBILSTOŠĀS INSTRUMENTU DAĻAS, GRIEŽOT PRETĒJI PULKSTENRĀDĪTĀJU KUSTĪBAS VIRZIENAM, LAI DETAĻAS ATDALĪTU.

DETAĻAS SAŠĶIROJIET UN IZMETIET TĀLĀK MINĒTAJĀ VEIDĀ.

- METĀLA UN PLASTMASAS DETAĻAS VAR NOGĀDĀT PIEMĒROTĀ PĀRSTRĀDES RŪPNĪCĀ UN PĀRSTRĀDĀT.
- KRĀSOTU/LAKOTU KOKSNI, PAMATNES LĪSTES UN KOKA DĪBEĻUS VAR NOGĀDĀT PĀRSTRĀDES RŪPNĪCĀ, KUR TOS VAR ATBILSTOŠI UTILIZĒT.

SVARĪGI!

BĒRNA DROŠĪBAS NOLŪKĀ REGULĀRI PĀRBAUDIET, VAI VISAS SKRŪVES IR PIEVILKTAS. PĀRBAUDIET ARĪ, VAI NAV VAĻĒJU SKRŪVJU, UZ KURĀM BĒRNS VARĒTU AIZĶERTIES VAI KURAS VARĒTU NORIT.

BĒRNS NEDRĪKST RĀPOT, SĒDĒT, STĀVĒT, SIST, SPERT, NOKĀRTIES, KOST VAI KRATĪT IZSTRĀDĀJUMU, CITĀDI IZSTRĀDĀJUMS VAR TIKT SABOJĀTS.

LIETOJOT CITIEM SEBRA GULTU MODEĻIEM, IZŅEMOT SEBRA MODEĻIEM "BABY & JR." UN "JUNIOR & GROW", IR SVARĪGI, LAI APMALĒS IR DROŠI PIESTIPRINĀTAS PIE GULTAS PAMATA PLĀKSNES. TO DARĀT UZ SAVU RISKU.

IZSTRĀDĀJUMU IETEICAMS IZMANTOT BĒRNIEM NO 3 GADU VECUMA.

BRĪDINĀJUMS!

ŅEMIET VĒRĀ RISKUS, KAS SAISTĪTI AR ATKLĀTU LIESMU UN CITIEM INTENSĪVA KARSTUMA AVOTIEM, PIEMĒRAM, ELEKTRISKIEM SILDĪTĀJIEM, TELPU SILDĪTĀJIEM UTT., KAS ATRODAS IZSTRĀDĀJUMA TUVUMĀ.

NEIZMANTOJIET IZSTRĀDĀJUMU, JA TĀ DAĻAS IR SALAUZTAS, SAPĻĒSTAS VAI TO NAV, UN IZMANTOJIET TIKAI RAŽOTĀJA APSTIPRINĀTAS REZERVES DAĻAS.

NENOVIETOJIET IZSTRĀDĀJUMU BLAKUS CITAM IZSTRĀDĀJUMAM, KAS VAR RADĪT AIZRĪŠANĀS VAI NOSMAKŠANAS RISKU, PIEMĒRAM, BLAKUS ZĀLŪZIJĀM VAI AIZKARU AUKLĀM UTT.

STARP GULTAS MALU UN GULTAS APMALI NEDRĪKST BŪT SPRAUGAS.

LT

SVARBU – IŠSAUGOKITE VELEŠNIAM NAUDOJIMUI: ATIDŽIAI PERSKAITYKITE

LOVOS TURĒKLĀ GALIMA NAUDOTI „SEBRA“ LOVAI „BABY & JR.“, KAI JI IŠTRAUKTA NAUDOTI VAIKUI, TAIP PAT „SEBRA“ LOVAI „JUNIOR & GROW“ IR KITOMS LOVOMS, KURIŪ KRĀŠTAS YRA NUO 10,1 IKI 21,1 CM AUKŠČIO. LOVOS TURĒKLĀ LENGVA PRITVIRTINTI PRIE LOVOS ŠONO, KAD SUMAŽĒTŪ MIEGANČIO VAIKO IŠKRITIMO IŠ LOVOS RIZIKA.

LOVOS TURĒKLAI DEDAMI LOVOS ŠONE – CENTRE ARBA TIES GALVA AR KOJOMIS. „SEBRA“ LOVOJE „BABY & JR.“ LOVOS TURĒKLŪ NEGALIMA UŽDĒTI ANT IŠTRAUKIAMOSIOS DALIES. JEI REIKIA, LOVOS TURĒKLUS GALIMA LENGVAI PRITVIRTINTI ABIEJOSE LOVOS PUSĒSE.

GAMINYS SKIRTAS NAUDOTI NAMUOSE.

GAMINIO SVORIS: 2,9 KG.

GAMINIO DALYS IR SURINKIMAS

GAMINIŲ TURI SURINKTI SUAUĞEŠ ASMUO.

ŠIAME GAMINYJE YRA MAŽŪ DALIŲ, KURIAS REIKIA SAUGOTI NUO MAŽŪ VAIKŪ. SIEKIANT IŠVENGTI PAVOJAUS SAUGAI, GAMINIŲ REIKIA SURINKTI TIKSLIAI PAGAL GAMINTOJO NURODYMUS.

JEI ĮMANOMA, IŠSAUGOKITE PAKUOTE, KAD PRIREIKUS GAMINIŲ VĒLIAU BŪTŪ GALIMA LAIKYTI. IŠMESDAMI PAKUOTE, TURĒTUMĒTE LAIKYTI VIETINIŲ TAIŠYKLIŲ.

VADOVAUKITĒS SURINKIMO INSTRUKCIJOMIS IR PRIEŠ PRADĒDAMI MONTUOTI SUSIPAŽINKITE SU JOMIS.

MEDŽIAGOS

ŽIŪRĖKITE 31 PUSLAPĮ – JAME RASITE SUDEDAMŲJŲ DALIŲ APŽVALGĄ.

GAMINYS NEBUVO APDOROTAS BIOCIDINIAIS PRODUKTAIS IR JO SUDĖTYJE NĖRA BIOCIDINIŲ PRODUKTŲ KAIP DEZINFEKAVIMO PRIEMONĖS.

TECHNINĖS PRIEŽIŪROS VADOVAS – VALYMAS IR PRIEŽIŪRA

MEDIENA YRA GYVA NATŪRALI MEDŽIAGA, KURI PRISITAIKO PRIE APLINKOS. KAD MEDIENA NEIŠDŽIŪTŲ, SAUGOKITE GAMINĮ NUO STIPRIŲ ŠILUMOS ŠALTINIŲ, PAVYZDŽIUI, RADIATORIŲ, MALKOMIS KŪRENAMŲ KROSNIŲ IR PAN. TAI PAT TURĖTUMĖTE SAUGOTI GAMINĮ NUO TIESIOGINIŲ SAULĖS SPINDULIŲ, KAD JIS NEIŠBLUKTŲ IR IŠVENGTUMĖTE DRĖGMĖS SVYRAVIMŲ. DIDELI TEMPERATŪROS SVYRAVIMAI AR DIDELĖ DRĖGMĖ TAI PAT GALI PAKENKTI GAMINIUI, TODĖL JĮ REIKIA NAUDOTI IR LAIKYTI ATSIŽVELGIANT Į TAI.

GAMINĮ VALYKITE MINKŠTU SKUDURĖLIU, SUDRĖKINTU ŠILTAME MUILUOTAME VANDENYJE IR GERAI IŠGRĖŽTU. NUŠLUOSTYKITE SAUSA ŠLUOSTE. VALYDAMI NIEKADA NENAUDOKITE ABRĄZYVINIŲ VALIKLIŲ, ALKOHOLIO PAGRINDU PAGAMINTŲ PRIEMONIŲ, BALIKLIŲ AR AŠTRIŲ DAIKTŲ.

ATSARGINĖS DALYS

SEBRA SIŪLO ŠIO GAMINIO ATSARGINES DALIS. JEI PO ĮPRASTO ASMENINIO NAUDOJIMO NUSTATOMA, KAD DALYS TURI DEFEKTŲ, PATEIKUS GALIOJANTĮ KVITĄ PER 5-ERIS METUS NUO PIRKIMO DATOS ATSARGINĖS DALYS BUS IŠDUOTOS NEMOKAMAI. JEI DALYS SUGADINAMOS DĖL NETINKAMO NAUDOJIMO ARBA PRARANDAMOS, GALIMA ĮSIGYTI ATSARGINIŲ DALIŲ. SUŽINOKITE DAUGIAU APIE TAI, KAIP IR KUR GALITE ĮSIGYTI ATSARGINIŲ DALIŲ ADRESU WWW.SEBRA.DK.

GAMINIO GARANTIJOS SĄLYGOS

SEBRA ES EKOLOGINIŲ ŽENKLU („GĖLĖ“) PAŽENKLINTIEMS GAMINIAMS SUTEIKIA IŠPLĖSTINĘ GAMINIO GARANTIJĄ 5-ERIEMS METAMS NUO ĮSIGIJIMO DATOS. GARANTIJA TAIKOMA KOMPONENTŲ GEDIMAMS IR PAŽEIDIMAMS, ATSIRADUSIEMS ĮPRASTO ASMENINIO NAUDOJIMO METU DĖL NEKOKYBIŠKOS GAMYBOS. ATKREIPKITE DĖMESĮ, KAD NATŪRALŪS MEDIENOJE ATSIRANDANTYS SKIRTUMAI NEGALI BŪTI LAIKOMI DEFEKTAIS, TODĖL SEBRA NEGARANTUOJA SPALVOS PATVARUMO, PAVIRŠIAUS SPALVŲ ATITIKIMO, KIETUMO, PLUOŠTO AR TEKSTŪROS.

JEI SKUNDAS YRA PAGRĮSTAS IR PATENKA Į PIRMAU MINĖTOS GARANTIJOS TAIKYMO SRITĮ, SEBRA, PRIKLAUSOMAI NUO KONKRETAUS ATVEJO, SUTAISYS, PAKEIS ARBA SUTEIKS KREDITĄ, SPRENDIMĄ, KAIP IŠSPRĘSTI SKUNDĄ, PRIIMS TIK SEBRA. PATEIKDAMI GARANTINĘ PRETENZIJĄ, TURITE NURODYTI PARTIJOS NUMERĮ (JĮ RASITE ŠIOS SURINKIMO INSTRUKCIJOS KITOJE PUSĖJE IR PO GAMINIO PAGRINDU) IR UŽSAKYMO SĄSKAITĄ FAKTŪRĄ. DAUGIAU APIE GAMINIO GARANTIJĄ SKAIKYKITE WWW.SEBRA.DK

GARANTIJA NETENKA GALIOS, JEI

- GAMINYS TURI MATOMŲ NUSIDĖJĖJIMO POŽYMIŲ;
- YRA PIKTNAUDŽIAVIMO POŽYMIŲ;
- YRA NEVYKDOMOS IR (ARBA) NETINKAMOS TECHNINĖS PRIEŽIŪROS POŽYMIŲ PAGAL TECHNINĖS PRIEŽIŪROS VADOVĄ;
- GAMINYS BUVO PAŽEISTAS, NETEISINGAI SURINKTAS, NETINKAMAI EKSPLOATUOJAMAS, NETINKAMAI NAUDOJAMAS AR LAIKOMAS IR PAN.;
- ANT GAMINIO NAUDOJAMOS TREČIŲJŲ ŠALIŲ MEDŽIAGOS ARBA YRA GAMINIO PAKEITIMŲ, PVZ., NAUJI DAŽAI AR LAKAS.

GAMINIO ŠALINIMAS – PERDIRBIMAS IR IŠMONTAVIMAS.

ATSUKITE SKIRTINGUS VARŽTUS NAUDODAMI KRYŽMINĮ ATSUKTUVA IR ATITINKAMAS ĮRANKIO DALIS SUKdami prieš laikrodžio rodyklę, kad atskirtumėte skirtingas dalis.

DALIS SURŪŠIUOKITE IR IŠMESKITE TAIP:

- METALINES IR PLASTIKINES DALIS GALIMA NUVEŽTI Į TINKAMĄ PERDIRBIMO ĮMONĘ IR PERDIRBTI.
- DAŽYTĄ IR (ARBA) LAKUOTĄ MEDIENĄ, GRINDJUOSTES IR MEDINIUS KAIŠČIUS GALIMA PRISTATYTI Į PERDIRBIMO ĮMONĘ, KUR JIE BUS TINKAMAI SUNAIKINTI.

SVARBU.

DĖL VAIKO SAUGUMO TURĖTUMĖTE REGULIARIAI TIKRINTI, AR VISI VARŽTAI PRIVERŽTI. TAI PAT PATIKRINKITE, AR NĖRA LAISVŲ VARŽTŲ, ANT KURIŲ VAIKAS GALĖTŲ UŽLIPTI ARBA KURIUOS JIS GALĖTŲ PRARYTI.

VAIKAS NETURĖTŲ ŠLIAUŽTI, SĖDĖTI, STOVĖTI, KOPTI, KABOTI, KĄSTI AR KRATYTI GAMINIO, NES TAI GALI PAŽEISTI GAMINĮ.

NAUDOJANT LOVAS, IŠSKYRUS „SEBRA“ LOVĄ „BABY & JR.“ IR „SEBRA“ LOVĄ „JUNIOR & GROW“, SVARBU, KAD TURĖKLAI BŪTŲ PATIKIMAI PRITVIRTINTI PRIE ATITINKAMOS LOVOS PAGRINDO PLOKŠTĖS. TAI DAROTE SAVO RIZIKA.

GAMINĮ REKOMENDUOJAMA NAUDOTI 3 METŲ AMŽIAUS VAIKAMS IR VYRESNIEMS.

ĮSPĖJIMAS!

ATKREIPKITE DĖMESĮ Į RIZIKĄ, SUSIJUSIĄ SU ATVIRA LIEPSNA IR KITAIŠ INTENSIVIOS ŠILUMOS ŠALTINIAIS, PAVYZDŽIUI, ELEKTRINIAIS ŠILDYTUVAIS, ŠILDYTUVAIS IR PAN., ESANČIAIS ŠALIA GAMINIO.

NENAUDOKITE GAMINIO, JEI JO DALYS YRA SULŪŽUSIOS, SUPLYŠUSIOS ARBA JŲ TRŪKSTA, IR NAUDOKITE TIK GAMINTOJO PATVIRTINTAS ATSARGINES DALIS.

NEDĖKITE GAMINIO ŠALIA KITO GAMINIO, KURIS GALI KELTI UŽSPRINGIMO AR UŽDUSIMO PAVOJŲ, PVZ., ŽALIUZIŲ AR UŽUOLAIDŲ VIRVIŲ IR PAN.

TARP LOVOS KRAŠTO IR LOVOS TURĖKLO NETURI BŪTI TARPO.

PL WĄŻNE – ZACHOWAĆ DO PÓŻNIEJSZEGO WYKORZYSTANIA: PRZECZYTAĆ UWĄŻNIE

BARIERKA MOŻE BYĆ UŻYWANA W ŁÓŻKU SEBRA BABY & JR., GDY JEST WYCIĄGNIĘTA DO POZYCJI MĚDZIEŻOWEJ, A TAKŻE W ŁÓŻKU SEBRA JUNIOR & GROW I INNYCH ŁÓŻKACH Z KRAWĘDZIĄ O WYSOKOŚCI OD 10,1 DO 21,1 CM. BARIERKĘ MOŻNA ŁATWO PRZYMOCOWAĆ DO BOKU ŁÓŻKA, ABY ZMINIMALIZOWAĆ RYZYKO WYPADNIĘCIA DZIECKA PODCZAS SNU.

BARIERKĘ UMIESZCZA SIĘ Z BOKU ŁÓŻKA – POŚRODKU LUB NA JEDNYM Z KOŃCÓW DŁUŻSZEGO BOKU. W ŁÓŻKU SEBRA BABY & JR. BARIERKI NIE MOŻNA UMIEŚCIĆ NA WYSUWANYM ELEMENTE. W RAZIE POTRZEBY BARIERKĘ MOŻNA ŁATWO ZAMONTOWAĆ PO OBU STRONACH ŁÓŻKA.

PRODUKT ZOSTAŁ ZAPROJEKTOWANY DO UŻYTKU DOMOWEGO WEWNĄTRZ POMIESZCZEŃ.

MASA PRODUKTU: 2,9 KG.

ELEMENTY SKŁADOWE PRODUKTU I MONTAŻ

PRODUKT MUSI BYĆ MONTOWANY PRZEZ OSOBĘ DOROSŁĄ.

PRODUKT ZAWIERA DROBNE ELEMENTY, KTÓRE NALEŻY TRZYMAĆ Z DALA OD MAŁYCH DZIECI. ABY UNIKNĄĆ ZAGROŻEŃ DOTYCZĄCYCH BEZPIECZEŃSTWA, PRODUKT MUSI ZOSTAĆ ZMONTOWANY ZGODNIE Z INSTRUKCJAMI PRODUCENTA.

JEŚLI JEST TO MOŻLIWE, NALEŻY ZACHOWAĆ OPAKOWANIE, ABY W RAZIE POTRZEBY MOŻNA BYŁO BEZPIECZNIE PRZECHOWAĆ PRODUKT DO PÓŻNIEJSZEGO WYKORZYSTANIA. PODCZAS UTYLIZACJI OPAKOWANIA NALEŻY STOSOWAĆ SIĘ DO LOKALNYCH PRZEPISÓW.

ATKREIPKITE DĖMESĮ Į RIZIKĄ, SUSIJUSIĄ SU ATVIRA LIEPSNA IR KITAIŠ INTENSIVIOS ŠILUMOS ŠALTINIAIS, PAVYZDŽIUI, ELEKTRINIAIS ŠILDYTUVAIS, ŠILDYTUVAIS IR PAN., ESANČIAIS ŠALIA GAMINIO.

MATERIAŁY

ZESTAWIENIE ELEMENTÓW SKŁADOWYCH – PATRZ STRONA 31.

NINIEJSZY PRODUKT NIE ZOSTAŁ PODDANY DZIAŁANIU ŚRODKÓW BIOBÓJCZYCH W CELU DEZYNFEKCJI ANI ICH NIE ZAWIERA.

INSTRUKCJA KONSERWACJI – CZYSZCZENIE I PIELEGNACJA

DREWNO TO ŻYWY, NATURALNY MATERIAŁ, KTÓRY DOSTOSOWUJE SIĘ DO WARUNKÓW OTOCZENIA. DLATEGO TEŻ NALEŻY CHRONIĆ PRODUKT PRZED DZIAŁANIEM SILNYCH ŹRÓDEŁ CIEPŁA, TAKICH JAK GRZEJNIKI, PIECE OPALANE DREWNEM ITP., ABY ZAPOBIEGAĆ WYSYCHANIU DREWNA. NALEŻY RÓWNIEŻ CHRONIĆ PRODUKT PRZED BEZPOŚREDNIM DZIAŁANIEM PROMIENI SŁONECZNYCH, ABY ZAPOBIEC BLAKNIĘCIU KOLORÓW I WAHANIOM WILGOTNOŚCI. NARAŻENIE NA GWALTOWNE ZMIANY TEMPERATURY LUB WYSOKĄ WILGOTNOŚĆ MOŻE DOPROWADZIĆ DO USZKODZENIA PRODUKTU, DLATEGO NALEŻY MIEĆ TO NA UWADZE PODCZAS JEGO UŻYTKOWANIA I PRZECHOWYWANIA.

PRODUKT NALEŻY CZYŚCIĆ MIĘKKĄ ŚCIERECZKĄ NASĄCZONĄ CIEPŁĄ WODĄ Z MYDŁEM. WYCIERAĆ DO SUCHA SUCHĄ SZMATKĄ. PODCZAS CZYSZCZENIA NIE WOLNO UŻYWAĆ ŚCIERNYCH ŚRODKÓW CZYSZCZĄCYCH, ŚRODKÓW NA BAZIE ALKOHOLU, WYBIELACZY ANI OSTRYCH PRZEDMIOTÓW.

CZĘŚCI ZAMIENNE

DO TEGO PRODUKTU FIRMA SEBRA OFERUJE CZĘŚCI ZAMIENNE. JEŚLI PODCZAS NORMALNEJ EKSPLOATACJI W WARUNKACH DOMOWYCH KTÓRAS Z CZĘŚCI OKAŻE SIĘ WADLIWA, ZOSTANIE ONA BEZPŁATNIE WYMIENIONA ZA OKAZANIEM WAŻNEGO DOWODU ZAKUPU PRZEZ OKRES 5 LAT OD DATY JEGO DOKONANIA. JEŚLI W WYNIKU NIEWŁAŚCIWEGO UŻYTKOWANIA CZĘŚCI ZOSTANĄ USZKODZONE LUB ZGUBIONE, ISTNIEJE MOŻLIWOŚĆ ZAKUPU CZĘŚCI ZAMIENNYCH. WIĘCEJ INFORMACJI NA TEMAT

DOSTĘPNOŚCI CZĘŚCI ZAMIENNYCH MOŻNA ZNALEŻĆ NA STRONIE WWW.SEBRA.DK.

ZASADY I WARUNKI GWARANCJI DOTYCZĄCE PRODUKTU

FIRMA SEBRA UDZIELA PRZEDŁUŻONEJ GWARANCJI NA PRODUKTY OPATRZONE EUROPEJSKIM OZNAKOWANIEM EKOLOGICZNYM (EU FLOWER) NA OKRES 5 LAT OD DATY ZAKUPU. GWARANCJA OBEJMUJE USZKODZENIA ELEMENTÓW I INNE USTERKI POWSTAŁE PODCZAS NORMALNEJ EKSPLOATACJI W WARUNKACH DOMOWYCH SPOWODOWANE WADLIWYM WYKONANIEM. NALEŻY PAMIĘTAĆ, ŻE NATURALNE RÓŻNICE WYSTĘPUJĄCE W STRUKTURZE DREWNA NIE MOGĄ BYĆ UZNAWANE ZA WADY, A FIRMA SEBRA NIE GWARANTUJE TRWAŁOŚCI KOLORU, DOPASOWANIA KOLORÓW POWIERZCHNI, ICH TWARDZOŚCI, JEDNOLITEGO USŁOJENIA ANI TEKSTURY.

JEŚLI REKLAMACJA JEST UZASADNIONA I OBJĘTA ZAKRESEM WYŻEJ WYMIENIONYCH WARUNKÓW GWARANCJI, FIRMA SEBRA NAPRAWI, WYMIENI LUB ZWRÓCI NALEŻNOŚĆ ZA DANY PRODUKT, W ZALEŻNOŚCI OD KONKRETNEGO PRZYPADKU. DECYZJA O SPOSOBIE ROZSTRZYGNIĘCIA REKLAMACJI BĘDZIE NALEŻAŁA WYŁĄCZNIE DO FIRMY SEBRA. SKŁADAJĄC REKLAMACJĘ GWARANCYJNĄ, NALEŻY PODAĆ NUMER SERII (ZNAJDUJĄCY SIĘ NA ODWROTCIE NINIEJSZEJ INSTRUKCJI MONTAŻU ORAZ NA SPODZIE PRODUKTU) WRAZ Z NUMEREM FAKTURY ZAKUPOWEJ. WIĘCEJ INFORMACJI NA TEMAT GWARANCJI DOTYCZĄCEJ PRODUKTU MOŻNA ZNALEŻĆ NA STRONIE WWW.SEBRA.DK

GWARANCJA ZOSTAJE UNIEWAŻNIONA W NASTĘPUJĄCYCH PRZYPADKACH:

- PRODUKT WYKAZUJE WIDOCZNE ŚLADY ZUŻYCIA
- PRODUKT WYKAZUJE OZNAKI NIEWŁAŚCIWEGO UŻYTKOWANIA
- PRODUKT WYKAZUJE OZNAKI BRAKU KONSERWACJI ZALECANEJ W INSTRUKCJI KONSERWACJI LUB NIEPRAWIDŁOWEJ KONSERWACJI
- PRODUKT ZOSTAŁ USZKODZONY MECHANICZNIE, NIEPRAWIDŁOWO ZMONTOWANY, BYŁ NIEPRAWIDŁOWO OBSŁUGIWANY, UŻYTKOWANY LUB PRZECHOWYWANY ITP.
- W PRODUKCIE ZASTOSOWANO MATERIAŁY INNYCH PRODUCENTÓW LUB WPROWADZONO W NIM MODYFIKACJE, NP. NANIESIONO NOWĄ WARSTWĘ FARBY LUB LAKIERU.

UTYLIZACJA PRODUKTU – DEMONTAŻ I RECYKLING.

ODKRĘCIĆ POSZCZEGÓLNE ŚRUBY ZA POMOCĄ WKRĘTAKA KRZYŻAKOWEGO ORAZ ODPWIEDNIICH KOŃCÓWEK DO WKRĘTAKA, OBRACAJĄC JE W KIERUNKU PRZECIWNYM DO RUCHU WSKAZÓWEK ZEGARA, ABY ROZDZIELIĆ POSZCZEGÓLNE ELEMENTY.

POSORTOWAĆ I ZUTYLIZOWAĆ CZĘŚCI W NASTĘPUJĄCY SPOSÓB:

- CZĘŚCI METALOWE I PLASTIKOWE POWINNY ZOSTAĆ PRZEKAZANE DO ODPWIEDNIEGO PUNKTU ZAJMUJĄCEGO SIĘ RECYKLINGIEM I PODDANE PROCESOWI RECYKLINGU.
- MALOWANE/LAKIEROWANE DREWNO, LISTWY DOLNE I DREWNIANE KOŁKI MOGĄ ZOSTAĆ DOSTARCZONE DO ZAKŁADU ZAJMUJĄCEGO SIĘ RECYKLINGIEM W CELU WŁAŚCIWEJ UTYLIZACJI.

WAŻNE:

DLA BEZPIECZEŃSTWA DZIECKA NALEŻY REGULARNIE SPRAWDZAĆ, CZY WSZYSTKIE ŚRUBY SĄ DOKRĘCONE. SPRAWDŹ RÓWNIEŻ, CZY NIE MA LUŻNYCH ŚRUB, O KTÓRE DZIECKO MOGŁOBY SIĘ ZACZEPIĆ LUB KTÓRE MOGŁOBY POŁĘKNAĆ.

DZIECKO NIE POWINNO RACZKOWAĆ, SIADAĆ, STAWAĆ, KOPAĆ, WIESZAĆ SIĘ, GRYZĆ ANI POTRZAŚAĆ PRODUKTEM, PONIEWAŻ MOŻE TO SPOWODOWAĆ JEGO USZKODZENIE.

W PRZYPADKU ŁÓŻEK INNYCH NIŻ SEBRA BED, BABY & JR. ORAZ SEBRA BED, JUNIOR & GROW WAŻNE JEST, ABY BARIERKI BYŁY BEZPIECZNIE PRZYMOCOWANE DO PODSTAWY ŁÓŻKA. WYKONUJE SIĘ TO NA WŁASNE RYZYKO.

ZALECA SIĘ UŻYWANIE PRODUKTU DLA DZIECI W WIEKU POWYŻEJ 3 LAT.

UWAGA!

NALEŻY PAMIĘTAĆ O ZAGROŻENIACH ZWIĄZANYCH Z OTWARTYM OGNIEM I INNYMI ŹRÓDŁAMI INTENSYWNEGO CIEPŁA, TAKIMI JAK GRZEJNIKI ELEKTRYCZNE, OGRZEWACZE POMIESZCZEŃ ITP. W POBLIŻU PRODUKTU.

NIE KORZYSTAJ Z PRODUKTU, JEŚLI JEGO CZĘŚCI SĄ USZKODZONE, ROZDARTE LUB ICH BRAKUJE I UŻYWAJ WYŁĄCZNIE CZĘŚCI ZAMIENNYCH ZATWIERDZONYCH PRZEZ PRODUCENTA.

NIE NALEŻY UMIESZCZAĆ PRODUKTU W POBLIŻU INNYCH ELEMENTÓW, KTÓRE MOGĄ STWARZAĆ RYZYKO ZADŁAWIENIA LUB UDUSZENIA, NP. SZNURKÓW DO ŻALUZJI LUB ZASŁON ITP.

POMIĘDZY KRAWĘDZIĄ ŁÓŻKA A PORĘCZĄ NIE MOŻE BYĆ PRZERWY.

PT

IMPORTANTE - GUARDAR PARA UTILIZAÇÃO POSTERIOR: LER COM ATENÇÃO

A GRADE DA CAMA PODE SER UTILIZADA PARA A CAMA SEBRA, BABY & JR., QUANDO É PUXADA PARA FORA NA POSIÇÃO JÚNIOR, BEM COMO PARA A CAMA SEBRA, JUNIOR & GROW, E OUTRAS CAMAS COM UMA MARGEM ENTRE 10,1 E 21,1 CM DE ALTURA. A GRADE DA CAMA É FACILMENTE FIXADA AO LADO DA CAMA PARA MINIMIZAR O RISCO DE A CRIANÇA CAIR DA CAMA ENQUANTO DORME.

A GRADE DA CAMA É COLOCADA NA LATERAL DA CAMA – NO CENTRO, NA CABECEIRA OU NOS PÉS. NA CAMA CAMA SEBRA, BABY & JR, A CALHA DA CAMA NÃO PODE SER COLOCADA SOBRE A PEÇA EXTRAÍVEL. SE NECESSÁRIO, PODE SER FACILMENTE COLOCADA UMA GRADE DE CAMA EM AMBOS OS LADOS DA CAMA.

O PRODUTO FOI CONCEBIDO PARA UTILIZAÇÃO DOMÉSTICA NO INTERIOR.

O PESO DO PRODUTO: 2,9 KG.

PEÇAS DO PRODUTO E MONTAGEM

A MONTAGEM DO PRODUTO DEVE SER EFETUADA POR UM ADULTO.

ESTE PRODUTO CONTÉM PEÇAS PEQUENAS QUE DEVEM SER MANTIDAS AFASTADAS DE CRIANÇAS PEQUENAS. PARA EVITAR RISCOS DE SEGURANÇA, O PRODUTO DEVE SER MONTADO EXATAMENTE DE ACORDO COM AS INSTRUÇÕES DO FABRICANTE.

SE POSSÍVEL, GUARDE A EMBALAGEM PARA QUE O PRODUTO POSSA SER ARMAZENADO MAIS TARDE, SE NECESSÁRIO. A ELIMINAÇÃO DA EMBALAGEM DEVE SER EFETUADA EM CONFORMIDADE COM OS REGULAMENTOS LOCAIS.

SIGA AS INSTRUÇÕES DE MONTAGEM E OBSERVE O RESULTADO GERAL ANTES DE INICIAR A MONTAGEM.

MATERIAIS

VEJA A PÁGINA 31 PARA UMA VISÃO GERAL DOS COMPONENTES.

O PRODUTO NÃO FOI TRATADO NEM CONTÉM PRODUTOS BIOCIDAS COMO DESINFETANTE.

GUIA DE MANUTENÇÃO – LIMPEZA E CUIDADOS

A MADEIRA É UM MATERIAL NATURAL VIVO QUE SE ADAPTA AO SEU AMBIENTE. POR ISSO, PROTEJA O PRODUTO DE FONTES DE CALOR FORTES, COMO RADIADORES, FOGÕES A LENHA, ETC., PARA EVITAR QUE A MADEIRA SEQUE. DEVE TAMBÉM PROTEGER O PRODUTO DA LUZ SOLAR DIRETA PARA EVITAR O DESBOTAMENTO E A FLUTUAÇÃO DA HUMIDADE. A EXPOSIÇÃO A VARIAÇÕES DRÁSTICAS DE TEMPERATURA OU A HUMIDADE ELEVADA TAMBÉM PODE DANIFICAR O PRODUTO, PELO QUE DEVE SER UTILIZADO E ARMAZENADO TENDO ISTO EM CONSIDERAÇÃO.

LIMPE O PRODUTO COM UM PANO MACIO TORCIDO EM ÁGUA MORNIA E SABÃO. SEQUE COM UM PANO DE ALGODÃO RÍGIDO. NUNCA UTILIZE PRODUTOS DE LIMPEZA ABRASIVOS, AGENTES À BASE DE ÁLCOOL, LIXÍVIAS OU OBJETOS AFIADOS DURANTE A LIMPEZA.

PEÇAS SOBRESSELENTES

A SEBRA OFERECE PEÇAS DE SUBSTITUIÇÃO PARA ESTE PRODUTO. SE, APÓS UMA UTILIZAÇÃO PARTICULAR NORMAL, SE VERIFICAR QUE AS PEÇAS ESTÃO DEFEITUOSAS, SERÃO DISPONIBILIZADAS PEÇAS SOBRESSELENTES GRATUITAMENTE, MEDIANTE APRESENTAÇÃO DE UM RECIBO VÁLIDO, DURANTE UM PERÍODO DE 5 ANOS A CONTAR DA DATA DE COMPRA. SE AS PEÇAS FOREM DANIFICADAS DEVIDO A UMA UTILIZAÇÃO INCORRETA OU SE PERDEREM, ESTÃO DISPONÍVEIS PEÇAS SOBRESSELENTES. LEIA MAIS SOBRE COMO E ONDE PODE COMPRAR PEÇAS SOBRESSELENTES EM WWW.SEBRA.DK

TERMOS E CONDIÇÕES DA GARANTIA DO PRODUTO

A SEBRA OFERECE UMA GARANTIA ALARGADA PARA OS PRODUTOS COM O RÓTULO DE FLOR DA UE POR UM PERÍODO DE 5 ANOS A PARTIR DA DATA DE COMPRA. A GARANTIA COBRE A QUEBRA DE COMPONENTES E DANOS DURANTE A UTILIZAÇÃO PARTICULAR NORMAL, CAUSADOS POR DEFEITOS DE FABRICO. TENHA EM ATENÇÃO QUE AS VARIAÇÕES NATURAIS QUE OCORREM NA MADEIRA NÃO PODEM SER CONSIDERADAS DEFEITOS E A SEBRA NÃO GARANTE A SOLIDEZ DA COR, A CORRESPONDÊNCIA DAS CORES DA SUPERFÍCIE OU A DUREZA, O VEIO OU A TEXTURA.

SE A RECLAMAÇÃO FOR JUSTIFICADA E SE ENQUADRAR NO ÂMBITO DA GARANTIA ACIMA REFERIDA, A SEBRA PROCEDERÁ À REPARAÇÃO, SUBSTITUIÇÃO OU CRÉDITO DO PRODUTO EM CAUSA, CONSOANTE O CASO ESPECÍFICO. A DECISÃO SOBRE A FORMA DE RESOLVER A QUEIXA SERÁ TOMADA EXCLUSIVAMENTE PELA SEBRA. AO APRESENTAR UM PEDIDO DE GARANTIA, É NECESSÁRIO FORNECER UM NÚMERO DE LOTE (QUE SE ENCONTRA NO VERSO DESTAS INSTRUÇÕES DE MONTAGEM E POR BAIXO DA BASE DO PRODUTO), JUNTAMENTE COM UMA FATURA DA ENCOMENDA. LEIA MAIS SOBRE A GARANTIA DO PRODUTO EM WWW.SEBRA.DK

A GARANȚIA ȚI ESTE ANULATA PELO SEGUINTE

- O PRODUTO APRESENTA VESTÍGIOS VISÍVEIS DE DESGASTE
- SINAIS DE UTILIZAÇÃO ABUSIVA
- SINAIS DE MANUTENÇÃO INEXISTENTE/INCORRETA DE ACORDO COM O GUIA DE MANUTENÇÃO
- O PRODUTO SOFREU DANOS, MONTAGEM INCORRETA, FUNCIONAMENTO INCORRETO, UTILIZAÇÃO OU ARMAZENAMENTO INADEQUADOS, ETC.
- A UTILIZAÇÃO DE MATERIAIS DE TERCEIROS NO PRODUTO OU ALTERAÇÕES NO PRODUTO, POR EXEMPLO, NOVA PINTURA OU APLICAÇÃO DE VERNIZ

ELIMINAÇÃO DO PRODUTO - RECICLAGEM E DESMANTELAMENTO.

DESAPORTE OS DIFERENTES PARAFUSOS UTILIZANDO UMA CHAVE DE FENDAS PHILIPS E AS PEÇAS DE FERRAMENTAS CORRESPONDENTES RODANDO NO SENTIDO CONTRÁRIO AO DOS PONTEIROS DO RELÓGIO PARA SEPARAR AS DIFERENTES PEÇAS.

SEPARE E ELIMINE AS PEÇAS DA SEGUINTE FORMA:

- AS PEÇAS DE METAL E DE PLÁSTICO PODEM SER LEVADAS PARA UMA INSTALAÇÃO DE RECICLAGEM ADEQUADA PARA SEREM RECICLADAS.
- A MADEIRA PINTADA/ENVERNIZADA, OS RODAPÉS E AS CAVILHAS DE MADEIRA PODEM SER ENTREGUES NUMA INSTALAÇÃO DE RECICLAGEM PARA UMA ELIMINAÇÃO ADEQUADA..

IMPORTANTE:

PARA A SEGURANÇA DAS CRIANÇAS, DEVE VERIFICAR REGULARMENTE SE TODOS OS PARAFUSOS ESTÃO BEM APERTADOS. VERIFIQUE TAMBÉM SE NÃO EXISTEM PARAFUSOS SOLTOS EM QUE A CRIANÇA POSSA FICAR PRESA OU INGERIR.

A CRIANÇA NÃO DEVE GATINHAR, SENTAR-SE, FICAR DE PÉ, DAR PONTAPÉS, PENDURAR-SE, MORDER OU ABANAR O PRODUTO, POIS TAL PODE DANIFICÁ-LO.

QUANDO UTILIZADAS NOUTRAS CAMAS QUE NÃO A CAMA SEBRA, BABY & JR., E A CAMA SEBRA, JUNIOR & GROW, É IMPORTANTE QUE AS GRADES ESTEJAM BEM FIXAS À PLACA DE BASE DA CAMA EM QUESTÃO. ISTO É REALIZADO À SUA RESPONSABILIDADE.

RECOMENDA-SE A UTILIZAÇÃO DO PRODUTO PARA CRIANÇAS COM IDADE SUPERIOR A 3 ANOS.

AVISO!

TENHA EM ATENÇÃO OS RISCOS ASSOCIADOS A CHAMAS ABERTAS E OUTRAS FONTES DE CALOR FORTE, TAIS COMO AQUECEDORES ELÉTRICOS, AQUECEDORES DO AMBIENTE, ETC., PERTO DO PRODUTO.

NÃO UTILIZE O PRODUTO SE EXISTIREM PEÇAS PARTIDAS, RASGADAS OU EM FALTA E UTILIZE APENAS PEÇAS SOBRESSELENTES APROVADAS PELO FABRICANTE.

NÃO COLOQUE O PRODUTO PRÓXIMO DE OUTRO PRODUTO QUE POSSA REPRESENTAR UM RISCO DE ASFIXIA OU ESTRANGULAMENTO, POR EXEMPLO, CORDAS DE PERSIANAS OU CORTINAS, ETC.

NÃO DEVE EXISTIR QUALQUER FOLGA ENTRE A MARGEM DA CAMA E A GRADE DA CAMA.

RO

IMPORTANT - PĂSTRAȚI PENTRU UTILIZARE ULTERIOARĂ: CITIȚI CU ATENȚIE

BARA DE PROTECȚIE POATE FI UTILIZATĂ PENTRU PATUL BABY & JR. DE LA SEBRA ATUNCI CĂND ESTE EXTINS ÎN POZIȚIA JUNIOR, PRECUM ȘI PENTRU PATUL JUNIOR & GROW ȘI ALTE PATURI CARE AU MARGINE CU ÎNĂLȚIMEA CUPRINSĂ ÎNTRE 10,1 ȘI 21,1 CM. BARA DE PROTECȚIE ESTE UȘOR DE ATAȘAT LA PARTEA LATERALĂ A PATULUI PENTRU A MINIMIZA RISCUL CĂDERII COPILULUI DIN PAT ÎN TIMPUL SOMNULUI.

BARA DE PROTECȚIE ESTE PLASATĂ PE PARTEA LATERALĂ A PATULUI - FIE ÎN CENTRU, FIE LA CAPĂȚUL CAPULUI SAU AL PICIOARELOR. LA PATUL BABY & JR. DE LA SEBRA BARA DE PROTECȚIE NU POATE FI AȘEZATĂ PE PIEȘA EXTENSIBILĂ. POATE FI MONTATĂ CU UȘURINȚĂ O BARĂ DE PROTECȚIE PE AMBELE PĂRȚI ALE PATULUI, DACĂ ESTE NECESAR.

PRODUSUL A FOST CONCEPUT PENTRU UZ CASNIC ÎN INTERIOR.

GREUTATEA PRODUSULUI: 2,9 KG.

PIESELE ȘI ASAMBLAREA PRODUSULUI

PRODUSUL TREBUIE SĂ FIE ASAMBLAT DE UN ADULT.

ACEST PRODUS CONȚINE PIESE MICI CARE NU TREBUIE LĂSATE LA ÎNDEMÂNĂ COPILOR MICI. PENTRU A EVITA UN RISC PENTRU SIGURANȚĂ, PRODUSUL TREBUIE ASAMBLAT EXACT ÎN CONFORMITATE CU INSTRUCȚIUNILE PRODUCĂTORULUI.

DACĂ ESTE POSIBIL, PĂSTRAȚI AMBALAJUL PENTRU CA PRODUSUL SĂ POATĂ FI DEPOZITAT ULTERIOR, DACĂ ESTE NECESAR. ATUNCI CĂND ELIMINAȚI AMBALAJUL, TREBUIE SĂ RESPECTAȚI REGLEMENTĂRILE LOCALE.

URMAȚI INSTRUCȚIUNILE DE ASAMBLARE ȘI OBTINEȚI O IMAGINE DE ANSAMBLU ÎNAINTE DE A ÎNCEPE MONTAREA.

MATERIALE

VEZI PAGINA 31 PENTRU O PREZENTARE GENERALĂ A PĂRȚILOR COMPONENTE.

PRODUSUL NU A FOST TRATAT CU PRODUSE BIOCIDICE, PRECUM DEZINFECTANT, ȘI NICI NU CONȚINE PRODUSE BIOCIDICE.

GHID DE ÎNTREȚINERE - CURĂȚARE ȘI ÎNGRIJIRE

LEMNUL ESTE UN MATERIAL NATURAL VIU, CARE SE ADAPTEAZĂ LA MEDIUL ÎNCONJURĂTOR. PRIN URMARE, PROTEJAȚI PRODUSUL DE SURSE DE CĂLDURĂ PUTERNICĂ, CUM AR FI RADIATOARELE, SOBELE CU LEMNE ETC., PENTRU A PREVENI USCAREA LEMNULUI. DE ASEMENEA, TREBUIE SĂ PROTEJAȚI PRODUSUL DE LUMINA DIRECTĂ A SOARELUI PENTRU A PREVENI DECOLORAREA ȘI FLUCTUAȚIILE DE UMDITATE. EXPUNEREA LA VARIAȚII DRAMATICE DE TEMPERATURĂ SAU LA UMDITATE RIDICATĂ POATE, DE ASEMENEA, SĂ DETERIOREZE PRODUSUL ȘI, PRIN URMARE, ACESTA TREBUIE UTILIZAT ȘI DEPOZITAT ȚINÂND CONT DE ACEST LUCRU.

CURĂȚAȚI PRODUSUL CU O CĂRPĂ MOALE STOARSĂ ÎN APĂ CALDĂ CU SĂPUN. ȘTERGEȚI-L CU O CĂRPĂ TARE. NU FOLOȘIȚI NICIODATĂ DETERGENȚI ABRAZIVI, AGENȚI PE BAZĂ DE ALCOOL, ÎNĂLBITORI SAU OBIECTE ASCUȚITE LA CURĂȚARE.

PIESE DE SCHIMB

SEBRA OFERĂ PIESE DE SCHIMB PENTRU ACEST PRODUS. ÎN CAZUL ÎN CARE SE CONSTATĂ CĂ PIESELE SUNT DEFECTE DUPĂ O UTILIZARE PRIVATĂ NORMALĂ, PIESELE DE SCHIMB VOR FI PUSE LA DISPOZIȚIE GRATUIT, PE BAZA PREZENTĂRII UNEI CHITANȚE VALABILE, PENTRU O PERIOADĂ DE 5 ANI DE LA DATA ACHIZIȚIEI. ÎN CAZUL ÎN CARE PIESELE SUNT DETERIORATE ÎN URMA UNEI UTILIZĂRI NECORESPOUNZĂTOARE SAU SUNT PIERDUTE, SUNT DISPONIBILE PIESE DE SCHIMB PENTRU A FI ACHIZIȚIONATE. CITIȚI MAI MULTE DESPRE CUM ȘI DE UNDE PUTEȚI CUMPĂRA PIESE DE SCHIMB PE WWW.SEBRA.DK

TERMENI ȘI CONDIȚII DE GARANȚIE A PRODUSELOR

SEBRA OFERĂ O GARANȚIE EXTINSĂ PENTRU PRODUSELE CU ETICHETĂ UE ECOLOGICĂ PENTRU O PERIOADĂ DE 5 ANI DE LA DATA ACHIZIȚIEI. GARANȚIA ACOPERĂ RUPEREA COMPONENTELOR ȘI DETERIORAREA ÎN TIMPUL UTILIZĂRII PRIVATE NORMALE, CAUZATĂ DE DEFECTE DE FABRICAȚIE. VĂ RUGĂM SĂ REȚINEȚI CĂ VARIAȚIILE NATURALE CARE APAR ÎN LEMN NU POT FI CONSIDERATE DEFECTE, IAR SEBRA NU GARANTEAZĂ REZISTENȚA CULORII, POTRIVIREA CULORILOR SUPRAFEȚEI SAU DURITATEA, GRANULAȚIA SAU TEXTURA.

ÎN CAZUL ÎN CARE O RECLAMAȚIE ESTE JUSTIFICATĂ ȘI SE ÎNCADREAZĂ ÎN DOMENIUL DE APLICARE AL GARANȚIEI MENȚIONATE MAI SUS, SEBRA VA REPARA, ÎNLOCUI SAU CREDITA PRODUSUL ÎN CAUZĂ, ÎN FUNCȚIE DE CAZUL SPECIFIC. DECIZIA PRIVIND MODUL DE SOLUȚIONARE A RECLAMAȚIEI VA FI LUATĂ EXCLUSIV DE SEBRA. ATUNCI CĂND TRIMITEȚI O CERERE DE GARANȚIE, TREBUIE SĂ FURNIZAȚI UN NUMĂR DE LOT (CARE SE GĂSEȘTE PE SPATELE ACESTOR INSTRUCȚIUNI DE ASAMBLARE ȘI SUB BAZA PRODUSULUI), ÎMPREUNĂ CU O FACTURĂ DE COMANDĂ.

CITIȚI MAI MULTE DESPRE GARANȚIA PRODUSULUI PE WWW.SEBRA.DK

GARANȚIA ESTE ANULATĂ PRIN

- PRODUSUL CARE PREZINTĂ URME VIZIBILE DE UZURĂ
- SEMNE DE UTILIZARE ABUZIVĂ
- SEMNE DE LIPSĂ ÎNTREȚINERE/ÎNTREȚINERE INCORECTĂ CONFORM GHIDULUI DE ÎNTREȚINERE
- PRODUSUL CARE A SUFERIT DAUNE, ASAMBLARE INCORECTĂ, FUNCȚIONARE NECORESPOUNZĂTOARE, UTILIZARE SAU DEPOZITARE NECORESPOUNZĂTOARE ETC.
- UTILIZAREA DE MATERIALE DE LA TERȚI PE PRODUS SAU MODIFICĂRI ALE PRODUSULUI, DE EXEMPLU, VOPSEA SAU LACURI NOI

ELIMINAREA PRODUSULUI - RECICLARE ȘI DEZMEMBRARE.

SLĂBIȚI DIFERITELE ȘURUBURI CU AJUTORUL UNEI ȘURUBELNIȚE PHILLIPS ȘI A PIESELOR DE SCULE CORESPUNZĂTOARE, ROTINDU-LE SPRE STÂNGA PENTRU A SEPARA DIFERITELE PIESE.

SORTAȚI ȘI ELIMINAȚI PIESELE DUPĂ CUM URMEAZĂ:

- PIESELE DIN METAL ȘI PLASTIC POT FI DUSE LA O FABRICĂ DE RECICLARE ADECVATĂ ȘI RECICLATE.
- PIESELE DIN METAL ȘI PLASTIC POT FI DUSE LA O FABRICĂ DE RECICLARE ADECVATĂ ȘI RECICLATE.

IMPORTANT:

PENTRU SIGURANȚA COPILULUI DVS., VERIFICAȚI ÎN MOD REGULAT DACĂ TOATE ȘURUBURILE SUNT STRĂNSE BINE. DE ASEMENEA, VERIFICAȚI SĂ NU EXISTE ȘURUBURI SLĂBITE PE CARE COPILUL SĂ LE POATĂ ÎNGHIȚI SAU ÎN CARE SE POATE RĂNI.

COPILUL NU TREBUIE SĂ TĂRASCĂ, SĂ LOVEASCĂ CU PICIORUL, SĂ AGAȚE, SĂ MUȘTE, SĂ SCUTURE SAU SĂ STEA PE PRODUS, DEOARECE ACESTE LUCRURI ÎL POT DETERIORA.

DACĂ ESTE FOLOSITĂ O BARĂ DE PROTECȚIE PE ALTE PATURI DECÂT BABY & JR. ȘI JUNIOR & GROW, ESTE IMPORTANT CA BARA SĂ FIE BINE FIXATĂ PE PLACA DE BAZĂ A PATULUI ÎN CAUZĂ. ACEST LUCRU SE FACE PE PROPIUL RISC.

SE RECOMANDĂ UTILIZAREA PRODUSULUI PENTRU COPIII CU VÂRSTA DE PESTE 3 ANI.

AVERTIZARE!

AVEȚI GRIJĂ LA RISCURILE ASOCIATE CU FLĂCĂRILE DESCHISE ȘI ALTE SURSE DE CĂLDURĂ INTENSĂ, CUM AR FI ÎNCĂLZITOARELE ELECTRICE, RADIATOARELE DE CAMERĂ ETC. ÎN APROPIEREA PRODUSULUI.

NU UTILIZAȚI PRODUSUL DACĂ UNELE PĂRȚI ALE ACESTUIA SUNT RUPTE, DEFECTE SAU LIPSĂ ȘI FOLOSIȚI NUMAI PIESE DE SCHIMB APROBATE DE PRODUCĂTOR.

NU AȘEZAȚI PRODUSUL ÎN APROPIEREA UNUI ALT OBIECT CARE POATE PREZENTA UN PERICOL DE SUFOCARE SAU STRANGULARE, DE EXEMPLU, CORDOANE DE LA JALUZELE SAU PERDELE ETC.

NU TREBUIE SĂ EXISTE SPAȚIU ÎNTRE MARGINEA PATULUI ȘI BARA DE PROTECȚIE.

SK DÔLEŽITÉ – ULOŽIŤ PRE NESKORŠIEJ POUŽITIE: POZORNE ČITAJTE

ZÁBRANU NA POSTEL' MOŽNO POUŽIŤ S POSTELOU SEBRA PRE BÁBĀTKÁ A JUNIOROV, KEĎ JE VYSUNUTÁ V POLOHE JUNIOR, AKO AJ S POSTELOU SEBRA PRE JUNIOROV A STARŠIE DETI A INÝMI POSTEL'AMI S VÝŠKOU HRANY OD 10,1 DO 21,1 CM. ZÁBRANA NA POSTEL' SA LAHKO PRIPEVNÍ K BOČNICI POSTELE, ABY SA MINIMALIZOVALO RIZIKO PÁDU DIEŤAŤA Z POSTELE POČAS SPÁNKU.

ZÁBRANA POSTELE SA UMIESTŇUJE NA BOČNEJ STRANE POSTELE – BUĎ V STREDE, ALEBO NA HORNOM ALEBO DOLNOM KONCI. NA POSTELI SEBRA PRE BÁBĀTKÁ A JUNIOROV NIE JE MOŽNÉ UMIESTNIŤ ZÁBRANU POSTELE NA VÝSVUNÚ ČASŤ. V PRÍPADE POTREBY SA DÁ ZÁBRANA POSTELE LAHKO NAMONTOVAŤ NA OBE STRANY POSTELE. VÝROBOK BOL VYROBENÝ PRE POUŽITIE V INTERIÉRI.

HMOTNOSŤ PRODUKTU: 2,9 KG.

ČASTI VÝROBKU A MONTÁŽ

VÝROBOK MUSÍ ZMONTOVAŤ DOSPELÁ OSOBA.

TENTO VÝROBOK OBSAHUJE MALÉ ČASTI, KTORÉ SA MUSIA UCHOVÁVAŤ MIMO DO-SAHU MALÝCH DETÍ. ABY SA PREDIŠLO OHROZENIU BEZPEČNOSTI, VÝROBOK SA MUSÍ MONTOVAŤ PRESNE PODĽA POKYNOV VÝROBCU.

AK JE TO MOŽNÉ, USCHOVAJTE OBAL, ABY STE MOHLI VÝROBOK V PRÍPADE POTREBY NESKÔR USKLADNIŤ. PRI LIKVIDÁCIÍ OBALOV BY STE MALI DODRŽIAVAŤ MIESTNE PREDPISY.

PRED ZAČATÍM MONTÁŽE POSTUPUJTE PODĽA MONTÁŽNEHO NÁVODU A ZÍSKAJTE PREHĽAD.

MATERIÁLŤ

POZRITE SI STRANU 31 PRE PREHĽAD ČASTÍ KOMPONENTOV.

VÝROBOK NEBOL OŠETRENÝ BIOCIDNYMI PROSTRIEDKAMI ZA ÚČELOM DEZINFEKČIE, ANI ICH NEOBSAHUJE.

SPRIEVODCA ÚDRŽBOU – ČISTENIE A STAROSTLIVOSŤ

DREVO JE ŽIVÝ PRÍRODNÝ MATERIÁL, KTORÝ SA PRISPÔSOBUJE SVOJMU OKOLIU. PRE-TO VÝROBOK CHRÁŇTE PRED SILNÝMI ZDROJMI TEPLA, AKO SÚ RADIÁTORY, KACHLE NA DREVO ATĎ., ABY STE ZABRÁNILI VYSYCHANIU DREVA. VÝROBOK BY STE TIEŽ MALI CHRÁŇIŤ PRED PRIAMYM SLNEČNÝM ŽIARENÍM, ABY STE PREDIŠLI VYBLEDNUTIU A KOLÍSANIU VLHKOSTI. VÝROBOK MÔŽE POŠKODIŤ AJ VYSTAVENIE PRUDKÝM ZMENÁM TEPLoty ALEBO VYSOKEJ VLHKOSTI, A PRETO BY SA MAL NÁLEŽITÝM SPÔSOBOM

POUŽÍVAŤ A SKLADOVAŤ.

VÝROBOK VYČISTITE JEMNOU HANDRIČKOU VÝŽMÝKANOU V TEPLEJ MYDLOVEJ VODE. UTRITE DO SUCHA TVRDOU HANDRIČKOU. PRI ČISTENÍ NIKDY NEPOUŽÍVAJTE ABRAZÍVNE ČISTIACE PROSTRIEDKY, PROSTRIEDKY NA BÁZE ALKOHOLU, BIELIDLÁ ANI OSTRÉ PREDMETY.

NÁHRADNÉ DIELY

POSTIEĽKA SEBRA PONÚKA NÁHRADNÉ DIELY PRE TENTO VÝROBOK. AK SA PO BEŽNOM SÚKROMNOM POUŽÍVANÍ ZISTÍ, ŽE DIELY SÚ CHYBNÉ, NÁHRADNÉ DIELY BUDÚ K DIS-POZÍCIÍ BEZPLATNE PO PREDLOŽENÍ PLATNÉHO DOKLADU O KÚPE PO DOBU 5 ROKOV OD DÁTUMU NÁKUPU. AK SA DIELY POŠKODIA NESPRÁVNÝM POUŽÍVANÍM ALEBO SA STRATIA, JE MOŽNÉ ZAKÚPIŤ NÁHRADNÉ DIELY. VIAC O TOM AKO A KDE MÔŽETE KÚPIŤ NÁHRADNÉ DIELY SI PREČÍTAJTE NA ADRESE WWW.SEBRA.DK

ZÁRUČNÉ PODMIENKY NA VÝROBOK

SPOLOČNOSŤ SEBRA POSKYTUJE PREDĽŽENÚ ZÁRUKU NA VÝROBKY S OZNAČENÍM KVETU EU NA OBDOBIE 5 ROKOV OD DÁTUMU NÁKUPU. ZÁRUKA SA VZŤAHUJE NA POŠKODENIE KOMPONENTOV A POŠKODENIE POČAS BEŽNÉHO SÚKROMNÉHO POUŽÍVANIA SPÔSOBENÉ CHYBNÝM SPRACOVANÍM. UPOZORŇUJEME, ŽE PRIROD-ZENÉ ODCHÝLKY, KTORÉ SA VYSKYTUJÚ V DREVE, NEMOŽNO POVAŽOVAŤ ZA CHYBY A SPOLOČNOSŤ SEBRA NEZARUČUJE FAREBNÚ STÁLOSŤ, ZHODU FARIEB POVRCHU ANI TVRDOSŤ, ŠTRUKTÚRU ALEBO KRESBU.

AK JE REKLAMÁCIA OPRÁVNENÁ A SPADÁ DO ROZSAHU VYŠŠIE UVEDENEJ ZÁRUKY, SPOLOČNOSŤ SEBRA V ZÁVISLOSTI OD KONKRÉTNÉHO PRÍPADU DANÝ VÝROBOK OP-RAVÍ, VYMENÍ ALEBO VYSTAVÍ DOBROPIS. O SPÔSOBE RIEŠENIA SŤAŽNOSTI ROZHODUJE VÝLUČNE SPOLOČNOSŤ SEBRA. PRI PODÁVANÍ ZÁRUČNEJ REKLAMÁCIE MUSÍTE UVIESŤ ČÍSLO ŠARŽE (NACHÁDZA SA NA ZADNEJ STRANE TOHTO NÁVODU NA MONTÁŽ A POD ZÁKLADNOU VÝROBKU) SPOLU S FAKTÚROU K OBJEDNÁVKE. VIAC O ZÁRUKU VÝROBKU SI PREČÍTAJTE NA ADRESE WWW.SEBRA.DK

ZÁRUKA ZANIKÁ V NASLEDUJÚCICH PRÍPADOCH

- VÝROBOK VYKAZUJE VIDITEĽNÉ STOPY OPOTREBOVANIA
- PRÍZNAKY NESPRÁVNEHO POUŽÍVANIA
- ZNÁMKY CHÝBAJUČEJ/NESPRÁVNEJ ÚDRŽBY PODĽA PRÍRUČKY ÚDRŽBY
- VÝROBOK, KTORÝ BOL POŠKODENÝ, NESPRÁVNE ZOSTAVENÝ, NESPRÁVNE PRE-VÁDZKOVANÝ, NESPRÁVNE POUŽÍVANÝ ALEBO SKLADOVANÝ ATĎ.
- POUŽITIE MATERIÁLOV TRETÍCH STRÁN NA VÝROBKU ALEBO ZMENY NA VÝRO-BKU, NAPRÍKLAD NOVÁ FARBA ALEBO LAK

LIKVIDÁCIA VÝROBKU – RECYKLÁCIA A DEMONTÁŽ.

UVOLNITE JEDNOTLIVÉ SKRUTKY POMOCOU KRÍŽOVÉHO SKRUTKOVAČA PHILLIPS A PRÍSLUŠNÝCH ČASTÍ NÁSTROJA OTÁČANÍM PROTI SMERU HODINOVÝCH RUČÍČIEK, ABY STE ODDELILI JEDNOTLIVÉ ČASTI.

DIELY ROZTRIEĎTE A ZLIKVIDUJTE NASLEDOVNE:

- KOVOVÉ A PLASTOVÉ ČASTI JE MOŽNÉ ODVIEZŤ DO VHODNÉHO RECYKLAČNÉHO ZÁVODU A RECYKLOVAŤ ICH.
- NATRETÉ/LAKOVANÉ DREVO, PODLAHOVÉ LIŠTY A DREVENÉ KOLÍKY MÔŽETE ODVOZDÁŤ DO RECYKLAČNÉHO ZARIADENIA NA VHODNÚ LIKVIDÁCIU.

DÔLEŽITÉ:

V ZÁUJME BEZPEČNOSTI VÁŠHO DIEŤAŤA BY STE MALI PRAVIDELNE KONTROLOVAŤ, ČI SÚ VŠETKY SKRUTKY DOTIAHNUŤ. SKONTROLU-JTE TIEŽ, ČI NIE SÚ UVOLNENÉ SKRUTKY, O KTORÉ BY SA DIEŤA MOHLO ZACHYTIŤ ALEBO KTORÉ BY MOHLO PREHLTNÚŤ.

DIEŤA BY NEMALO PO VÝROBKU LOZIŤ, SEDIETĚ, STÁŤ ČI VISIEŤ NA ŇOM, KOPAŤ DOŇHO, HRÝŽŤ HO ALEBO NÍM TRIASŤ, PRETOŽE BY SA MOHOL POŠKODIŤ.

PRI POUŽITÍ NA INÝCH POSTELIACH AKO NA POSTELI SEBRA PRE BÁBĀTKÁ A JUNIOROV A POSTELI SEBRA PRE JUNIOROV A STARŠIE DETI JE DÔLEŽITÉ, ABY BOLI KOĽAJNICE BEZPEČNE PRIPEVNEŤ K ZÁKLADNEJ DOSKE DANEJ POSTELE. ROBIŤE TO NA VLASTNÉ RIZIKO.

VÝROBOK SA ODPORÚČA POUŽÍVAŤ PRE DETI STARŠIE AKO 3 ROKY.

VAROVANIE!

DBAJTE NA RIZIKÁ SPOJENÉ S OTVORENÝM OHŇOM A INÝMI ZDROJMI INTENZÍVNEHO TEPLA, AKO SÚ ELEKTRICKÉ OHRIEVAČE, OHRIEVAČE PRIESTORU ATĎ., V BLÍZKOSTI VÝROBKU.

VÝROBOK NEPOUŽÍVAJTE, AK SÚ JEHO ČASTI POŠKODENÉ, ROZTRHNUTÉ ALEBO CHÝBAJU, A POUŽÍVAJTE LEN NÁHRADNÉ DIELY SCHVÁLENÉ VÝROBCOM.

VÝROBOK NEUMIESTŇUJTE DO BLÍZKOSTI INÉHO PREDMETU, KTORÝ BY MOHOL SPÔSOBIŤ NEBEZPEČENSTVO UDUSENIA ČI UŠKRTENIA, NAPR. ZÁCLONY ALEBO ŠNÚRY Z ROLETY ATĎ.

MEDZI OKRAJOM POSTELE A ZÁBRANOU POSTELE NESMIE BYŤ ŽIADNA MEDZERA.

SL

POMEMBNO – SHRANITE ZA POZNEJŠO UPORABO: POZORNO PREBERITE

POSTELJNO OGRAJO LAHKO UPORABITE ZA POSTELJO SEBRA BED, BABY & JR., KO JO IZVLEČETE V POLOŽAJ JUNIOR, TER ZA POSTELJO SEBRA BED, JUNIOR & GROW IN DRUGE POSTELJE Z ROBOM MED 10,1 IN 21,1 CM VIŠINE. POSTELJNO OGRAJO JE MOGOČE ENOSTAVNO PRITRDI TI NA STRANICO POSTELJE, DA SE ZMANJŠA TVEGANJE, DA BI OTROK MED SPANJEM PADEL IZ POSTELJE.

POSTELJNA OGRAJA JE NAMEŠČENA OB STRANI POSTELJE - NA SREDINI ALI NA KONCU GLAVE ALI NOGE. PRI POSTELJI SEBRA BED, BABY & JR POSTELJNE OGRAJE NI MOGOČE NAMESTITI NA IZVLEČNI DEL. PO POTREBI LAHKO NA OBE STRANI POSTELJE PREPROSTO NAMESTITE POSTELJNO OGRAJO.

IZDELEK JE ZASNOVAN ZA DOMAČO UPORABO V ZAPRTIH PROSTORIH.

TEŽA IZDELKA: 2,9 KG.

DELI IN SESTAVLJANJE IZDELKA

IZDELEK MORA SESTAVITI ODRASLA OSEBA.

TA IZDELEK VSEBUJE MAJHNE DELE, KI JIH MORATE HRANITI IZVEN DOSEGA OTROK. DA BI SE IZOGNILI VARNOSTNEMU TVEGANJU, MORA BITI IZDELEK SESTAVLJEN NATANČNO V SKLADU Z NAVODILI PROIZVAJALCA.

ČE JE MOGOČE, SHRANITE EMBALAŽO, DA SE LAHKO IZDELEK PO POTREBI POZNEJE SHRANI. PRI ODSTRANJEVANJU EMBALAŽE UPOŠTEVAJTE LOKALNE PREDPISE.

PRED ZAČETKOM MONTAŽE UPOŠTEVAJTE NAVODILA ZA MONTAŽO IN SI ZAGOTOVITE PREGLED.

MATERIALI

GLEJTE STRAN 31 ZA PREGLED SESTAVNIH DELOV.

IZDELEK NI BIL OBDELAN Z BIOCIDNIMI PROIZVODI KOT DEZINFEKCIJSKIM SREDSTVOM IN JIH NE VSEBUJE.

NAVODILA ZA VZDRŽEVANJE – ČIŠČENJE IN NEGA

LES JE ŽIV NARAVNI MATERIAL, KI SE PRILAGAJA OKOLJU. ZATO ZAŠČITITE IZDELEK PRED MOČNIMI VIRI TOPLOTE, KOT SO RADIATORJI, PEČI NA DRVA IN PODOBNO, DA PREPREČITE IZSUŠITEV LESA. IZDELEK ZAŠČITITE TUDI PRED NEPOSREDNO SONČNO SVETLOBO, DA PREPREČITE BLEDENJE IN NIHANJE VLAŽNOSTI. TUDI IZPOSTAVLJENOST VELIKIM TEMPERATURNIM NIHANJEM ALI VISOKI VLAŽNOSTI LAHKO POŠKODUJE IZDELEK, ZATO GA JE TREBA UPORABLJATI IN SHRANJEVATI OB UPOŠTEVANJU TEGA DEJSTVA.

IZDELEK OČISTITE Z MEHKO KRPO, KI JO OŽAMETE V TOPLI VODI Z MILOM. OBRISITE GA S SUHO KRPO. PRI ČIŠČENJU NIKOLI NE UPORABLJAJTE ABRAZIVNIH ČISTIL, SREDSTEV NA OSNOVI ALKOHOLA, BELIL ALI OSTRIH PREDMETOV.

NADOMESTNI DELI

PODJETJE SEBRA IMA V PONUDBI NADOMESTNE DELE ZA TA IZDELEK. ČE SE PO OBIČAJNI ZASEBNI UPORABI UGOTOVI, DA SO DELI OKVARJENI, BODO NADOMESTNI DELI NA VOLJO BREZPLAČNO OB PREDLOŽITVI RAČUNA, KI VELJA ZA OBDOBJE 5 LET OD DATUMA NAKUPA. ČE SE DELI POŠKODUJEJO ZARADI NEPRAVILNE UPORABE ALI SE IZGUBIJO, JE NADOMESTNE DELE MOGOČE KUPITI. VEČ O TEM, KAKO IN KJE LAHKO KUPITE NADOMESTNE DELE, PREBERITE NA SPLETNI STRANI WWW.SEBRA.DK

GARANCIJSKI POGOJI ZA IZDELEK

PODJETJE SEBRA ZAGOTAVLJA PODALJŠANO GARANCIJO ZA IZDELKE Z EKOLOŠKO OZNAKO EU ZA OBDOBJE 5 LET OD DATUMA NAKUPA. GARANCIJA POKRIVA ZLOM SESTAVNIH DELOV IN POŠKODBE MED OBIČAJNO ZASEBNO UPORABO, KI JIH POVZROČI POMA NJK LJIVA IZDELAVA. UPOŠTEVAJTE, DA NARAVNIH SPREMEMB, KI SE POJAVIJO V LESU, NI MOGOČE ŠTETI ZA NAPAKE IN DA PODJETJE SEBRA NE JAMČI ZA OBSTOJNOST BARV, UJEMAJOČE SE BARVE POVRŠIN ALI TRDOTO, ZRNATOST ALI TEKSTURO.

ČE JE REKLAMACIJA UPRAVIČENA IN SPADA V OKVIR ZGORAJ NAVEDENE GARANCIJE, BO PODJETJE SEBRA ZADEVNI IZDELEK POPRAVILO, ZAMENJALO ALI ZANJ PONUDILO DOBROPIS, ODVISNO OD KONKRETNEGA PRIMERA. ODLOČITEV O NAČINU REŠEVANJA REKLAMACIJE SPREJME IZKLJUČNO PODJETJE SEBRA. PRI ODDAJI GARANCIJSKEGA ZAHTEVKA MORATE PREDLOŽITI ŠTEVILKO SERIJE (NAHAJA SE NA HRBTNI STRANI TEH NAVODIL ZA MONTAŽO IN POD DNOM IZDELKA) SKUPAJ Z RAČUNOM ZA NAROČILO. VEČ O GARANCIJI IZDELKA PREBERITE NA SPLETNI STRANI WWW.SEBRA.DK

GARANCIJA SE RAZVELJAVI, ČE

- SO NA IZDELKU OPAZNI ZNAKI OBRABE

- ZNAKI NEPRAVILNE UPORABE
- ZNAKI MANJKAJOČEGA/NEPRAVILNEGA VZDRŽEVANJA GLEDE NA NAVODILA ZA VZDRŽEVANJE
- JE IZDELEK UTRPEL POŠKODBE, JE NEPRAVILNO SESTAVLJEN, NEPRAVILNO DE LUJE, NEPRAVILNO UPORABLJEN ALI SKLADIŠČEN ITD.
- SO BILI NA IZDELKU UPORABLJENI MATERIALI DRUGEGA PONUDNIKA ALI JE BIL IZDELEK SPREMENJEN, NPR. PREBARVAN ALI PRELAKIRAN

ODSTRANJEVANJE IZDELKA – RECIKLIRANJE IN RAZSTAVLJANJE.

ODVIJTE RAZLIČNE VIJAKE S POMOČJO KRIŽNEGA IZVIJAČA IN USTREZNIH DELOV ORODJA Z OBRACANJEM V NASPROTNI SMERI URNEGA KAZALCA, DA LOČITE RAZLIČNE DELE.

RAZVRSTITE IN ZAVRZITE DELE NA NASLEDNJI NAČIN:

- KOVINSKE IN PLASTIČNE DELE LAHKO ODNESETE V USTREZEN OBRAT ZA RECIKLIRANJE IN JIH RECIKLIRATE.
- POBARVAN/LAKIRAN LES, ZAKLJUČNE LETVE IN LESENE MOZNIKE LAHKO ODNESETE V OBRAT ZA RECIKLIRANJE ZA USTREZNO ODLAGANJE.

POMEMBNO:

ZARADI OTROKOVE VARNOSTI MORATE REDNO PREVERJATI, ALI SO VSI VIJAKI ZATEGNJENI. PRAV TAKO PREVERITE, ALI NI ZRAHLJANIH VIJAKOV, OB KATERE BI SE OTROK LAHKO ZATAKNIL ALI JIH POGOLTNIL.

OTROK SE NE SME PLAZITI, SEDETI, STATI, BRCATI, OBEŠATI, GRIZLJATI ALI STRESATI IZDELKA, SAJ GA LAHKO POŠKODUJE.

PRI UPORABI NA POSTELJAH, KI NISO POSTELJE SEBRA BED, BABY & JR. IN SEBRA BED, JUNIOR & GROW, JE POMEMBNO, DA SO TIRNICE VARNO PRITRJE NE NA OSNOVNO PLOŠČO ZADEVNE POSTELJE. TO POČNETE NA LASTNO ODGOVORNOST.

IZDELEK JE PRIPOROČLJIVO UPORABLJATI ZA OTROKE, STARE +3 LETA.

OPOZORILO!

BODITE POZORNI NA TVEGANJA, POVEZANA Z ODPRTIM OGNJEM IN DRUGIMI VIRI MOČNE TOPLOTE, KOT SO ELEKTRIČNI GRELNICI, GRELNICI PROSTOROV ITD., V BLIŽINI IZDELKA.

IZDELKA NE UPORABLJAJTE, ČE SO NJEGOVI DELI ZLOMLJENI, RAZTRGANI ALI MANJKAJO, IN UPORABLJAJTE SAMO REZERVNE DELE, KI JIH JE ODOBRI L PROIZVAJALEC.

NE NAMEŠČAJTE IZDELKA BLIZU DRUGEGA IZDELKA, KI LAHKO POVZROČI TVEGANJE ZA ZADUŠITEV ALI DAVITEV, NPR. NEVIDNIH ALI REBRAS T I H ZAVES, IN DRUGO.

MED ROBOM POSTELJE IN POSTELJNO OGRAJO NE SME BITI VRZELI.

CS

DŮLEŽITÉ – UŠCHOVEJTE PRO POZDĚJŠÍ POUŽITÍ: ČTĚTE POZORNĚ

ZÁBRANU POSTELE LZE POUŽÍT PRO POSTÝLKU SEBRA, BABY & JR., KDYŽ JE VYSUNUTÁ DO POLOHY PRO JUNIORY, STEJNĚ JAKO PRO POSTEL SEBRA, JUNIOR & GROW A DALŠÍ POSTELE S HRANOU MEZI 10,1 A 21,1 CM NA VÝŠKU. ZÁBRANA SE DÁ SNADNO PŘÍPEVNIT K BOKU POSTELE, ABY SE MINIMALIZOVALO RIZIKO PÁDU DÍTĚTE Z POSTELE BĚHEM SPÁNKU.

ZÁBRANA POSTELE JE UMÍSTĚNA NA BOKU POSTELE – BUĎ UPROSTŘED, NEBO U HLAVY ČI NOHOU. U POSTÝLKY SEBRA, BABY & JR. NELZE ZÁBRANU POSTELE UMÍSTIT NA VÝSUVNÝ DÍL. V PŘÍPADĚ POTŘEBY LZE ZÁBRANU SNADNO NAMONTOVAT NA OBE STRANY POSTELE.

VÝROBEK BYL NAVRŽEN PRO DOMÁCÍ POUŽITÍ V INTERIÉRU.

HMOTNOST VÝROBKU: 2,9 KG.

SOUČÁSTI VÝROBKU A MONTÁŽ

VÝROBEK MUSÍ SESTAVOVAT DOSPĚLÁ OSOBA.

TENTO VÝROBEK OBSAHUJE MALÉ ČÁSTI, KTERÉ MUSÍ BÝT UCHOVÁVÁNY MIMO DOSAH MALÝCH DĚTÍ. ABY NEDOŠLO K OHROŽENÍ BEZPEČNOSTI, MUSÍ BÝT VÝROBEK SESTAVEN PŘESNĚ PODLE POKYNŮ VÝROBCE.

POKUD JE TO MOŽNÉ, PONECHTE SI OBAL, ABYSTE MOHLI VÝROBEK V PŘÍPADĚ POTŘEBY POZDĚJI USKLADNIT. PŘI LIKVIDACI OBALŮ JE TŘEBA DODRŽOVAT MÍSTNÍ PŘEDPISY.

PŘED ZAHÁJENÍM MONTÁŽE SE ŘIĎTE MONTÁŽNÍM NÁVODEM A ZÍSKEJTE PŘEHLED.

MATERIÁLY

PROHLÉDNĚTE SI STRANU 31, KDE NAJDETE PŘEHLED DÍLŮ.

VÝROBEK NEBYL OŠETŘEN BIOCIDNÍMI PŘÍPRAVKY JAKO DEZINFEKČNÍM PROSTŘEDKEM, ANI JE NEOBSAHUJE.

PRŮVODCE ÚDRŽBOU – ČIŠTĚNÍ A PÉČE

DŘEVO JE ŽIVÝ PŘÍRODNÍ MATERIÁL, KTERÝ SE PŘIZPŮSOBUJE SVÉMU OKOLÍ. PROTO VÝROBEK CHRAŇTE PŘED SILNÝMI ZDROJI TEPLA, JAKO JSOU RADIÁTORY, KAMNA NA DŘEVO ATD., ABY SE ZABRÁNILO VYSYCHÁNÍ DŘEVA. VÝROBEK BYSTE TAKÉ MĚLI CHRÁNIT PŘED PŘÍMÝM SLUNEČNÍM ZÁŘENÍM, ABY SE ZABRÁNILO VYBLEDNUTÍ, A KOLÍSÁNÍM VLHKOSTI. VYSTAVENÍ PRUDKÝM VÝKVVŮM TEPLOT NEBO VYSOKÉ VLHKOSTI MŮŽE VÝROBEK TAKÉ POŠKODIT, A PROTO BY SE MĚL POUŽÍVAT A SKLADOVAT S OHLEDEM NA TYTO SKUTEČNOSTI.

VÝROBEK ČISTĚTE MĚKKÝM HADŘÍKEM VYZDÍMANÝM V TEPLÉ MÝDLOVÉ VODĚ. OTŘETE DO SUCHA SILNĚ VYZDÍMANÝM HADŘÍKEM. PŘI ČIŠTĚNÍ NIKDY NEPOUŽÍVEJTE ABRASIVNÍ ČISTÍCÍ PROSTŘEDKY, PROSTŘEDKY NA BÁZI ALKOHOLU, BĚLIDLA ANI OSTRÉ PŘEDMĚTY.

NÁHRADNÍ DÍLY

SPOLEČNOST SEBRA NABÍZÍ PRO TENTO VÝROBEK NÁHRADNÍ DÍLY. POKUD SE PO BĚŽNÉM SOUKROMÉM POUŽÍVÁNÍ ZJISTÍ, ŽE DÍLY JSOU VADNÉ, BUDOU NÁHRADNÍ DÍLY POSKYTNUTY BEZPLATNĚ PO PŘEDLOŽENÍ PLATNÉHO DOKLADU PO DOBU 5 LET OD DATA NÁKUPU. POKUD DOJDE K POŠKOZENÍ DÍLŮ NESPRÁVNÝM POUŽÍVÁNÍM NEBO K JEJICH ZTRÁTĚ, JE MOŽNÉ NÁHRADNÍ DÍLY ZAKOUPIT. DALŠÍ INFORMACE O TOM, JAK A KDE SI MŮŽETE KOUPIT NÁHRADNÍ DÍLY, NAJDETE NA ADRESE WWW.SEBRA.DK

ZÁRUČNÍ PODMÍNKY VÝROBKU

SPOLEČNOST SEBRA POSKYTUJE PRODLOUŽENOU ZÁRUKU NA VÝROBKU S KVĚTINOVÝM OZNAČENÍM EU PO DOBU 5 LET OD DATA NÁKUPU. ZÁRUKA SE VZTAHUJE NA ROZBITÍ SOUČÁSTÍ A POŠKOZENÍ PŘI BĚŽNÉM SOUKROMÉM POUŽÍVÁNÍ ZPŮSOBENÉ VADNÝM ZPRACOVÁNÍM. UPOZORŇUJEME, ŽE PŘIROZENÉ ODCHYLKY DŘEVA NELZE POVAŽOVAT ZA VADY A SPOLEČNOST SEBRA NEZARUČUJE STÁLOST BAREV, SHODNOST BAREV POVRCHU ANI TVRDOST, STRUKTURU NEBO KRESBU.

POKUD JE REKLAMACE OPRÁVNĚNÁ A SPADÁ DO ROZSAHU VÝŠE UVEDENÉ ZÁRUKY, SPOLEČNOST SEBRA V ZÁVISLOSTI NA KONKRÉTNÍM PŘÍPADU DANÝ VÝROBEK OPRAVÍ, VYMĚNÍ NEBO NA NĚJ VYSTAVÍ DOBROPIS. O ZPŮSOBU ŘEŠENÍ REKLAMACE ROZHODUJE VÝHRADNĚ SPOLEČNOST SEBRA. PŘI UPLATNĚNÍ ZÁRUČNÍ REKLAMACE JE NUTNÉ POSKYTNOUT ČÍSLO ŠARŽE (NAJDETE HO NA ZADNÍ STRANĚ TOHOTO MONTÁŽNÍHO NÁVODU A POD ZÁKLADNOU VÝROBKU) A FAKTURU ZA OBJEDNÁVKU. VÍCE INFORMACÍ O ZÁRUCE NA VÝROBEK NAJDETE NA ADRESE WWW.SEBRA.DK

ZÁRUKA ZANIKÁ V NÁSLEDUJÍCÍCH PŘÍPADECH

- VÝROBEK VYKAZUJE VIDITELNÉ STOPY OPOTŘEBENÍ
- ZNÁMKY NESPRÁVNÉHO POUŽÍVÁNÍ
- ZNÁMKY CHYBĚJÍCÍ/NESPRÁVNÉ ÚDRŽBY PODLE PRŮVODCE ÚDRŽBOU
- VÝROBEK BYL POŠKOZEN, NESPRÁVNĚ SESTAVEN, NESPRÁVNĚ PROVOZOVÁN, NESPRÁVNĚ POUŽÍVÁN NEBO SKLADOVÁN ATD.
- POUŽITÍ MATERIÁLŮ TŘETÍCH STRAN NA VÝROBKU NEBO ZMĚNY NA VÝROBKU, NAPŘ. NOVÁ BARVA NEBO LAK

LIKVIDACE VÝROBKU – RECYKLACE A DEMONTÁŽ

POVOLTE JEDNOTLIVÉ ŠROUBY POMOCÍ KŘÍŽOVÉHO ŠROUBOVÁKU A PŘÍSLUŠNÉ ČÁSTI VYŽADUJÍCÍ POUŽITÍ NÁŘADÍ OTÁČENÍM PROTI SMĚRU HODINOVÝCH RUČÍČEK, ABY SE JEDNOTLIVÉ ČÁSTI ODDĚLILY.

DÍLY ROZTŘÍDĚTE A ZLIKVIDUJTE NÁSLEDUJÍCÍM ZPŮSOBEM:

- KOVOVÉ A PLASTOVÉ DÍLY LZE ODVÉZT DO VHODNÉHO RECYKLAČNÍHO ZÁVODU A RECYKLOVAT.
- NATŘENÉ/LAKOVANÉ DŘEVO, SOKLOVÉ LIŠTY A DŘEVĚNÉ HMOŽDINKY LZE ODEVZDAT DO RECYKLAČNÍHO ZAŘÍZENÍ K VHODNÉ LIKVIDACI.

DŮLEŽITÉ:

V ZÁJMU BEZPEČNOSTI DÍTĚTE BYSTE MĚLI PRAVIDELNĚ KONTROLOVAT, ZDA JSOU VŠECHNY ŠROUBY DOTAŽENÉ. ZKONTROLUJTE TAKÉ, ZDA NEJSOU VOLNÉ ŠROUBY, O KTERÉ BY SE DÍTĚ MOHLO ZACHYTIT NEBO JE SPOLNOUT.

DÍTĚ BY NEMĚLO PO VÝROBKU LÉZT, SEDĚT, STÁT, VISET NA NĚM, KOPAT, KOUSAT DO NĚJ ANI S NÍM TRÁST, PROTOŽE BY MOHLO DOJÍT K POŠKOZENÍ VÝROBKU.

PŘI POUŽITÍ NA JINÝCH POSTELÍCH NEŽ SEBRA, BABY & JR. A SEBRA, JUNIOR & GROW JE DŮLEŽITÉ, ABY ZÁBRANY BYLY BEZPEČNĚ PŘIPEVNĚNY K ZÁKLADOVÉ DESCE PŘÍSLUŠNÉ POSTELE. ČINÍTE TAK NA VLASTNÍ NEBEZPEČÍ.

VÝROBEK SE DOPORUČUJE POUŽÍVAT PRO DĚTI VE VĚKU +3 LET.

VÝSTRAHA!

DBEJTE NA RIZIKA SPOJENÁ S OTEVŘENÝM OHNĚM A JINÝMI ZDROJI INTENZIVNÍHO TEPLA, JAKO JSOU ELEKTRICKÉ OHŘÍVAČE, OHŘÍVAČE ATD. V BLÍZKOSTI VÝROBKU.

VÝROBEK NEPOUŽÍVEJTE, POKUD JSOU JEHO ČÁSTI POŠKOZENÉ, ROZTRŽENÉ NEBO CHYBÍ, A POUŽÍVEJTE POUZE NÁHRADNÍ DÍLY SCHVÁLENÉ VÝROBCEM.

VÝROBEK NEUMISŤUJTE DO BLÍZKOSTI JINÉHO VÝROBKU, KTERÝ BY MOHL PŘEDSTAVOVAT NEBEZPEČÍ UDUŠENÍ NEBO UŠKRCENÍ, NAPŘ. ŠNŮRY OD ŽALUZII NEBO ZÁVĚSŮ ATD.

MEZI OKRAJEM POSTELE A ZÁBRANOU POSTELE NESMÍ BÝT ŽÁDNÁ MEZERA.

HU FONŦOS – ŐRIZZĚ MEG KĚSŐBBI HASZNÁLATRA: OLVASSA EL FIGYELMESEN

A LEESĚSGÁTLŐ HASZNÁLHATŐ A SEBRA BED, BABY & JR. ÁGYHOZ, HA JUNIOR PŐZICŐBA VAN KIHŐZVA, VALAMINT A SEBRA BED, JUNIOR & GROW ÁGYHOZ ĚS MĀS ÁG-YAKHOZ, AMELYEK PEREME 10,1 ĚS 21,1 CM KŐZŐTT VAN. A LEESĚSGÁTLŐ KŐNNYEN RŐGZŐTHETŐ AZ ÁGY OLDALÁHOZ, ĚS MINIMĀLISRA CSŐKKENTI ANNAK KOCKÁZATÁT, HOGY A GYERMEK ALVĀS KŐZBEN LEESIK AZ ÁGYRŐL.

A LEESĚSGÁTLŐT AZ ÁGY OLDALÁN KELL ELHELYEZNI –KŐZĚPEN, ILLETVE A FEJ- VAGY LĀBVEGNĚL. A SEBRA BED, BABY & JR. ÁGYON A LEESĚSGÁTLŐ NEM HELYEZHETŐ A KIHŐZHATŐ RĚSZRE. SZŐKSĚG ESETĚN AKĀR AZ ÁGY MINDKĚT OLDALĀRA KŐNNYEN FEL LEHET SZERELNI LEESĚSGÁTLŐT.

A TERMĚKET BELTĚRI OTTHONI HASZNĀLATRA TERVEZTĚK.

A TERMĚK SŐLYA: 2,9 KG.

A TERMĚK ALKATRĚSZEI ĚS ŐSSZESZERELĚSĚ

A TERMĚKET FELNŐTTNEK KELL ŐSSZESZERELNI.

ĚZ A TERMĚK APRŐ ALKATRĚSZEKET TARTALMAZ, AMELYEKET KISGYERMEKEKTŐL TĀVOL KELL TARTANI. A BIZTONSĀGI KOCKÁZAT ELKĚRŐLĚSE ĚRDEKĚBEN A TERMĚKET PONTOSAN A ĀGYRŐT UTASŐTSAI SZERINT KELL ŐSSZESZERELNI.

HA LEHETSĚGES, ŐRIZZĚ MEG A CSOMAGOLĀST, HOGY A TERMĚKET SZŐKSĚG ESETĚN KĚSŐBB ABBA TUDJA TĀROLNI. A CSOMAGOLĀS ĀRTALMATLANŐTĀSAKOR TARTSA BE A HELYI ELŐŐRĀSOKAT.

KŐVESSE AZ ŐSSZESZERELĚSI UTASŐTSAKAT, ĚS AZ ŐSSZESZERELĚS MEGKEZDĚSE ELŐTT TEKINTSE ĀT A FOLYAMATOT.

ANYAGOK

LĀSD A(Z) 31. OLDALON AZ ALKATRĚSZEK ĀTTEKINTĚSĚT.

A TERMĚKET NEM KEZELTĚK FERTŐTLENŐTŐSZERREL, ĚS NEM IS TARTALMAZ BIOCID TERMĚKEKET.

KARBANTARTĀSI ŪTMUTATŐ – TISZTŐTĀS ĚS ĀPOLĀS

A FA ĚLŐ TERMĚSZETES ANYAG, AMELY ALKALMAZKODIK A KŐRNYEZETĚHEZ. ĚZĚRT ŐVJA A TERMĚKET AZ ERŐS HŐFORRĀSOKTŐL, PĚLDĀUL RADIĀTOROKTŐL, FATŐZELĚSŐ KĀLYHĀKTŐL STB., HOGY MEGAKADĀLYOZZA A FA KISZĀRADĀSĀT. A TERMĚKET VĚDENI KELL A PĀRATARTALOM INGADOZĀSĀTŐL, VALAMINT A FAKULĀS MEGELŐZĚSE ĚRDEKĚBEN A KŐZVETLEN NAPFĚNYTŐL IS. A JELENTŐS HŐMĚRSĚKLET-INGADOZĀSNĀK VAGY MAGAS PĀRATARTALOMNĀK VALŐ KITĚTTSĚG SZINTĚN KĀROSŐTHATJA A TERMĚKET, ĚZĚRT ENNEK FIGYELEMBEVĚTELĚVEL KELL HASZNĀLNI ĚS TĀROLNI.

TISZTŐTSA MEG A TERMĚKET MELEG, SZĀPPANOS VŐZBE MĀRTOTT ĚS KICSĀVART PUHA RONGGYAL. TŐRŐLJE SZĀRAZRA EGY JŐL KICSĀVART RONGGYAL. A TISZTŐTĀS SORĀN SOHA NE HASZNĀLJON SŐRŐLŐSZEREKET, ALKOHOL ALAPŐ SZEREKET, FEHĚRŐTŐKET VAGY ĚLES TĀRGYAKAT.

ALKATRĚSZEK

A SEBRA EHHEZ A TERMĚKHEZ PŐTALKATRĚSZEKET BIZTOSŐT. HA AZ ALKATRĚSZEK A SZOKĀSOS OTTHONI HASZNĀLAT UTĀN HIBĀSNĀK BIZONYULNĀK, A PŐTALKATRĚSZEKET A VĀSĀRLĀSTŐL SZĀMŐTOTT 5 ĚVIG INGYENESEN RENDELKEZĚSRE BOCSĀTJUK AZ ĚRVĚNYES SZĀMLA BEMUTĀTĀSA ELLENĚBEN. HA AZ ALKATRĚSZEK MEGSĚRŐLNEK A HELYTELEN HASZNĀLAT MIATT, VAGY ELVESZNEK, A PŐTALKATRĚSZEK MEGVĀSĀROLHĀTŐK. TOVĀBBI INFORMĀCIŐ ARRŐL, HOGYAN ĚS HOL VĀSĀROLHĀT PŐTALKATRĚSZEKET A WWW.SEBRA.DK OLDALON.

TERMĚKSZĀVATOSĀGI FELTĚTELEK

A SEBRA AZ EU ŐKOCŐMKĚVEL (EURO-VİRĀGGAL) ELLĀTOTT TERMĚKEKRE A VĀSĀRLĀSTŐL SZĀMŐTOTT 5 ĚVIG MEGHOSSZABBŐTOTT TERMĚKGARANCĪĀT BIZTOSŐT. A GA-

RANCIA AZ ALKATRÉSZEK TÖRÉSÉRE ÉS A NORMÁL MAGÁNHASZNÁLAT SORÁN KELETKEZETT, HIBÁS KIVITELEZÉSŐLBŐL EREDŐ KÁROKRA TERJED KI. FELHÍVJUK A FIGYELMÉT, HOGY A FÁBAN ELŐFORDULÓ TERMÉSZETES ELTÉRÉSEK NEM TEKINTHETŐK HIBÁNAK, ÉS A SEBRA NEM GARANTÁLJA A SZÍNTARTÓSÁGOT, A FELÜLETI SZÍNEK, A KEMÉNYSÉG, AZ EREZET VAGY A TEXTÚRA EGYZÉSÉT.

HA JOGOS A PANASZ, ÉS A FENT EMLÍTETT JÓTÁLLÁS HATÁLYA ALÁ TARTOZIK, A SEBRA A KONKRÉT ESETTŐL FÜGGŐEN KIJAVÍTTJA VAGY KICSERÉLI AZ ÉRINTETT TERMÉKET, VAGY JÓVÁÍRJA A VÉTELÁRÁT. A PANASZ MEGOLDÁSÁRA VONATKOZÓ DÖNTÉST KIZÁRÓLAG A SEBRA HOZZA MEG. A JÓTÁLLÁSI IGÉNY BENYÚJTÁSOKOR MEG KELL ADNIA A TÉTELSZÁMOT (AMELY EZEN ÖSSZESZERELÉSI ÚTMUTATÓ HÁTOLDALÁN ÉS A TERMÉK ALAPJA ALATT TALÁLHATÓ), VALAMINT A TERMÉK SZÁMLÁJÁT. A TERMÉKSZAVATOSSÁGRÓL BŐVEBBEN A WWW.SEBRA.DK OLDALON OLVASHAT.

A JÓTÁLLÁS ÉRVÉNYÉT VESZTI, HA

- A TERMÉK LÁTHATÓAN MEGKOPOTT
- A TERMÉKET LÁTHATÓAN HELYTELEENÜL HASZNÁLTÁK
- A TERMÉK ÚTMUTATÓ SZERINTI KARBANTARTÁSA ELMARADT/HELYTELEN VOLT
- A TERMÉK MEGSÉRÜLT, A TERMÉKET HELYTELEENÜL SZERELTÉK ÖSSZE, NEM MEGFELELŐEN MŰKÖDTETTÉK, NEM MEGFELELŐEN HASZNÁLTÁK VAGY TÁROLTÁK STB.
- HARMADIK FÉLTŐL SZÁRMAZÓ ANYAGOKAT HASZNÁLTAK A TERMÉKEN, VAGY MÓDOSÍTOTTÁK A TERMÉKET, PL. ÚJRAFESTETTÉK VAGY LAKKOZTÁK.

A TERMÉK ÁRTALMATLANÍTÁSA - ÚJRAHASZNOSÍTÁS ÉS SZÉTSZERELÉS.

LAZÍTSA MEG A KÜLÖNBÖZŐ CSAVAROKAT EGY PHILLIPS (CSILLAG) CSAVARHÚZÓVAL AZ ÓRAMUTATÓ JÁRÁSÁVAL ELLENTÉTES IRÁNYBA TÖRTÉNŐ ELFORGATÁSSAL, HOGY A KÜLÖNBÖZŐ ALKATRÉSZEKET SZÉTVÁLASSZA.

VÁLOGASSA SZÉT, ÉS ÁRTALMATLANÍTSA AZ ALKATRÉSZEKET AZ ALÁBBIK SZERINT:

- A FÉM- ÉS MŰANYAG ALKATRÉSZEK MEGFELELŐ ÚJRAHASZNOSÍTÓ ÜZEMBE VIHETŐK ÉS ÚJRAHASZNOSÍTHATÓK.
- A FESTETT/LAKKOZOTT FA, A LÁBAZATI LÉCEK ÉS A FATIPLIK MEGFELELŐ ÁRTALMATLANÍTÁS CÉLJÁBÓL ÚJRAHASZNOSÍTÓ LÉTESÍTMÉNYBE SZÁLLÍTHATÓK.

FONTOS:

GYERMEKE BIZTONSÁGA ÉRDEKÉBEN RENDSZERESEN ELLENŐRIZZE, HOGY MINDEN CSAVAR MEG VAN-E HÚZVA. ELLENŐRIZZE AZT IS, HOGY NINCSEN-E OLYAN KILAZULT CSAVAROK, AMELYEKBE A GYERMEK BELEAKADHAT VAGY LENYELHETI.

A GYERMEK NE MÁSSZON, NE ÜLJÖN, NE ÁLLJON, NE LÓGJON A TERMÉKEN, VALAMINT NE RÚGJA, NE HARAPJA, ÉS NE RÁZZA AZT, MIVEL EZZEL KÁRT TEHET BENNE.

A SEBRA BED, BABY & JR. ÉS A SEBRA BED, JUNIOR & GROW ÁGYAKTÓL ELTÉRŐ ÁGYAKON TÖRTÉNŐ HASZNÁLAT ESETÉN FONTOS, HOGY A LEESÉSGÁTLÓT BIZTONSÁGOSAN RÖGZÍTSEK AZ ADOTT ÁGY KERETÉHEZ. EZ AZ ÖN SAJÁT FELELŐSSÉGE.

A TERMÉK HASZNÁLATA 3 ÉVNÉL IDŐSEBB GYERMEKEK SZÁMÁRA AJÁNLOTT.

FIGYELEM!

LEGYEN TISZTÁBAN A NYÍLT LÁNG ÉS MÁS ERŐS HŐFORRÁSOK, PÉLDÁUL ELEKTROMOS FŰTŐTESTEK, HŐSUGÁRZÓK STB. KOCKÁZATÁVAL A TERMÉK KÖZELÉBEN.

NE HASZNÁLJA A TERMÉKET, HA ANNAK ALKATRÉSZEI TÖRÖTTEK, SZAKADTAK VAGY HIÁNYOZNAK, ÉS CSAK A GYÁRTÓ ÁLTAL JÓVÁHAGYOTT PÓTALKATRÉSZEKET HASZNÁLJON.

NE HELYEZZE A TERMÉKET OLYAN TERMÉK KÖZELÉBE, AMELY FULLADÁS VAGY FOJTÁS VESZÉLYÉNEK TEHETI KI A BABÁT, PL. REDŐNY- VAGY FÜGGÖNYZSINÓROK STB.

AZ ÁGY SZÉLE ÉS A LEESÉSGÁTLÓ KÖZÖTT NEM LEHET RÉSZ.

重要 - 保存以供日后使用： 仔细阅读

床围栏可用于SEBRA婴儿和儿童床(拉出为儿童床时)、SEBRA儿童和成长型床,以及其它床边高度在10.1至21.1厘米的床。床围栏可轻松固定在床的侧面,以最大程度减少孩子睡觉时掉下床的风险。

床围栏放置在床的侧面,在中间或床头或床尾。在SEBRA婴儿和儿童床上,床围栏不能放置在抽拉件上。如果需要,可在床的两侧轻松安装床围栏。该产品专为室内家庭使用而设计。

产品重量: 2,9 公斤。

产品部件和组装

产品必须由成人组装。

本产品包含小部件,务必远离儿童。为避免安全隐患,必须严格按照制造商的说明组装产品。

请尽可能保留包装,以便日后在必要时存放产品。丢弃包装时应遵守当地法规。

在开始组装前,请遵循组装说明进行大致了解。

材质

组件概述请参见第 31 页。

本产品未用生物杀灭产品作为消毒剂进行处理,也不含此类产品。

维护指南 - 清洁和保养

木材是有生命的天然材料,会适应周围的环境。因此,一定要使产品避免暖气装置、烧柴炉等强热源,以防止木材变干。还应避免产品受到阳光直射,以防止褪色和湿度波动。暴露在剧烈的温度变化或高湿度下也会损坏产品,因此在使用和存放时应考虑到这一点。

用在温肥皂水中拧干的软布清洁产品。用拧干的布擦干。清洁时切勿使用研磨性清洁剂、含酒精产品、漂白剂或尖锐物体。

备件

SEBRA提供该产品的备件。如果在正常个人使用后发现部件有缺陷,自购买之日起5年内,凭有效收据可免费提供备件。如果部件因使用不当而损坏或丢失,可购买备件。在WWW.SEBRA.DK进一步了解详情购买方式和地点。

产品质保条款和条件

SEBRA为欧盟之花标签产品提供自购买之日起为期5年的延长产品质保。质保涵盖正常个人使用期间因工艺缺陷造成的组件破损和损坏。请注意,木材出现的自然变化不视为缺陷,SEBRA不保证色牢度、表面颜色或硬度、纹理或质地匹配。

如果投诉合理且属于上述质保范围,SEBRA将根据具体情况,对相关产品进行维修、更换或退款。如何解决投诉将由SEBRA全权决定。在提交质保申请时,需要提供批号(在组装说明背面和产品底部可见)和订单发票。

在WWW.SEBRA.DK进一步了解关于产品质保的信息。

质保在以下情况下无效

- 产品有可见磨损痕迹
- 使用不当的迹象
- 根据维护指南,有缺少/不当维护的迹象
- 产品损坏、组装不当、操作不当、使用或存放不当等
- 在产品上使用第三方材料或对产品进行改装,例如新的油漆或清漆

产品的丢弃 - 回收和拆卸。

使用十字螺丝刀和相应的工具配件,逆时针转动松开各个螺丝,以分离各个部件。

按以下方式对部件进行分类和处理:

- 金属和塑料部件可以送到适当的回收厂进行回收。
- 上漆/清漆的木材、底板和木销钉可以送到回收机构进行适当处理。

重要提示:

为了孩子的安全,应定期检查所有螺丝是否拧紧。还要检查是否有松动的螺丝,以免孩子被卡住或吞咽。

儿童不得在产品上爬行、坐、站、悬吊在产品上,踢、咬或摇晃产品,因为这可能会损坏产品。

在SEBRA婴儿和儿童床及SEBRA儿童和成长型床以外的床上使用时,必须将床围栏牢固地固定在床底板上。这样做的风险由您自行承担。

建议将该产品用于3岁以上儿童。

警告!

要注意与明火和其它强热源相关的风险,例如产品附近的电暖器、空气加热器等。

如果部件断裂、破损或缺失,请勿使用产品,并且只使用制造商认可的备件。

不要将本产品靠近可能造成窒息或勒伤危险的其它产品,例如百叶窗或窗帘的绳索等。

床边与床围栏之间不得有缝隙。

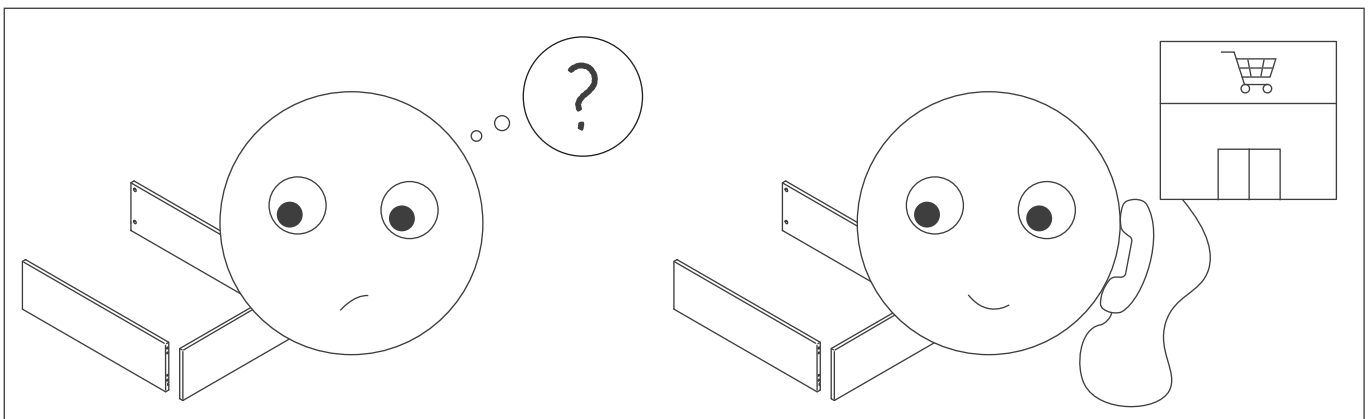
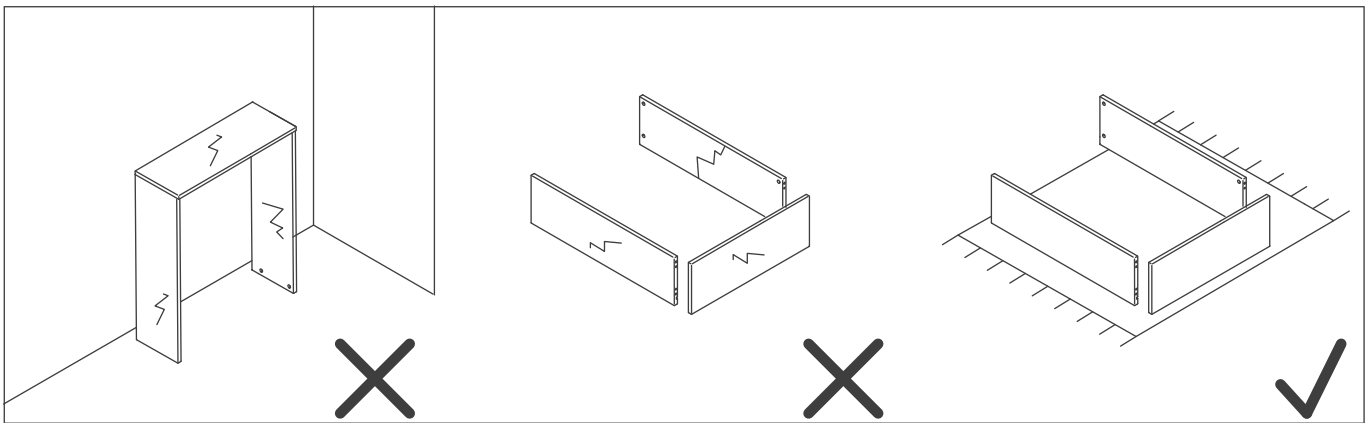
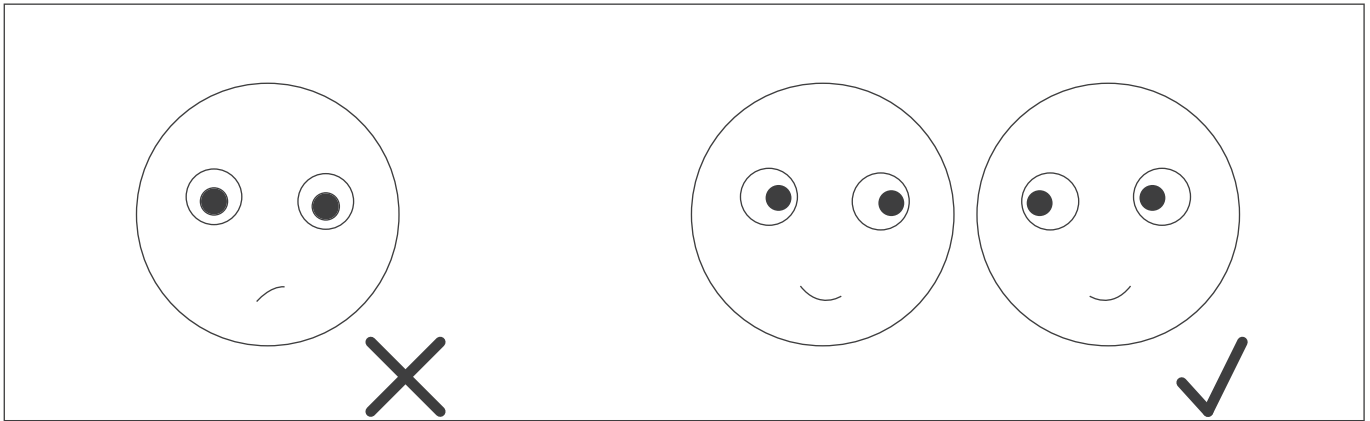
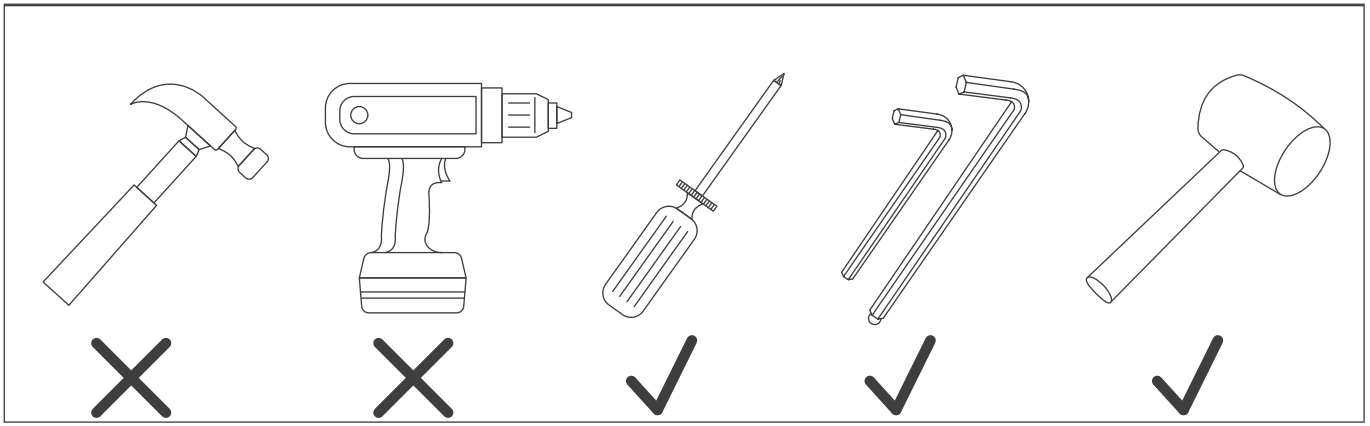

Sebra Bed, Baby & Jr.

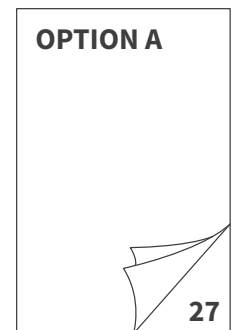
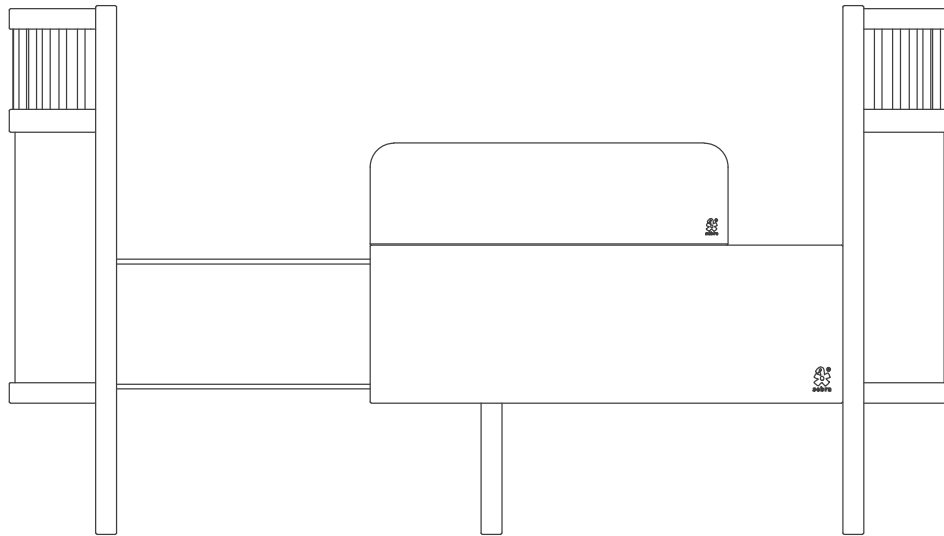

Sebra Bed, Junior & Grow

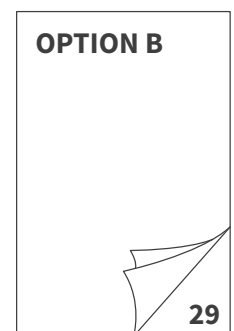
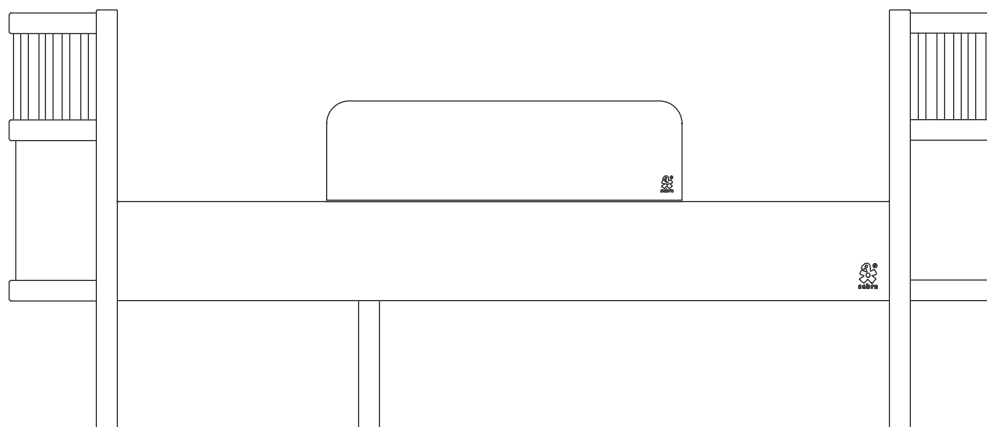

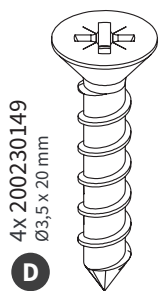
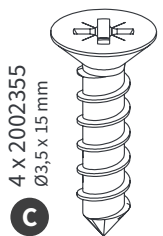
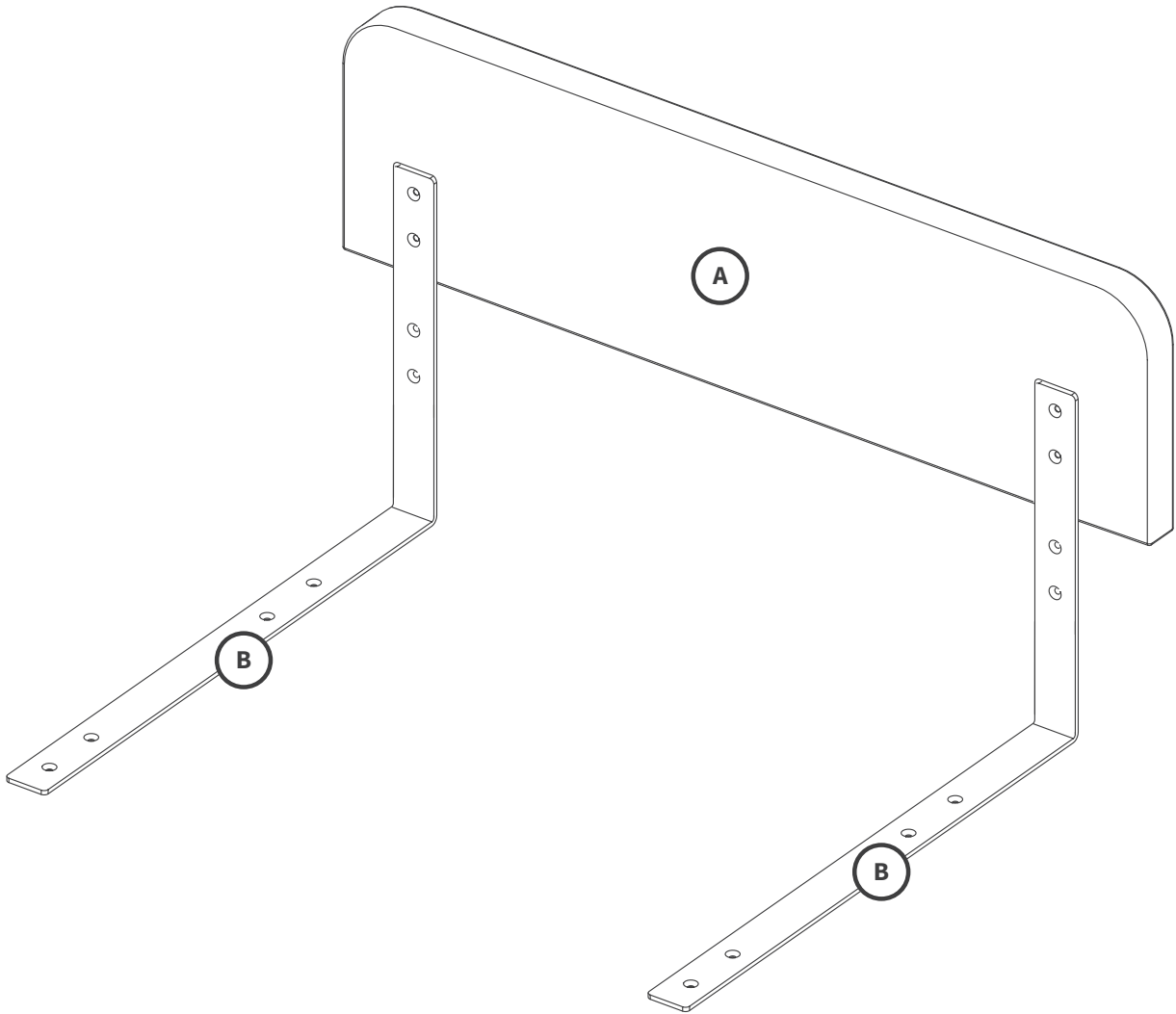

Option A

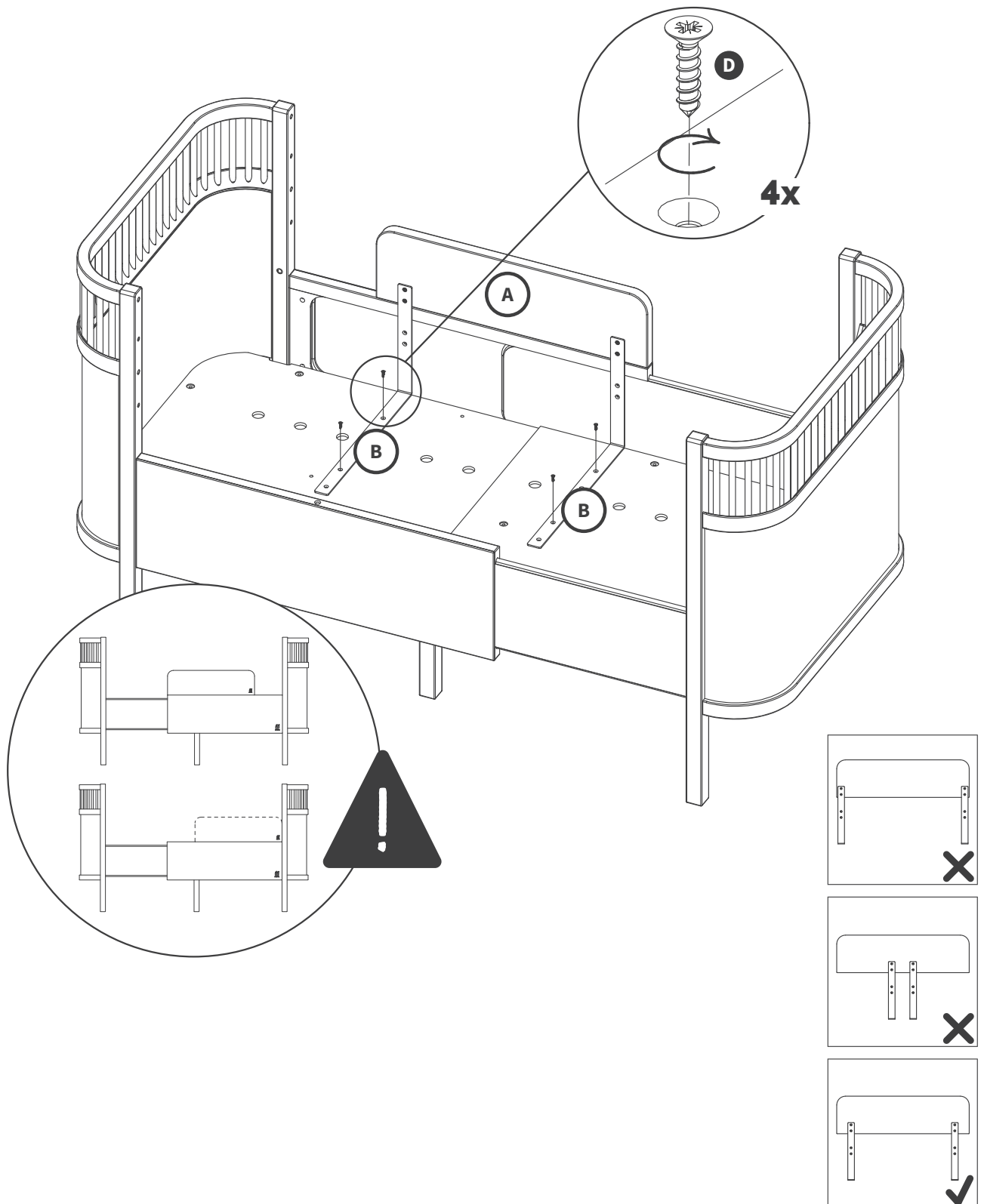

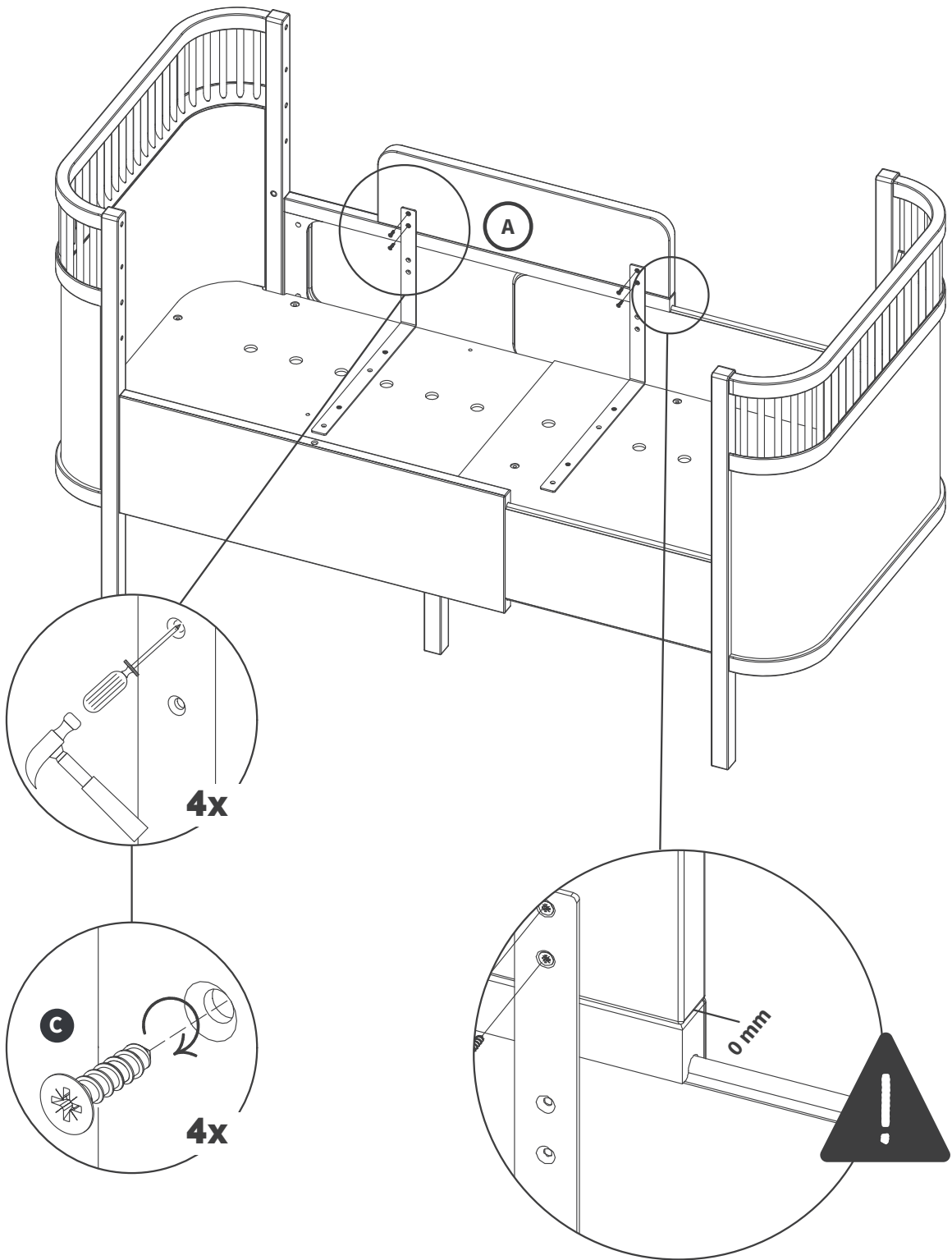

Option B

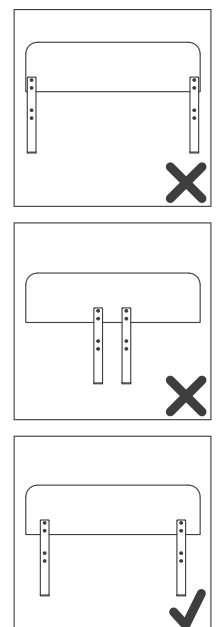
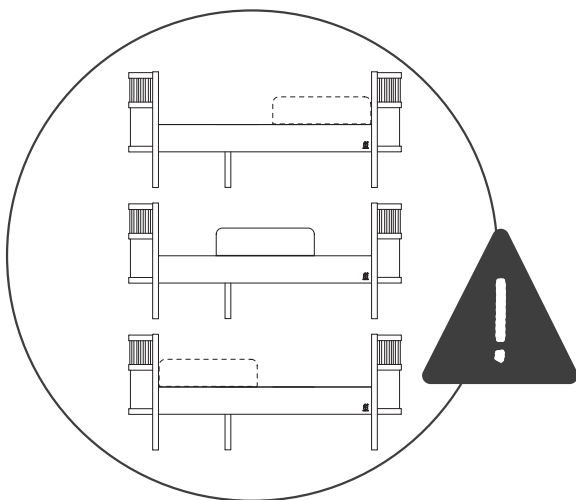
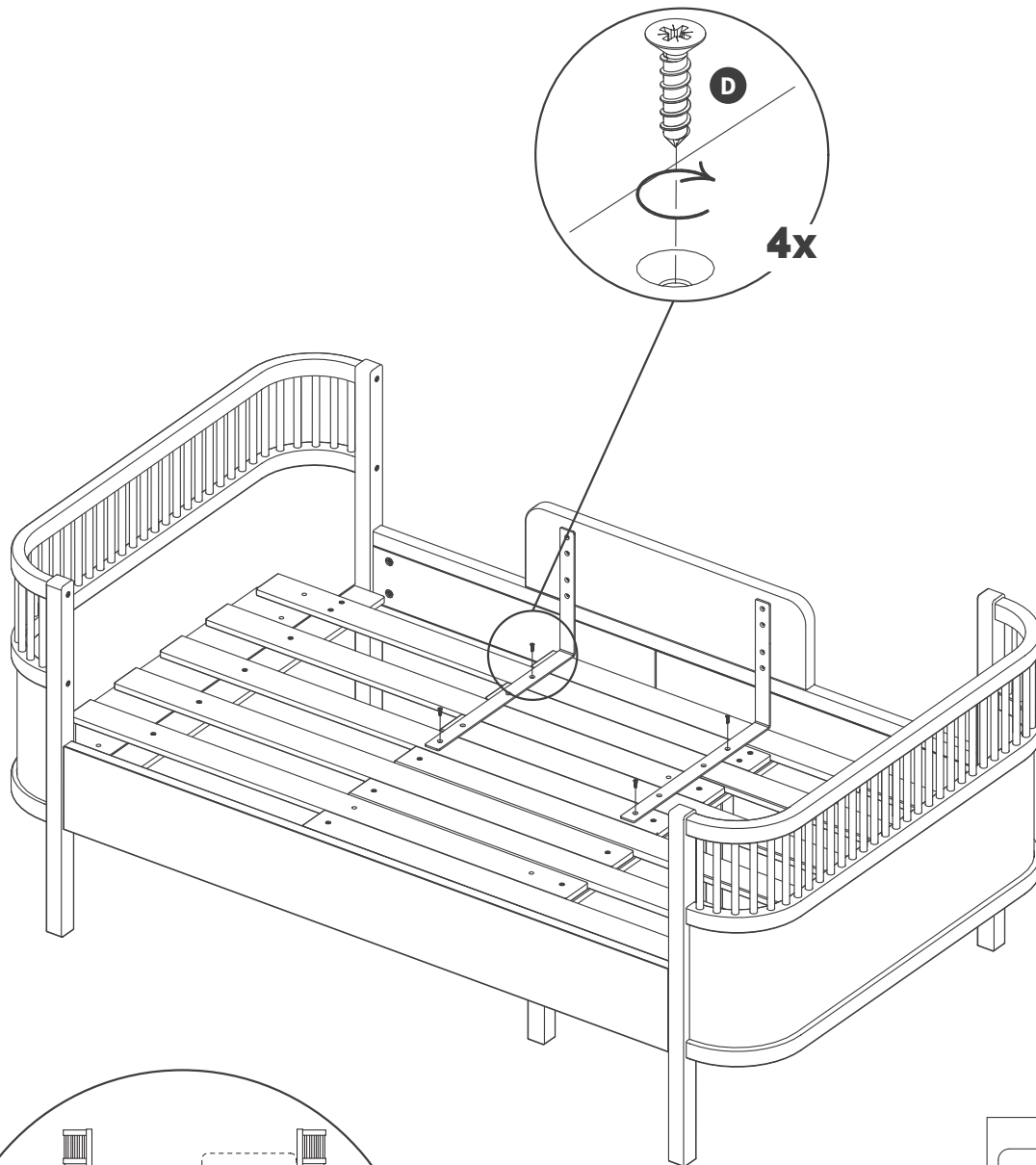

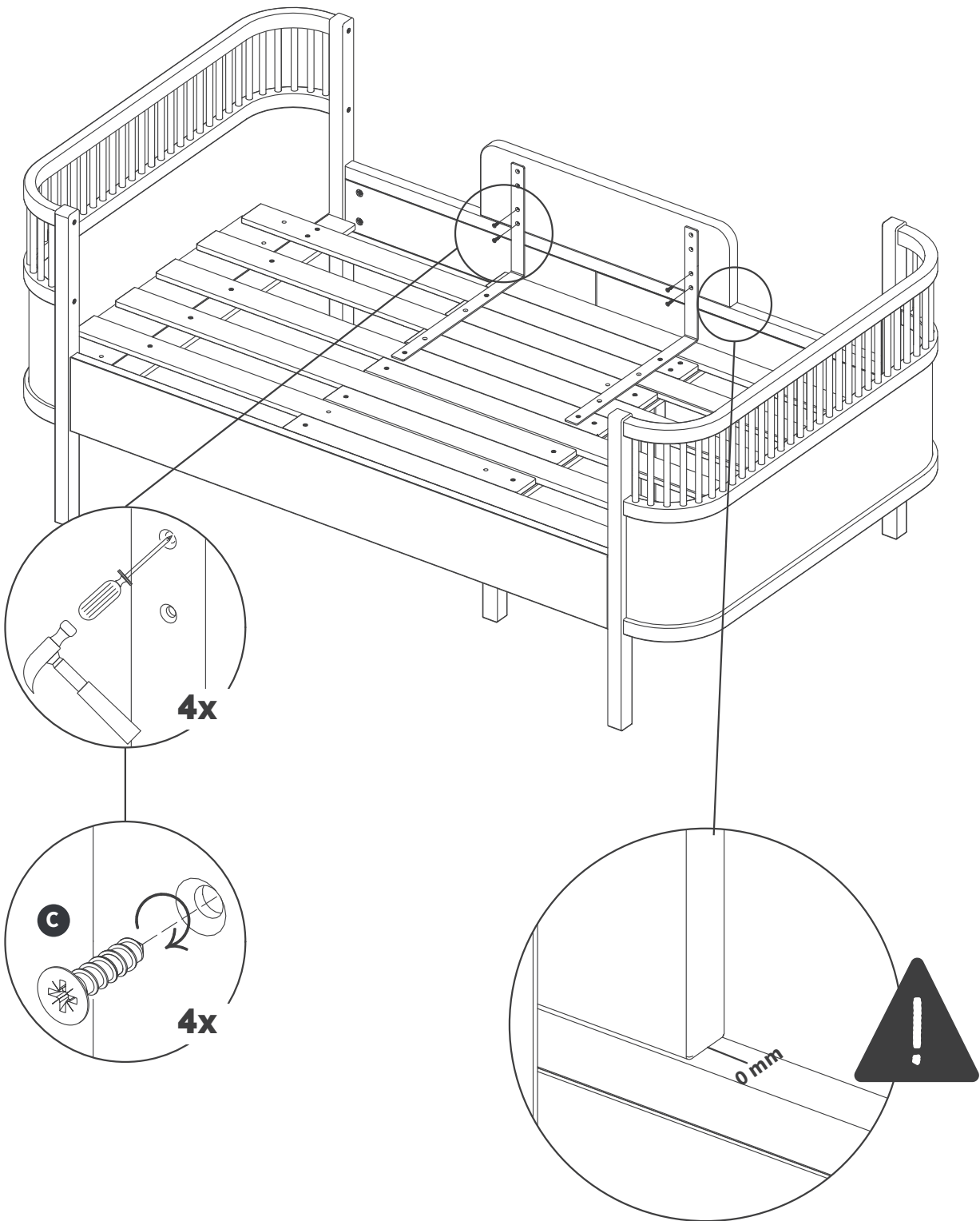

DA • MATERIALER NO • MATERIALER SV • MATERIAL DE • MATERIALIEN NL • MATERIALEN FR • MATÉRIAUX ES • MATERIALES IT • MATERIALI BG • МАТЕРИАЛИ ET • MATERJALID FI • MATERIAALIT EL • ΥΛΙΚΑ HR • MATERIJA LI • MATERIĀLI LT • MEDŽIAGOS PL • MATERIAŁY PT • MATERIAIS RO • MATERIALE SK • MATERIĀLY SL • MATERIALI CS • MATERIÁLY HU • ANYAGOK ZH • 材料

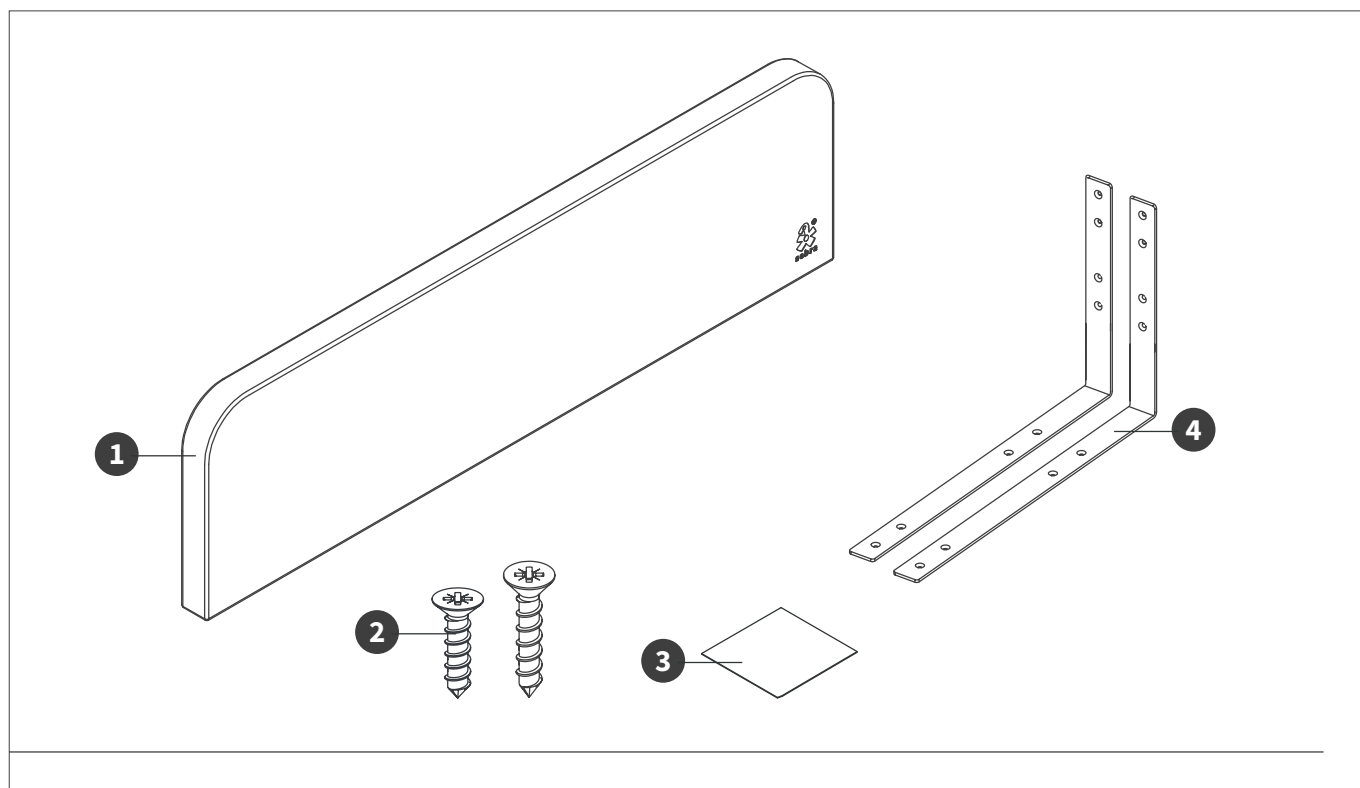

1 EN • MDF, TREATED WITH 1 COMPONENT WATER-BASED VARNISH DA • MDF, BEHANDLET MED 1 KOMPONENT VANDLAKK NO • MDF, BEHANDLET MED 1-KOMPONENT VANNLAKK SV • MDF, BEHANDLAD MED VATTENBASERAT ENKOMPONENTSLACK. DE • MDF, BEHANDELT MIT EINKOMPONENTENLACK. NL • MDF, BEHANDELD MET 1-KOMPONENTEN WATERGEDRAGEN LAK. FR • MDF TRAITÉ AVEC UN VERNIS MONOCOMPOSANT À BASE D'EAU. ES • MDF, TRATADO CON 1 COMPONENTE DE LACA AL AGUA. IT • MDF, TRATTATO CON LACCATURA AD ACQUA MONOCOMPONENTE BG • MDF, ОБРАБОТЕН С 1-KOMPONENTEN LAK NA VODNA OCHOVA ET • MDF, TÖÖDEL DUD 1-KOMPONENTSE VEERÕHISE LAKIGA FI • MDF, KÄSITELTY YKSIKOMPONENTTISELLÄ VESIPOHJASELLÄ LAKALLA EL • MDF, ΕΠΕΞΕΡΓΑΣΜΕΝΟ ΜΕ ΒΕΡΝΙΚΙ 1 ΣΥΣΤΑΤΙΚΟΥ ΒΑΣΕΙ ΝΕΡΟΥ HR • MDF, TRETIRAN JEDNOKOMPONENTNIM LAKOM NA BAZI VODE LV • MDF, APSTRĀDĀTS AR 1 KOMPONENTA LAKU UZ ŪDENS BĀZES LT • MDF, PADENGTA 1 KOMPONENTO VANDENS PAGRINDO LAKU PL • PŁYTA MDF POKRYTA JEDNOSKŁADNIKOWYM LAKIEREM NA BAZIE WODY PT • MDF, TRATADO COM VERNIZ À BASE DE ÁGUA DE 1 COMPONENTE RO • MDF, TRATAT CU LAC PE BAZĂ DE APĂ MONOCOMPONENT SK • MDF, OŠETRENĚ JEDNOZLOŽKOVÝM LAKOM NA BĀZE VODY SL • MDF, OBDELAN Z 1-KOMPONENTNIM LAKOM NA VODNI OSNOVI CS • MDF, OŠETŘENO JEDNOSLOŽKOVÝM LAKEM NA VODNÍ BÁZI HU • MDF, 1 KOMPONENSÚ VÍZBÁZISÚ LAKKAL KEZELVE ZH • 中密度纤维板, 涂装单一主剂水性漆

2 EN • METAL DA • METAL NO • METALL SV • METALL DE • METALL NL • METAAL FR • MÉTAL ES • METAL IT • METALLO BG • METAL ET • METALL FI • METALLI EL • ΜΕΤΑΛΛΟ HR • METAL LV • METĀLS LT • METALAS PL • METAL PT • METAL RO • METAL SK • KOV SL • KOVINA CS • KOV HU • FÉM ZH • 金属

3 EN • TEXTILES DA • TEKSTILER NO • TEKSTILER SV • TEXTILIER DE • TEXTILIEN NL • TEXTIEL FR • TEXTILES ES • TESSILI IT • TEKSTIILIT BG • TEKSTIL ET • TEKSTIILID FI • TEKSTIILIT EL • ΚΛΩΣΤΟΨΦΑΝΤΟΥΡΓΙΚΑ ΠΡΟΪΟΝΤΑ HR • TEKSTIL LV • TEKSTILIZSTRĀDĀJUMI LT • TEKSTILÉ PL • MATERIAŁY TEKSTYLNE PT • TÊXTEIS RO • TEXTILE SK • TEXTILNÝ PRIEMYSLE SL • TEKSTILI CS • TEXTILIE HU • TEXTILEK ZH • 纺织品

4 EN • METAL, TREATED WITH POWDER COATING, LEAD- AND TRIGLYCIDYL ISOCYANURATE (TGIC)-FREE DA • METAL, BEHANDLET MED PULVERLAKKERING, BLY- OG TRIGLYCIDYLISOCYANURAT (TGIC)-FRI NO • METALL, BEHANDLET MED PULVERLAKKERING, FRI FOR BLY OG TGIC (TRIGLYCIDYLISOCYANURAT) SV • METALL, PULVERLACKERAD, FRI FRÅN BLY OCH TRIGLYCIDYLISOCYANURAT (TGIC) DE • METALL, PULVERBESCHICHTET, FREI VON BLEI UND TRIGLYCIDYLISOCYANURAT (TGIC) NL • METAAL, GEPOEDERLAKT, VRIJ VAN LOOD EN TRIGLYCIDYLISOCYANURAT (TGIC) FR • MÉTAL, TRAITÉ AVEC REVÊTEMENT POUDDRE, SANS PLOMB NI ISOCYANURATE DE TRIGLYCIDYLE (TGIC) ES • METAL, CON RECUBRIMIENTO DE POLVO, SIN PLOMO NI ISOCIANURATO DE TRIGLICÍDULO (TGIC) IT • METALLO, TRATTATO CON VERNICIATURA A POLVERE, SENZA PIOMBO E TRIGLICIDIL-ISOCYANURATO (TGIC) BG • METAL, ОБРАБОТЕН С ПРАХОВО ПОКРИТИЕ, БЕЗ ОЛОВО И ТРИГЛИЦИДИЛ ИЗОЦИАНУРАТ (TGIC) ET • METALL, TÖÖDEL DUD PULBERVÄRVIGA, PLII- JA TRIGLŪTSIDŪLISOTSŪANURAADIVABA (TGIC-VABA) FI • JAUHEMAALILLA KÄSITELTY METALLI, EI SISÄLLÄ LYIJYÄ EIKÄ TRIGLYSIDYLLI-ISOSYANURAATTIA (TGIC-VAPAA) EL • ΜΕΤΑΛΛΟ, ΕΠΕΞΕΡΓΑΣΜΕΝΟ ΜΕ ΕΠΙΣΤΡΩΣΗ ΣΚΟΝΗΣ, ΧΩΡΙΣ ΜΟΛΥΒΔΟ ΚΑΙ ΙΣΟΚΥΑΝΟΥΡΙΚΟ ΤΡΙΓΛΥΚΙΔΥΛΕΣΤΕΡΑ (TGIC) HR • METAL, TRETIRAN PRAŠKASTIM PREMAZOM, BEZ OLOVA I TRIGLICIDIL IZOCIJANURATA (TGIC) LV • METĀLS, APSTRĀDĀTS AR PULVERVEIDA PĀRKLĀJUMU, NESATUR SVINU UN TRIGLICĪDA IZOCIJANURĀTU (TGIC) LT • METALAS, PADENGTA MILTELINIŪ BŪDU, BE ŠVINO IR TRIGLICIDULO IZOCIJANURATO (TGIC) PL • METAL MALOWANY PROSZKOWO, NIEZAWIERAJĄCY OŁOWIŃ ANI IZOCYJANURANU TRIGLYCYDYLU (TGIC) PT • METAL, TRATADO COM REVESTIMENTO EM PÓ, ISENTO DE CHUMBO E DE ISOCIANURATO DE TRIGLICIDULO (TGIC) RO • METAL, TRATAT CU UN STRAT DE PULBERE, FĂRĂ PLUMB ȘI IZOCIJANURĂ DE TRIGLICIDIL (TGIC) SK • KOV, OŠETRENÝ PRAŠKOVÝM NÁTEROM, BEZ OBSAHU OLOVA A TRIGLYCIDYL-IZOKYANURÁTU (TGIC) SL • KOVINA, OBDELANA S PRAŠNIM PREMAZOM, BREZ SVINCA IN TRIGLICIDIL IZOCIJANURATA (TGIC) CS • KOV, OŠETŘENÝ PRAŠKOVÝM LAKEM, BEZ OLOVA A TRIGLYCIDYLISOCYANURÁTU (TGIC) HU • FÉM, PORFESTETT, ÓLOM- ÉS TRIGLICIDIL-IZOCIJANURÁT (TGIC)-MENTES ZH • 金属, 经粉末喷涂, 不含铅和异氰尿酸三缩水甘油酯 (TGIC)



EN • BATCH / IDENTIFICATION NUMBER
DA • BATCH / IDENTIFIKATIONSNUMMER
NO • BATCH / IDENTIFIKASJONSNUMMER
SV • BATCH / IDENTIFIERINGSNUMMER
DE • CHARGENUMMER / IDENTIFIKATIONSNUMMER
NL • BATCHNUMMER / IDENTIFICATIENUMMER
FR • LOT / N° D'IDENTIFICATION
ES • LOTE / NÚMERO DE IDENTIFICACIÓN
IT • NUMERO DI LOTTO / IDENTIFICAZIONE
BG • ПАРТИДА/ИДЕНТИФИКАЦИОНЕН НОМЕР
ET • PARTII/IDENTIFITSEERIMISNUMBER
FI • ERÄ-/TUNNISTENUMERO
EL • ΑΡΙΘΜΟΣ ΠΑΡΤΙΔΑΣ/ΤΑΥΤΟΠΟΙΗΣΗΣ
HR • SERIJA / IDENTIFIKACIJSKI BROJ
LV • PARTIJAS/IDENTIFIKĀCIJAS NUMURS
LT • PARTIJOS / IDENTIFIKAVIMO NUMERIS
PL • NUMER SERII / NUMER IDENTYFIKACYJNY
PT • NÚMERO DE LOTE/IDENTIFICAÇÃO
RO • NUMĂRUL DE LOT/IDENTIFICARE
SK • ČÍSLO ŠARŽE/IDENTIFIKAČNÉ ČÍSLO
SL • SERIJSKA/IDENTIFIKACIJSKA ŠTEVILKA
CS • ŠARŽE / IDENTIFIKAČNÍ ČÍSLO
HU • TÉTEL /AZONOSÍTÓSZÁM
ZH • 批号/标识号

EN • CONTACT DETAILS
DA • KONTAKTOPLYSNINGER
NO • KONTAKTINFORMASJON
SV • KONTAKTUPPGIFTER
DE • KONTAKTINFORMATIONEN
NL • CONTACTINFORMATIE
FR • COORDONNÉES
ES • CONTACTO
IT • INFORMAZIONI DI CONTATTO
BG • ДАННИ ЗА КОНТАКТ
ET • KONTAKTANDMED
FI • YHTEYSTIEDOT
EL • ΣΤΟΙΧΕΙΑ ΕΠΙΚΟΙΝΩΝΙΑΣ
HR • KONTAKT PODACI
LV • KONTAKTINFORMĀCIJA
LT • KONTAKTINĖ INFORMACIJA
PL • KONTAKT
PT • DADOS DE CONTACTO
RO • DETALII DE CONTACT
SK • KONTAKTNÉ ÚDAJE
SL • KONTAKTNI PODATKI
CS • KONTAKTNÍ ÚDAJE
HU • ELÉRHETŐSÉGEK
ZH • 联系方式

SEBRA INTERIOR APS
 LILLEBÆLTSVEJ 93
 6715 ESBJERG N.
 DANMARK

+ 45 75541803
 INFO@SEBRA.DK

WWW.SEBRA.DK

f in & share your
 get connected @sebrainterior #sebramoment

